

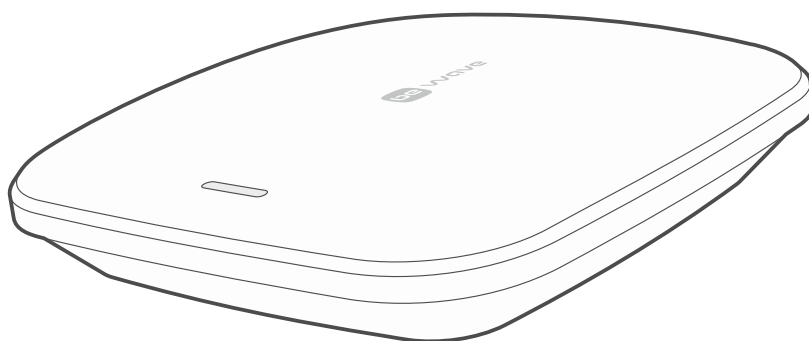

Kontroler systemu BE WAVE  
**Smart HUB Plus**  
**Smart HUB**

Wersja oprogramowania 1.00

PL



CE

smart\_hub\_pl 06/24







**Satel**®

SATEL sp. z o.o. • ul. Budowlanych 66 • 80-298 Gdańsk • POLSKA  
tel. 58 320 94 00 • serwis 58 320 94 30 • dz. techn. 58 320 94 20  
[www.satel.pl](http://www.satel.pl)

## WAŻNE



Wprowadzanie w urządzeniu jakichkolwiek modyfikacji, które nie są autoryzowane przez producenta, lub dokonywanie samodzielnych napraw skutkuje utratą uprawnień wynikających z gwarancji.

Symbole umieszczone na tabliczce znamionowej urządzenia oznaczają:

-  Urządzenie spełnia wymagania dyrektyw obowiązujących na terenie Unii Europejskiej.
-  Urządzenia nie wolno wyrzucać z innymi odpadami komunalnymi. Należy się go pozbyć zgodnie z obowiązującymi przepisami dotyczącymi ochrony środowiska (urządzenie wprowadzono na rynek po 13 sierpnia 2005 r.).
-  Urządzenie II klasy ochronności (izolacja ochronna).
-  Urządzenie przeznaczone jest do montażu wewnątrz pomieszczeń.
-  Prąd zmienny.
-  Przed przystąpieniem do instalacji należy zapoznać się z instrukcją.

**SATEL sp. z o.o. niniejszym oświadcza, że typ urządzenia radiowego Smart HUB Plus / Smart HUB jest zgodny z dyrektywą 2014/53/UE. Pełny tekst deklaracji zgodności UE jest dostępny pod następującym adresem internetowym: [www.satel.pl/ce](http://www.satel.pl/ce)**

### Ikony w instrukcji

-  Ostrzeżenie – informacja dotycząca bezpieczeństwa użytkowników, urządzeń itd.
-  Uwaga – podpowiedź lub dodatkowa informacja.

## SPIS TREŚCI

1. Wprowadzenie .....	5
2. Właściwości Smart HUB Plus / Smart HUB.....	5
3. Urządzenia bezprzewodowe BE WAVE .....	6
3.1 Motion Detector (APD-200).....	6
3.2 Motion Detector Pet (APD-200 Pet) .....	7
3.3 Motion Detector Cam (APCAM-200).....	8
3.4 Motion Detector Plus (APMD-250).....	9
3.5 Outdoor Motion Detector (AOD-210).....	10
3.6 Curtain Detector (ACD-220).....	11
3.7 Outdoor Curtain Detector (AOCD-260) .....	12
3.8 Glass Break Detector (AGD-200).....	12
3.9 Multipurpose Detector (AXD-200) .....	13
3.9.1 Shock detector .....	13
3.9.2 Opening detector .....	13
3.9.3 Shock and opening detector .....	13
3.9.4 Flood detector.....	13
3.9.5 Temperature sensor .....	13
3.10 Flood Detector (AFD-200).....	13
3.11 Fire Detector Plus (ASD-200).....	13
3.12 Fire Detector Pro (ASD-250).....	14
3.13 Carbon Monoxide Detector (ACMD-200) .....	14
3.14 Outdoor Dusk Detector (ADD-200) .....	14
3.15 Multi Sensor (ATPH-200) .....	15
3.16 Outdoor Siren (ASP-200).....	15
3.17 Indoor Siren (ASP-215).....	15
3.18 Smart Blinds (ARSC-200) .....	15
3.19 Smart Thermostat (ART-210).....	16
3.20 Smart Plug (ASW-200).....	16
3.21 Smart 2-CH Relay (ASW-210) .....	16
3.22 Smart Keyfob (APT-210).....	17
3.23 Smart Button (APB-210) .....	17
4. Instalacja.....	17
4.1 Instalacja kontrolera Smart HUB Plus / Smart HUB.....	17
4.1.1 Opis kontrolera Smart HUB Plus / Smart HUB .....	18
4.1.2 Wskazówki instalacyjne dla kontrolera Smart HUB Plus / Smart HUB .....	19
4.1.3 Montaż kontrolera Smart HUB Plus / Smart HUB .....	20
4.2 Dodanie kontrolera do aplikacji Be Wave.....	25
4.3 Dodanie urządzenia BE WAVE do systemu.....	29
4.3.1 Dodanie pierwszego urządzenia BE WAVE.....	30
4.3.2 Dodanie kolejnego urządzenia BE WAVE .....	32
4.4 Instalacja urządzeń BE WAVE.....	32
4.4.1 Instalacja Motion Detector, Motion Detector Pet, Motion Detector Cam i Motion Detector Plus .....	32
Wskazówki instalacyjne dla Motion Detector, Motion Detector Pet, Motion Detector Cam i Motion Detector Plus.....	32
Montaż Motion Detector, Motion Detector Pet, Motion Detector Cam i Motion Detector Plus .....	33

4.4.2	Instalacja Outdoor Motion Detector.....	37
	Wskazówki instalacyjne dla Outdoor Motion Detector.....	37
	Montaż Outdoor Motion Detector .....	37
4.4.3	Instalacja Curtain Detector.....	42
	Wskazówki instalacyjne dla Curtain Detector.....	42
	Montaż Curtain Detector .....	43
4.4.4	Instalacja Outdoor Curtain Detector.....	44
	Wskazówki instalacyjne dla Outdoor Curtain Detector.....	44
	Montaż Outdoor Curtain Detector .....	44
4.4.5	Instalacja Glass Break Detector.....	46
	Wskazówki instalacyjne dla Glass Break Detector.....	46
	Montaż Glass Break Detector .....	47
4.4.6	Instalacja Multipurpose Detector.....	48
	Wskazówki instalacyjne dla Multipurpose Detector.....	48
	Montaż Multipurpose Detector .....	48
4.4.7	Instalacja Flood Detector .....	51
	Wskazówki instalacyjne dla Flood Detector .....	51
	Przygotowanie Flood Detector do pracy .....	51
4.4.8	Instalacja Fire Detector Plus / Fire Detector Pro .....	52
	Wskazówki instalacyjne dla Fire Detector Plus / Fire Detector Pro.....	52
	Montaż Fire Detector Plus / Fire Detector Pro .....	53
4.4.9	Instalacja Carbon Monoxide Detector .....	54
	Wskazówki instalacyjne dla Carbon Monoxide Detector.....	54
	Montaż Carbon Monoxide Detector .....	54
4.4.10	Instalacja Outdoor Dusk Detector .....	56
	Wskazówki instalacyjne dla Outdoor Dusk Detector .....	56
	Montaż Outdoor Dusk Detector.....	56
4.4.11	Instalacja Multi Sensor .....	57
	Wskazówki instalacyjne dla Multi Sensor.....	57
	Montaż Multi Sensor .....	57
4.4.12	Instalacja Outdoor Siren.....	59
	Wskazówki instalacyjne dla Outdoor Siren .....	59
	Montaż Outdoor Siren .....	59
4.4.13	Instalacja Indoor Siren .....	60
	Wskazówki instalacyjne dla Indoor Siren .....	60
	Montaż Indoor Siren.....	60
4.4.14	Instalacja Smart Blinds.....	61
	Opis Smart Blinds .....	62
	Wskazówki instalacyjne dla Smart Blinds .....	62
	Montaż Smart Blinds .....	63
4.4.15	Instalacja Smart Termostat .....	63
	Wskazówki instalacyjne dla Smart Termostat .....	63
	Montaż Smart Termostat.....	64
4.4.16	Instalacja Smart Plug .....	69
	Wskazówki instalacyjne dla Smart Plug.....	69
	Przygotowanie Smart Plug do pracy .....	69
4.4.17	Instalacja Smart 2-CH Relay.....	69
	Opis Smart 2-CH Relay.....	69
	Wskazówki instalacyjne dla Smart 2-CH Relay.....	70
	Montaż Smart 2-CH Relay .....	70
4.4.18	Instalacja Smart Button .....	71
	Wskazówki instalacyjne dla Smart Button.....	71

Montaż Smart Button .....	71
4.5 Dodanie do systemu Smart Keyfob .....	72
5. Testowanie .....	72
5.1 Włączenie trybu diagnostycznego .....	72
6. Konserwacja .....	72
6.1 Aktualizacja oprogramowania .....	72
6.2 Wymiana akumulatora / baterii .....	73
6.2.1 Wymiana akumulatora w kontrolerze Smart HUB Plus / Smart HUB .....	73
6.2.2 Wymiana baterii w urządzeniu BE WAVE .....	74
Wymiana baterii w Outdoor Siren .....	74
Otwarcie obudowy Smart Keyfob .....	75
6.3 Czyszczenie komory dymu czujki Fire Detector Plus / Fire Detector Pro .....	75
6.4 Przywrócenie ustawień fabrycznych kontrolera .....	76
6.4.1 Przywrócenie ustawień fabrycznych z aplikacji Be Wave .....	76
6.4.2 Sprzętowe przywrócenie ustawień fabrycznych .....	77
6.5 Wyłączenie kontrolera Smart HUB Plus / Smart HUB .....	77
7. Ręczna obsługa urządzeń .....	77
7.1 Ręczna obsługa Smart Termostat .....	77
7.1.1 Wyświetlacz LED .....	77
Symbole na wyświetlaczu .....	77
Komunikaty na wyświetlaczu .....	78
Odwroćenie temperatury / komunikatów na wyświetlaczu o 180° .....	78
7.1.2 Pokrętko .....	78
7.1.3 Ręczna zmiana trybu pracy głowicy .....	79
7.1.4 Tymczasowe ustawienie innej temperatury .....	79
7.1.5 Zmiana ustawień temperatury dla wybranego trybu pracy .....	79
7.2 Ręczna obsługa Smart Plug .....	79
7.2.1 Wskaźnik LED .....	80
8. Dane techniczne .....	80
8.1 Smart HUB Plus / Smart HUB .....	80
8.2 Motion Detector (APD-200) .....	80
8.3 Motion Detector Pet (APD-200 Pet) .....	81
8.4 Motion Detector Cam (APCAM-200) .....	82
8.5 Motion Detector Plus (APMD-250) .....	82
8.6 Outdoor Motion Detector (AOD-210) .....	83
8.7 Curtain Detector (ACD-220) .....	84
8.8 Outdoor Curtain Detector (AOCD-260) .....	84
8.9 Glass Break Detector (AGD-200) .....	85
8.10 Multipurpose Detector (AXD-200) .....	85
Opening detector / Shock and opening detector .....	86
Shock detector / Shock and opening detector .....	86
8.11 Flood Detector (AFD-200) .....	86
8.12 Fire Detector Plus (ASD-200) .....	87
8.13 Fire Detector Pro (ASD-250) .....	87
8.14 Carbon Monoxide Detector (ACMD-200) .....	88
8.15 Outdoor Dusk Detector (ADD-200) .....	88
8.16 Multi Sensor (ATPH-200) .....	89
8.17 Outdoor Siren (ASP-200) .....	90

---

8.18	Indoor Siren (ASP-215) .....	90
8.19	Smart Blinds (ARSC-200).....	91
8.20	Smart Thermostat (ART-210) .....	91
8.21	Smart Plug (ASW-200).....	91
8.22	Smart 2-CH Relay (ASW-210).....	92
8.23	Smart Keyfob (APT-210) .....	93
8.24	Smart Button (APB-210).....	93

## 1. Wprowadzenie

---

Niniejsza instrukcja pomoże Ci zainstalować kontroler Smart HUB Plus / Smart HUB i inne urządzenia systemu BE WAVE. System BE WAVE łączy w sobie funkcje automatyki domowej i funkcje ochrony przed włamaniem, pożarem lub innym zdarzeniem losowym. Możesz nim sterować z intuicyjnej aplikacji mobilnej Be Wave.

## 2. Właściwości Smart HUB Plus / Smart HUB

---

- Obsługa do 128 urządzeń bezprzewodowych BE WAVE:
  - praca w paśmie częstotliwości 868 MHz,
  - szyfrowana w standardzie AES dwukierunkowa komunikacja radiowa,
  - dywersyfikacja kanałów transmisji – 4 kanały umożliwiające automatyczny wybór tego, który pozwoli na transmisję bez interferencji z innymi sygnałami,
  - dodatkowy kanał transmisji na potrzeby odbierania zdjęć z czujki Motion Detector Cam.
- Możliwość przydzielenia urządzeń do 50 pomieszczeń.
- Do 50 użytkowników.
- Aplikacja mobilna Be Wave do zarządzania systemem:
  - łączność przez sieć lokalną lub nawiązanie połączenia przez Internet przy użyciu serwera SATEL,
  - programowanie systemu,
  - sterowanie systemem,
  - diagnostyka systemu,
  - możliwość zainstalowania na 5 różnych urządzeniach mobilnych użytkownika.
- Możliwość włączenia ochrony pełnej lub ochrony częściowej.
- Do 50 scen i rutyn:
  - uproszczenie sterowania dzięki scenom.
  - automatyzacja pracy systemu dzięki rutynom.
- Pamięć 8000 zdarzeń.
- Powiadamianie o zdarzeniach przy użyciu:
  - push,
  - SMS [Smart HUB Plus],
  - CLIP [Smart HUB Plus].
- Monitoring:
  - monitorowanie zdarzeń do dwóch stacji monitorujących,
  - obsługa formatów komunikacji Contact ID i SIA,
  - transmisja danych przez sieć Ethernet lub przez sieć komórkową [Smart HUB Plus],
  - monitoring dwutorowy (Dual Path Reporting) zgodny z normą EN 50136 [Smart HUB Plus].
- Możliwość aktualizacji oprogramowania kontrolera i urządzeń w systemie.
- Wbudowany port Ethernet (LAN).
- Wbudowane Wi-Fi:
  - praca w pasmach 2,4 i 5 GHz,
  - standardy IEEE 80.11 b/g/n (2,4 GHz) / IEEE 802.11 a/n (5 GHz).

- Wbudowany telefon komórkowy [Smart HUB Plus]:
  - praca w sieciach 2G i 4G,
  - obsługa dwóch kart SIM.
- Wskaźnik LED.
- Zasilanie napięciem 230 V AC.
- Akumulator jako zasilanie awaryjne.
- Układ ładowania akumulatora.
- Kontrola stanu akumulatora i odłączanie rozładowanego akumulatora.
- Ochrona sabotażowa przed otwarciem obudowy i przed oderwaniem od podłoża.

### **3. Urządzenia bezprzewodowe BE WAVE**

---

- Praca w paśmie częstotliwości 868 MHz.
- Szyfrowana w standardzie AES dwukierunkowa komunikacja radiowa.
- Dywersyfikacja kanałów transmisji – 4 kanały umożliwiające automatyczny wybór tego, który pozwoli na transmisję bez interferencji z innymi sygnałami.
- Zdalne programowanie ustawień.
- Zdalna aktualizacja oprogramowania (nie dotyczy Fire Detector Pro).

#### **3.1 Motion Detector (APD-200)**

---

Czujka wykrywa ruch przy użyciu podczerwieni.

- Obszar detekcji: 15 m x 24 m, 90° (patrz rysunek niżej).
- Cyfrowy algorytm detekcji ruchu.
- Cyfrowa kompensacja temperatury.
- Możliwość włączenia / wyłączenia kontroli strefy podejścia.
- Wbudowany czujnik temperatury (zakres pomiaru: -10°C...+55°C).
- Wskaźniki LED.
- Nadzór układu detekcji ruchu.
- Kontrola stanu baterii.
- Ochrona sabotażowa przed otwarciem obudowy i przed oderwaniem od podłoża.



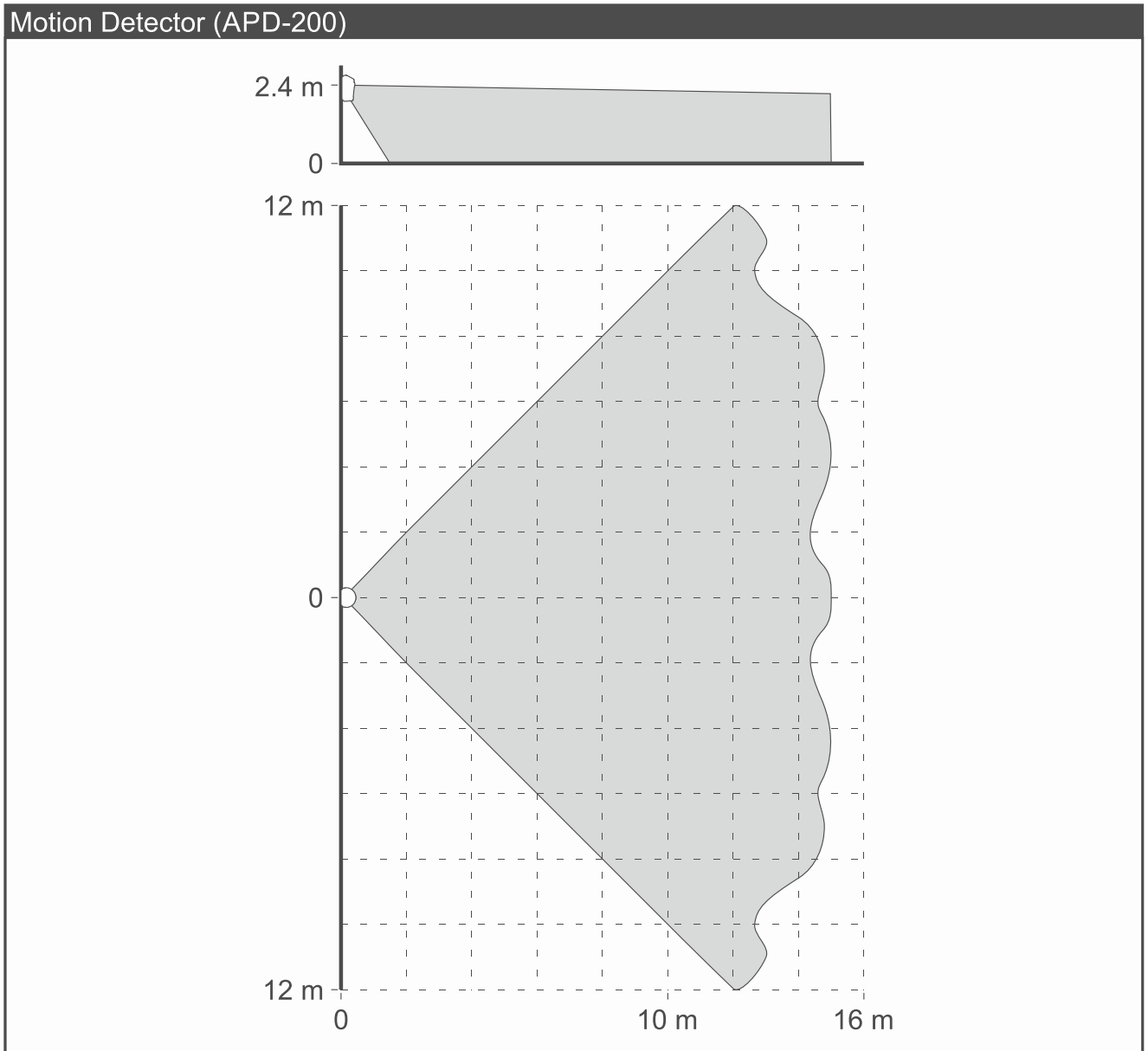

### 3.2 Motion Detector Pet (APD-200 Pet)

Czujka wykrywa ruch przy użyciu podczerwieni. Ignoruje ruch zwierząt o masie do 20 kilogramów.

- Obszar detekcji: 14 m x 16 m, 83° (patrz rysunek niżej).
- Cyfrowy algorytm detekcji ruchu.
- Cyfrowa kompensacja temperatury.
- Wbudowany czujnik temperatury (zakres pomiaru: -10°C...+55°C).
- Wskaźniki LED.
- Nadzór układu detekcji ruchu.
- Kontrola stanu baterii.
- Ochrona sabotażowa przed otwarciem obudowy i przed oderwaniem od podłoża.

### Motion Detector Pet (APD-200 Pet)

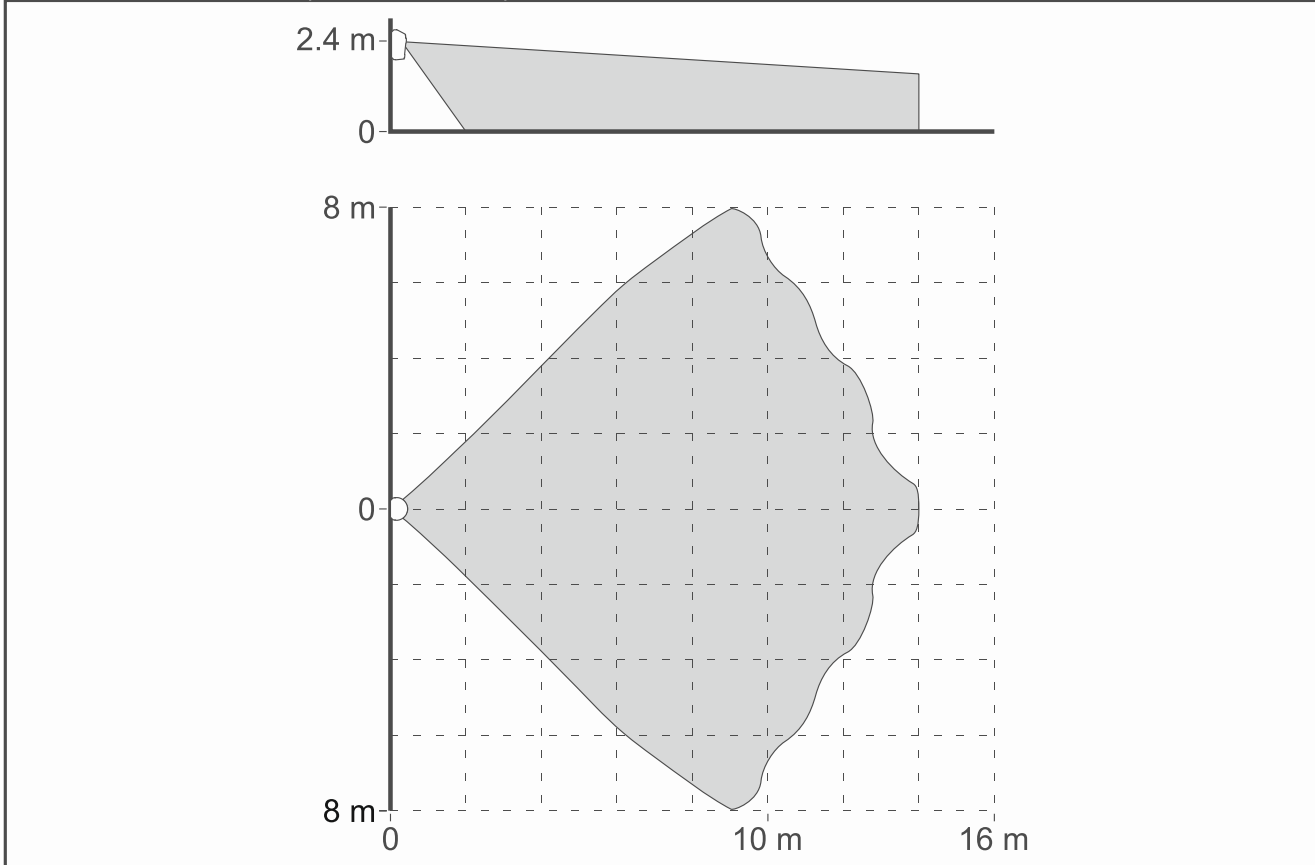

### 3.3 Motion Detector Cam (APCAM-200)

Czujka wykrywa ruch przy użyciu podczerwieni. Wyposażona jest w kamerę wysyłającą zdjęcia do aplikacji w przypadku alarmu lub na polecenie użytkownika.

- Obszar detekcji: 15 m x 24 m, 90° (patrz rysunek niżej).
- Cyfrowy algorytm detekcji ruchu.
- Cyfrowa kompensacja temperatury.
- Możliwość włączenia / wyłączenia kontroli strefy podejścia.
- Kamera do weryfikacji alarmu:
  - seria 3 zdjęć po alarmie,
  - przełączanie w tryb czarno-biały przy słabym oświetleniu,
  - doświetlanie podczerwinią przy słabym oświetleniu,
  - możliwość wykonania zdjęcia na żądanie,
  - rozmiar zdjęć: 640x480 pikseli.
- Dodatkowy kanał transmisji w paśmie częstotliwości 868 MHz na potrzeby wysyłania zdjęć.
- Wbudowany czujnik temperatury (zakres pomiaru: -10°C...+55°C).
- Wskaźniki LED.
- Nadzór układu detekcji ruchu.
- Kontrola stanu baterii.
- Ochrona sabotażowa przed otwarciem obudowy i przed oderwaniem od podłoża.

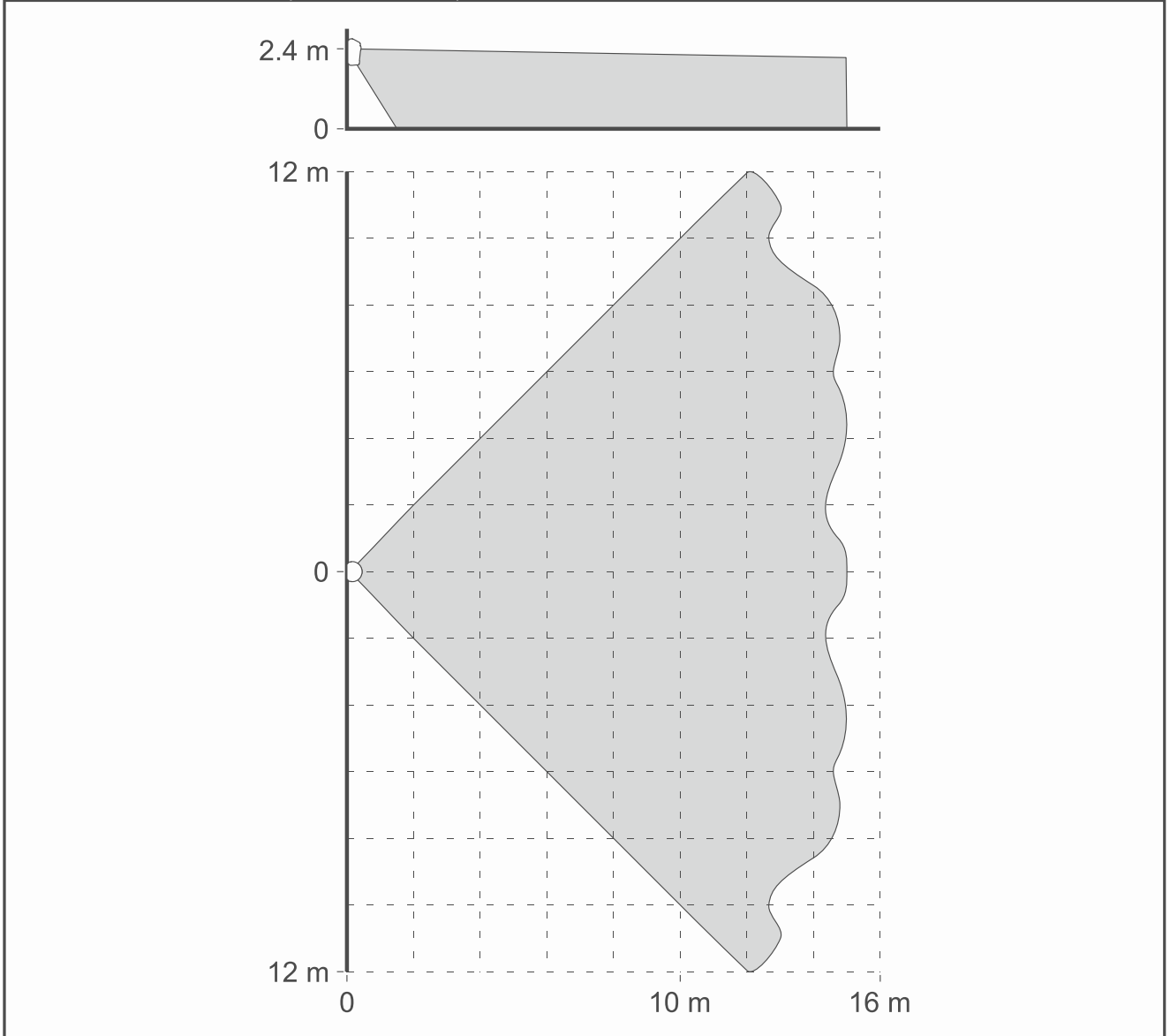

*Obszar widzenia kamery nie obejmuje całego obszaru detekcji czujki.*

**Motion Detector Cam (APCAM-200)****3.4 Motion Detector Plus (APMD-250)**

Czujka wykrywa ruch przy użyciu podczerwieni i mikrofal.

- Obszar detekcji: 15 m x 24 m, 90° (patrz rysunek niżej).
- Cyfrowy algorytm detekcji ruchu dla obu czujników.
- Cyfrowa kompensacja temperatury.
- Możliwość włączenia / wyłączenia kontroli strefy podejścia.
- Wbudowany czujnik temperatury (zakres pomiaru: -10°C...+55°C).
- Wskaźniki LED.
- Nadzór układu detekcji ruchu.
- Kontrola stanu baterii.
- Ochrona sabotażowa przed otwarciem obudowy i przed oderwaniem od podłoża.

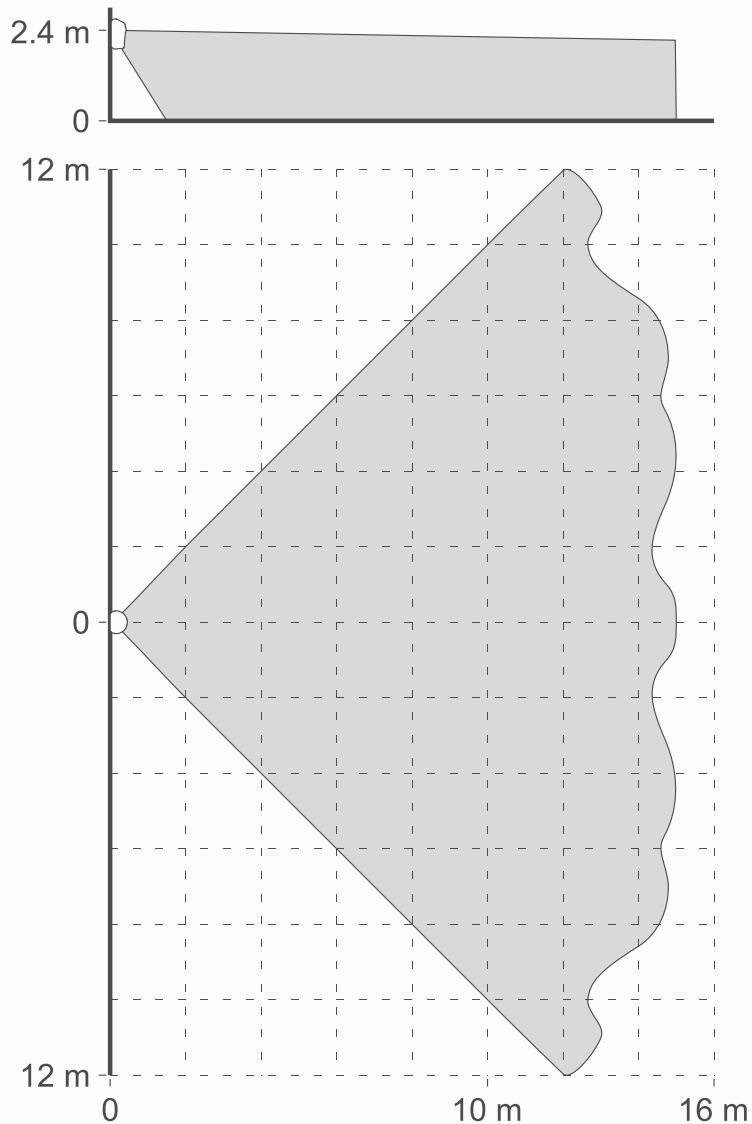
**Motion Detector Plus (APMD-250)****3.5 Outdoor Motion Detector (AOD-210)**

Czujka wykrywa ruch przy użyciu podczerwieni i mikrofal. Ignoruje ruch zwierząt o masie do 20 kilogramów. Do instalacji na zewnątrz budynków.

- Obszar detekcji: 16 m x 16 m, 90° (patrz rysunek niżej).
- Cyfrowy algorytm detekcji ruchu dla obu czujników.
- Cyfrowa kompensacja temperatury.
- Odporność na fałszywe alarmy wywołane przez poruszające się, ale nie zmieniające swojego położenia objekty (np. gałęzie).
- Kontrola strefy podejścia.
- Czujnik zmierzchu.
- Wbudowany czujnik temperatury (zakres pomiaru: -40°C...+55°C).
- Wskaźniki LED.
- Nadzór układu detekcji ruchu.
- Kontrola stanu baterii.
- Ochrona sabotażowa przed otwarciem obudowy i oderwaniem od podłoża.

- Obudowa odporna na warunki atmosferyczne.

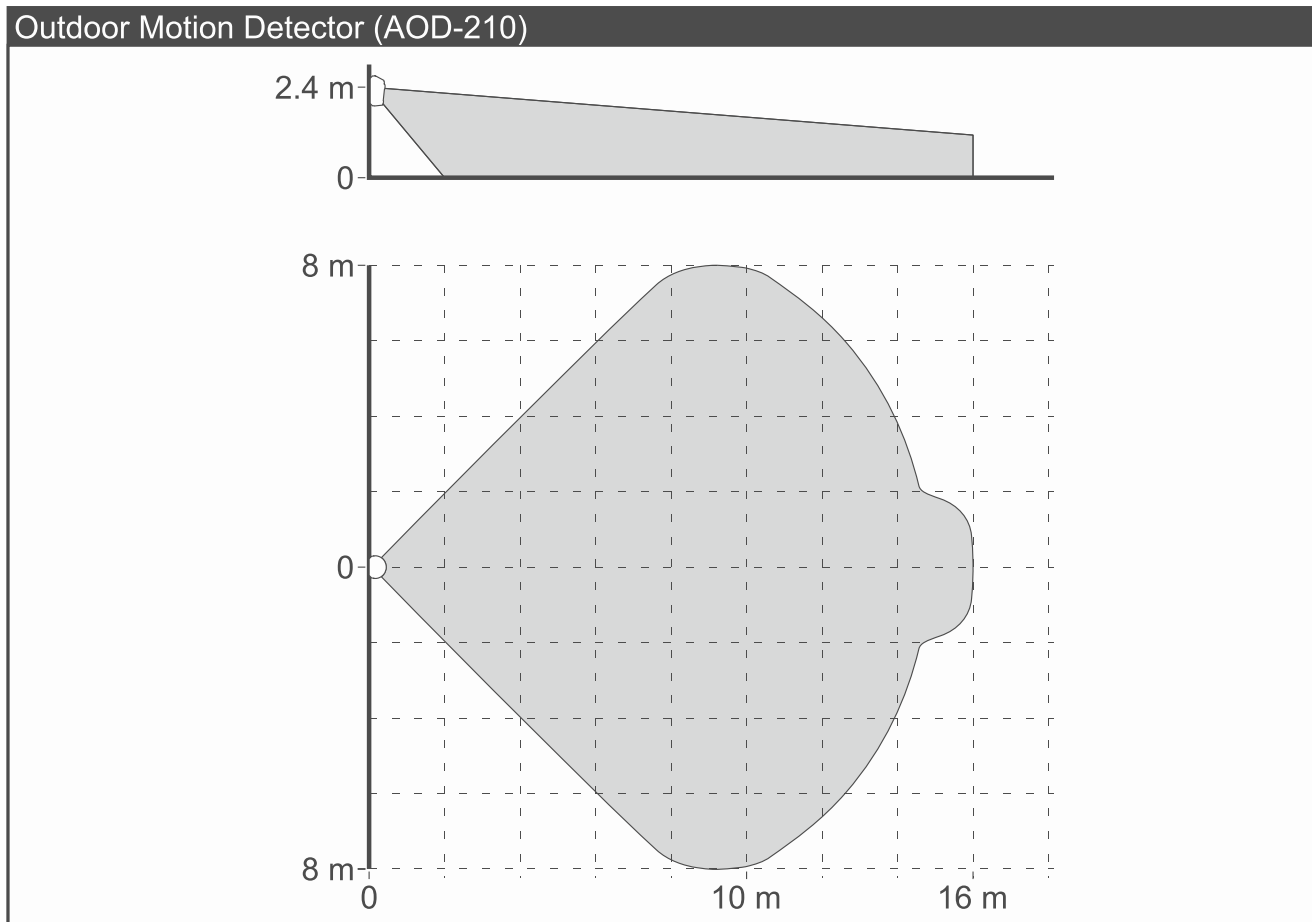

### 3.6 Curtain Detector (ACD-220)

Czujka wykrywa ruch przy użyciu podczerwieni w obszarze, który ma kształt kurtyny.

- Obszar detekcji: 5 m x 1 m, 15° (patrz rysunek niżej).
- Cyfrowy algorytm detekcji ruchu.
- Cyfrowa kompensacja temperatury.
- Wbudowany czujnik temperatury (zakres pomiaru: -10°C...+55°C).
- Wskaźniki LED.
- Nadzór układu detekcji ruchu.
- Kontrola stanu baterii.
- Ochrona sabotażowa przed otwarciem obudowy i przed oderwaniem od podłoża.

### Curtain Detector (ACD-220)

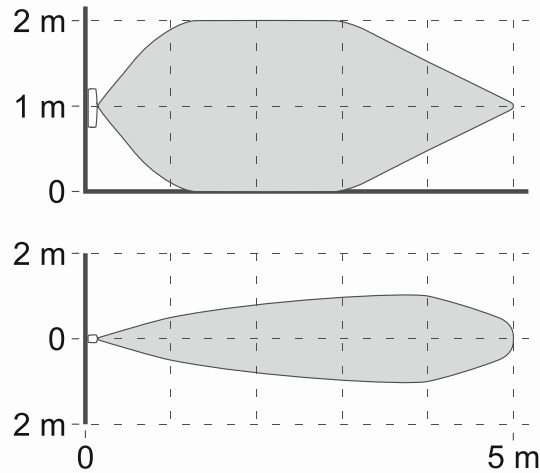

### 3.7 Outdoor Curtain Detector (AOCD-260)

Czujka wykrywa ruch przy użyciu podczerwieni i mikrofal w obszarze, który ma kształt kurtyny. Do instalacji na zewnątrz budynków.

- Cyfrowy algorytm detekcji ruchu dla obu czujników.
- Cyfrowa kompensacja temperatury.
- Wbudowany czujnik temperatury (zakres pomiaru:  $-40^{\circ}\text{C} \dots +55^{\circ}\text{C}$ ).
- Wskaźnik LED.
- Nadzór układu detekcji ruchu.
- Kontrola stanu baterii.
- Ochrona sabotażowa przed otwarciem obudowy i przed oderwaniem od podłoża.
- Obudowa odporna na warunki atmosferyczne.

### Outdoor Curtain Detector (AOCD-260)

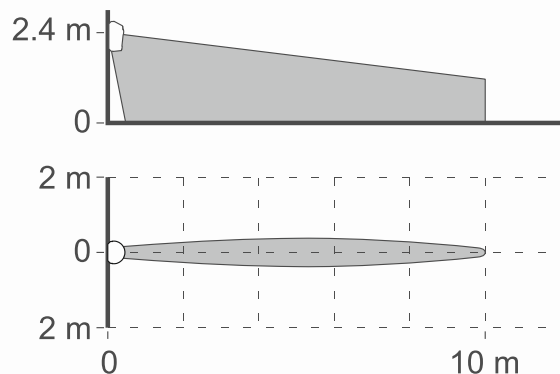

### 3.8 Glass Break Detector (AGD-200)

Czujka wykrywa zabicie szyby.

- Zaawansowana, dwutorowa analiza dźwięku (dźwięk tłuczenia szkła musi być poprzedzony dźwiękiem uderzenia).
- Wbudowany czujnik temperatury (zakres pomiaru:  $-10^{\circ}\text{C} \dots +55^{\circ}\text{C}$ ).
- Kontrola stanu baterii.
- Wskaźnik LED.
- Ochrona sabotażowa przed otwarciem obudowy i przed oderwaniem od podłoża.

### 3.9 Multipurpose Detector (AXD-200)

---

Czujka uniwersalna, która może być używana jako:

- Shock detector
- Opening detector
- Shock and opening detector
- Flood detector
- Temperature sensor
- Wbudowany czujnik temperatury (zakres pomiaru: -10°C...+55°C).
- Kontrola stanu baterii.
- Wskaźnik LED.
- Ochrona sabotażowa przed otwarciem obudowy i przed oderwaniem od podłoża.
- W zestawie magnes do montażu na powierzchni i magnes do montażu wpuszczanego (magnes jest używany, gdy czujka pracuje jako Opening detector lub Shock and opening detector).

#### 3.9.1 Shock detector

Czujka wykrywa wstrząsy, które towarzyszą próbom siłowego sforsowania drzwi lub okna

#### 3.9.2 Opening detector

Czujka wykrywa otwarcie drzwi lub okna.

#### 3.9.3 Shock and opening detector

Czujka wykrywa wstrząsy, które towarzyszą próbom siłowego sforsowania drzwi lub okna, a także otwarcie drzwi lub okna.

#### 3.9.4 Flood detector

Czujka wykrywa zalanie pomieszczenia wodą.



Wymagane jest zakupienie sondy FPX-1 firmy SATEL.

#### 3.9.5 Temperature sensor

Czujka mierzy temperaturę powietrza.

### 3.10 Flood Detector (AFD-200)

---

Czujka wykrywa zalanie pomieszczenia wodą.

- Wbudowany czujnik temperatury (zakres pomiaru: -10°C...+55°C).
- Wykrywanie przewrócenia czujki.
- Wskaźnik LED.
- Wbudowany sygnalizator dźwiękowy (sygnalizacja alarmu i przewrócenia czujki).
- Kontrola stanu baterii.

### 3.11 Fire Detector Plus (ASD-200)

---

Czujka wykrywa pojawienie się dymu lub zbyt szybki wzrost temperatury (wczesne oznaki pożaru).

- Detekcja zabrudzenia komory dymu.
- Wskaźnik LED.
- Wbudowany sygnalizator dźwiękowy (sygnalizacja alarmu i słabej baterii).

- Przycisk do testowania / kasowania alarmu.
- Kontrola stanu baterii.
- Ochrona sabotażowa przed otwarciem obudowy.



*Czujka nie jest wyrobem budowlanym w rozumieniu Rozporządzenia Parlamentu Europejskiego i Rady (UE) nr 305/2011 z dnia 9 marca 2011 r.*

### 3.12 Fire Detector Pro (ASD-250)

---

Czujka wykrywa pojawienie się dymu (wczesna oznaka pożaru). Spełnia wymagania normy EN 14604.

- Detekcja zabrudzenia komory dymu.
- Wskaźnik LED.
- Wbudowany sygnalizator dźwiękowy (sygnalizacja alarmu i słabej baterii).
- Przycisk do testowania / kasowania alarmu.
- Kontrola stanu baterii.
- Ochrona sabotażowa przed otwarciem obudowy.

### 3.13 Carbon Monoxide Detector (ACMD-200)

---

Czujka wykrywa niebezpieczne stężenie tlenku węgla.

- Cyfrowa kompensacja temperatury.
- Wbudowany czujnik temperatury (zakres pomiaru: -10°C...+55°C).
- Wskaźnik LED.
- Wbudowany sygnalizator dźwiękowy (sygnalizacja alarmu, awarii czujnika gazu i słabej baterii).
- Przycisk do testowania / kasowania alarmu.
- Nadzór czujnika gazu.
- Kontrola stanu baterii.
- Ochrona sabotażowa przed otwarciem obudowy.



*Czujnik gazu reaguje z opóźnieniem na zmniejszanie niebezpiecznego stężenia gazu, dlatego koniec alarmu może nastąpić nawet kilka minut po tym, jak zniknęło zagrożenie.*

*Żywotność czujnika gazu wynosi do 10 lat.*

### 3.14 Outdoor Dusk Detector (ADD-200)

---

Czujka wykrywa zmierzch i świt na podstawie pomiaru natężenia światła. Do instalacji na zewnątrz budynków.

- Odporność na krótkotrwałe i przypadkowe zmiany natężenia światła.
- Wbudowany czujnik temperatury (zakres pomiaru: -30°C...+75°C).
- Wskaźnik LED.
- Kontrola stanu baterii.
- Obudowa odporna na warunki atmosferyczne.



### 3.15 Multi Sensor (ATPH-200)

---

Czujka do pomiaru temperatury, ciśnienia i wilgotności powietrza.

- Czujnik temperatury:
  - zakres pomiaru: -10°C...+55°C,
  - dokładność pomiaru: ±0,2°C.
- Czujnik ciśnienia atmosferycznego:
  - zakres pomiaru: 260...1260 hPa,
  - dokładność pomiaru: ±0,1 hPa.
- Czujnik wilgotności powietrza:
  - zakres pomiaru: 0%RH...100%RH,
  - dokładność pomiaru: ±1,5%RH.
- Wskaźnik LED.
- Nadzór czujnika.
- Kontrola stanu baterii.
- Ochrona sabotażowa przed otwarciem obudowy i przed oderwaniem od podłoża.

### 3.16 Outdoor Siren (ASP-200)

---

Syreka alarmowa emitująca dźwięk i światło. Do instalacji na zewnątrz budynków.

- Kontrola stanu baterii.
- Układ elektroniki zabezpieczony przed wpływem warunków atmosferycznych.
- Ochrona sabotażowa przed otwarciem obudowy i przed oderwaniem od podłoża.
- Wbudowana poziomicca ułatwiająca montaż.
- Bardzo wytrzymała mechanicznie obudowa.



*Syreka zasilana jest baterią litowo-chlorkowo-tionylową 3,6 V. Jest to bateria wysokoprądowa o dużej pojemności. Baterię należy wymieniać w sposób opisany w rozdziale „Wymiana baterii w Outdoor Siren” (s. 74).*

### 3.17 Indoor Siren (ASP-215)

---

Syreka alarmowa emitująca dźwięk i światło.

- Wbudowany czujnik temperatury (zakres pomiaru: -10°C...+55°C).
- Kontrola stanu baterii.
- Ochrona sabotażowa przed otwarciem obudowy i przed oderwaniem od podłoża.
- Bardzo wytrzymała mechanicznie obudowa.

### 3.18 Smart Blinds (ARSC-200)

---

Sterownik do podnoszenia i opuszczania rolet lub otwierania i zamykania żaluzji poziomych / okien z napędem elektrycznym. Steruje urządzeniami z silnikiem 230 V AC z wyłącznikami krańcowymi.

- Sterowanie zdalne lub sterowanie lokalne przy użyciu wejść sterujących.
- Automatyczna detekcja czasu przesuwu rolety / żaluzji.
- Wykrywanie problemów z roletą / żaluzją (brak zasilania, błędne położenie, zacięcie mechaniczne, przegrzanie silnika).

- 2 wejścia sterujące:
  - możliwość podłączenia podwójnego przycisku dzwonekowego lub przełącznika żaluzjowego,
  - sterowanie lokalne roletą / żaluzją,
  - możliwość sterowania dowolnymi urządzeniami w systemie.
- Montaż w elektrycznych puszkach wtykowych i natynkowych o minimalnej średnicy 60 mm.

### **3.19 Smart Termostat (ART-210)**

---

Głowica do sterowania zaworem grzejnika i utrzymywania w pomieszczeniu ustawionej temperatury.

- Regulacja temperatury od 5°C do 30°C.
- Kilka trybów pracy.
- Sterowanie zdalne lub sterowanie ręczne.
- Funkcja szybkiego ogrzewania (Boost Heat).
- Możliwość ręcznego zamknięcia zaworu.
- Funkcja odkamieniania zaworu.
- Detekcja otwartego okna.
- Ochrona przed zamarzaniem.
- Zabezpieczenie przed dziećmi (Child Lock).
- Wbudowany czujnik temperatury (zakres pomiaru: -10°C...+55°C).
- Wyświetlacz LED ułatwiający obsługę i konfigurowanie.
- Możliwość obrócenia komunikatów na wyświetlaczu o 180°.
- Kontrola stanu baterii.
- Montaż na zaworach z gwintem M30x1,5mm.
- Możliwość montażu na zaworach Danfoss RA, Danfoss RAV i Danfoss RAVL (adaptory w zestawie).
- W zestawie pierścień pozycjonujący ułatwiający montaż na zaworach o mniejszej średnicy.

### **3.20 Smart Plug (ASW-200)**

---

Wtyczka do włączania i wyłączania podłączonego do jego gniazda urządzenia elektrycznego 230 V AC.

- Sterowanie urządzeniami elektrycznymi o mocy do 2300 W.
- Przełącznik włączany w chwili przejścia przez zero napięcia zasilającego.
- Wskaźnik LED.
- Programowe zabezpieczenie przed przeciążeniem i przegrzaniem.

### **3.21 Smart 2-CH Relay (ASW-210)**

---

Sterownik do włączania i wyłączania do dwóch urządzeń elektrycznych 230 V AC.

- 2 wyjścia przekaźnikowe:
  - sterowanie zdalne,
  - sterowanie lokalne przy użyciu wejść sterujących,
  - separacja galwaniczna wyjść.

- 2 wejścia sterujące:
  - możliwość podłączenia przycisku dzwonekowego lub przełącznika,
  - sterowanie lokalne wyjściem przekaźnikowym,
  - możliwość sterowania dowolnymi urządzeniami w systemie.
- Montaż w elektrycznych puszkach wtykowych i natynkowych o minimalnej średnicy 60 mm.

### 3.22 Smart Keyfob (APT-210)

---

Pilot zdalnego sterowania.

- 5 przycisków.
- 3 wskaźniki LED.
- Wbudowany sygnalizator dźwiękowy.
- Kontrola stanu baterii.

### 3.23 Smart Button (APB-210)

---

Przycisk sterujący.

- Sterowanie przy użyciu:
  - pojedynczego naciśnięcia,
  - podwójnego naciśnięcia,
  - potrójnego naciśnięcia,
  - długiego przytrzymania.
- Kontrola stanu baterii.

## 4. Instalacja

---



Jeżeli urządzenie jest mocowane do ściany na wysokości większej niż 2 m, istnieje ryzyko urazu w przypadku jego oderwania.

Istnieje niebezpieczeństwo eksplozji akumulatora / baterii w przypadku zastosowania innego akumulatora / baterii niż zalecany przez producenta lub niewłaściwego postępowania z akumulatorem / baterią.

Akumulatora / baterii nie wolno zgniatać, przecinać lub wystawiać na działanie wysokiej temperatury (wrzucać do ognia, wkładać do piekarnika itp.).

Nie wystawiaj akumulatora / baterii na działanie bardzo niskiego ciśnienia, ponieważ istnieje ryzyko wycieku łatwopalnej cieczy, ulatniania się gazu lub eksplozji akumulatora / baterii.

### 4.1 Instalacja kontrolera Smart HUB Plus / Smart HUB

---



Kontroler można podłączyć do gniazda sieci elektrycznej, w którym napięcie jest zgodne z napięciem podanym na tabliczce znamionowej kontrolera.

Nie podłączaj kontrolera do gniazda sieci elektrycznej, gdy uszkodzony jest kabel zasilający lub obudowa kontrolera.

Nie dotykaj wtyczki kabla zasilającego mokrymi rękami.

**Nie ciągnij za kabel, tylko chwyć za wtyczkę, gdy chcesz odłączyć kabel zasilający od gniazda.**

**Jeżeli z urządzenia wydobywa się dym, odłącz kabel zasilający od gniazda.**

**Nie stawiaj na kontrolerze ciężkich przedmiotów.**

**Nie wolno instalować kontrolera w miejscach powyżej 2000 m n.p.m.**

#### 4.1.1 Opis kontrolera Smart HUB Plus / Smart HUB

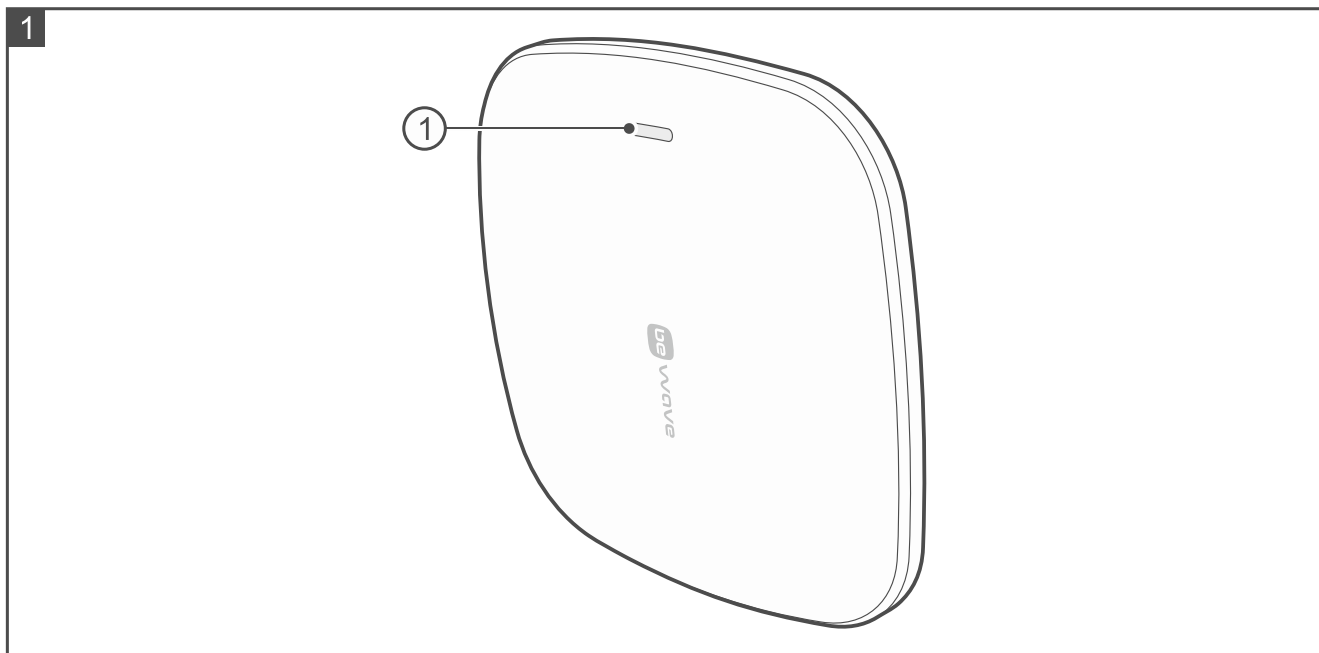

Rysunek 1 przedstawia kontroler z przodu:

① wskaźnik LED:

miga na różowo – trwa uruchamianie kontrolera,

świeci na różowo – kontroler pracuje w trybie punktu dostępowego Wi-Fi (możesz połączyć się z kontrolerem w sieci BEWAVE\_AP),

świeci na niebiesko – kontroler jest połączony z siecią lokalną, ale nie ma dostępu do Internetu lub brak łączności z serwerem SATEL,

świeci na zielono – kontroler jest połączony z Internetem,

dodatkowo miga na żółto – awaria,

dodatkowo miga na czerwono – alarm,

płynnie zmieniają się kolory – trwa aktualizacja oprogramowania kontrolera,

świeci na białą – trwa przywracanie ustawień fabrycznych kontrolera.

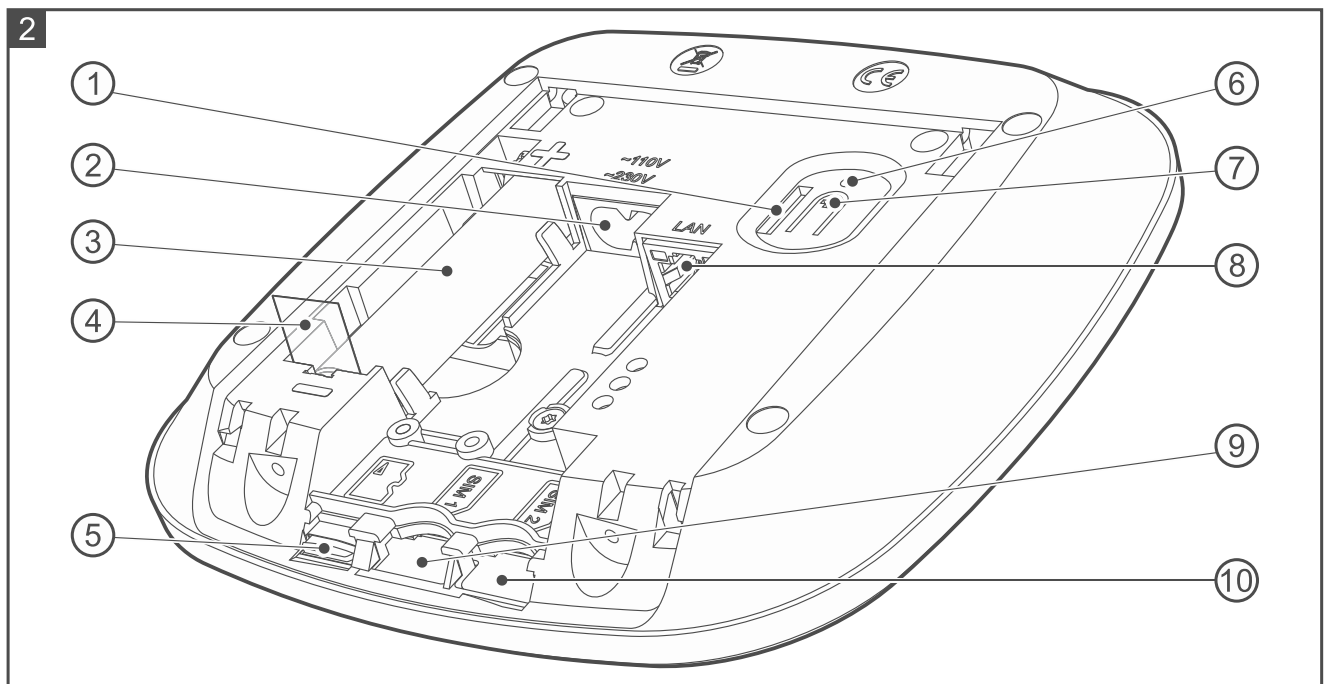

Rysunek 2 przedstawia wnętrze kontrolera po otwarciu obudowy.

- ① ochrona sabotażowa.
- ② gniazdo do podłączenia kabla zasilającego.
- ③ akumulator litowo-jonowy (3,6 V / 3200 mAh).
- ④ pasek izolujący akumulator.
- ⑤ karta pamięci SD (montowana fabrycznie). Na karcie SD przechowywane są:
  - kopia zapasowa ustawień (pozwala to odtworzyć ustawienia w przypadku awarii lub skopiować ustawienia do innego kontrolera),
  - zdjęcia przesłane przez czujki Motion Detector Cam,
  - zdjęcia używane w aplikacji Be Wave (jeżeli widoki pomieszczeń zostały spersonalizowane),
  - dane uzyskane z urządzeń dokonujących pomiaru temperatury, ciśnienia, wilgotności, poboru mocy itp.
  - plik z nazwami elementów systemu (można go utworzyć, jeżeli ma być przekazany do stacji monitorującej).
- ⑥ otwór do sprzętowego przywrócenia ustawień fabrycznych – patrz „Sprzętowe przywrócenie ustawień fabrycznych” s. 77.
- ⑦ przycisk do włączenia / wyłączenia trybu punktu dostępowego Wi-Fi (naciśnij i przytrzymaj przez 5 sekund).
- ⑧ gniazdo do podłączenia kabla sieci LAN.
- ⑨ gniazdo SIM1 do zamontowania pierwszej karty SIM [Smart HUB Plus].
- ⑩ gniazdo SIM2 do zamontowania drugiej karty SIM [Smart HUB Plus].

#### 4.1.2 Wskazówki instalacyjne dla kontrolera Smart HUB Plus / Smart HUB

- Kontroler powinien być instalowany w pomieszczeniach zamkniętych o normalnej wilgotności powietrza.
- Kontroler możesz przymocować do ściany lub postawić na blacie.

- W pobliżu miejsca instalacji powinno znajdować się gniazdo sieci elektrycznej 230 V AC. Gniazdo to musi być łatwo dostępne.
- Obwód elektryczny, do którego podłączony zostanie kontroler, powinien być chroniony właściwym zabezpieczeniem.
- Wybierz takie miejsce na instalację kontrolera, aby urządzenia bezprzewodowe BE WAVE, które planujesz zainstalować, były w zasięgu komunikacji radiowej kontrolera. Pamiętaj, że grube mury, metalowe ścianki itp. zmniejszają zasięg sygnału radiowego.

#### 4.1.3 Montaż kontrolera Smart HUB Plus / Smart HUB



*Jeżeli kontroler ma spełniać wymagania normy EN 50131 dla Grade 2, przymocuj kontroler do ściany.*

*Nie należy montować kontrolera do ściany kablami do góry.*

*Jeżeli kontroler ma być postawiony na blacie, pomiń punkty 2, 3 i 5 i przyklej na spodzie obudowy samoprzylepne podkładki antypoślizgowe (rys. 14). Podkładki są w zestawie z kontrolerem.*

1. Otwórz obudowę kontrolera (rys. 3).

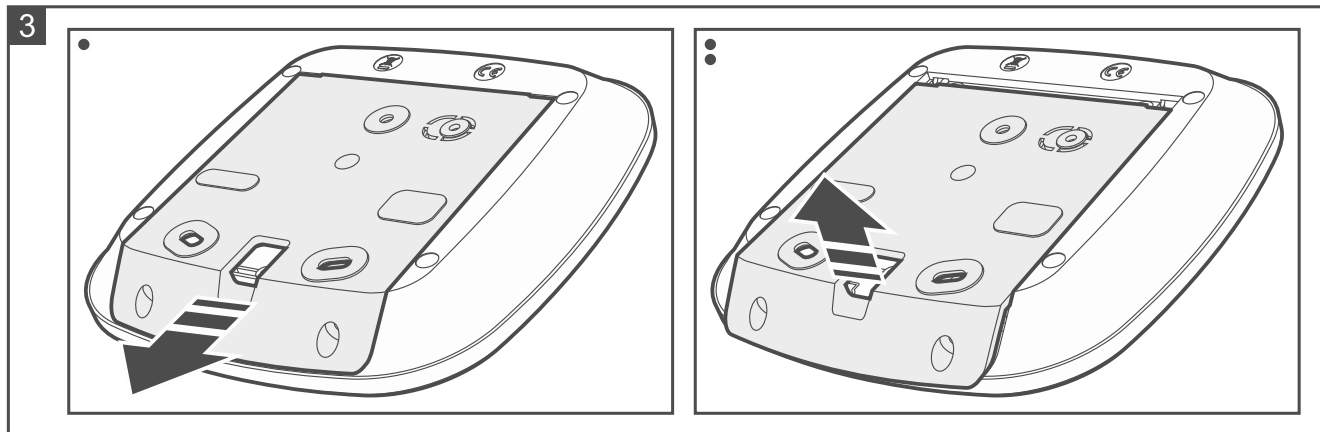

2. Przyłóż podstawę obudowy do ściany i zaznacz położenie otworów montażowych (rys. 4). Jeżeli kontroler ma wykryć oderwanie od podłoża, zaznacz także położenie otworu w elemencie ochrony sabotażowej (oznaczony na rysunku symbolem **T**).



*Kontroler musi wykrywać oderwanie od podłoża, jeżeli ma spełniać wymagania normy EN 50131 dla Grade 2.*

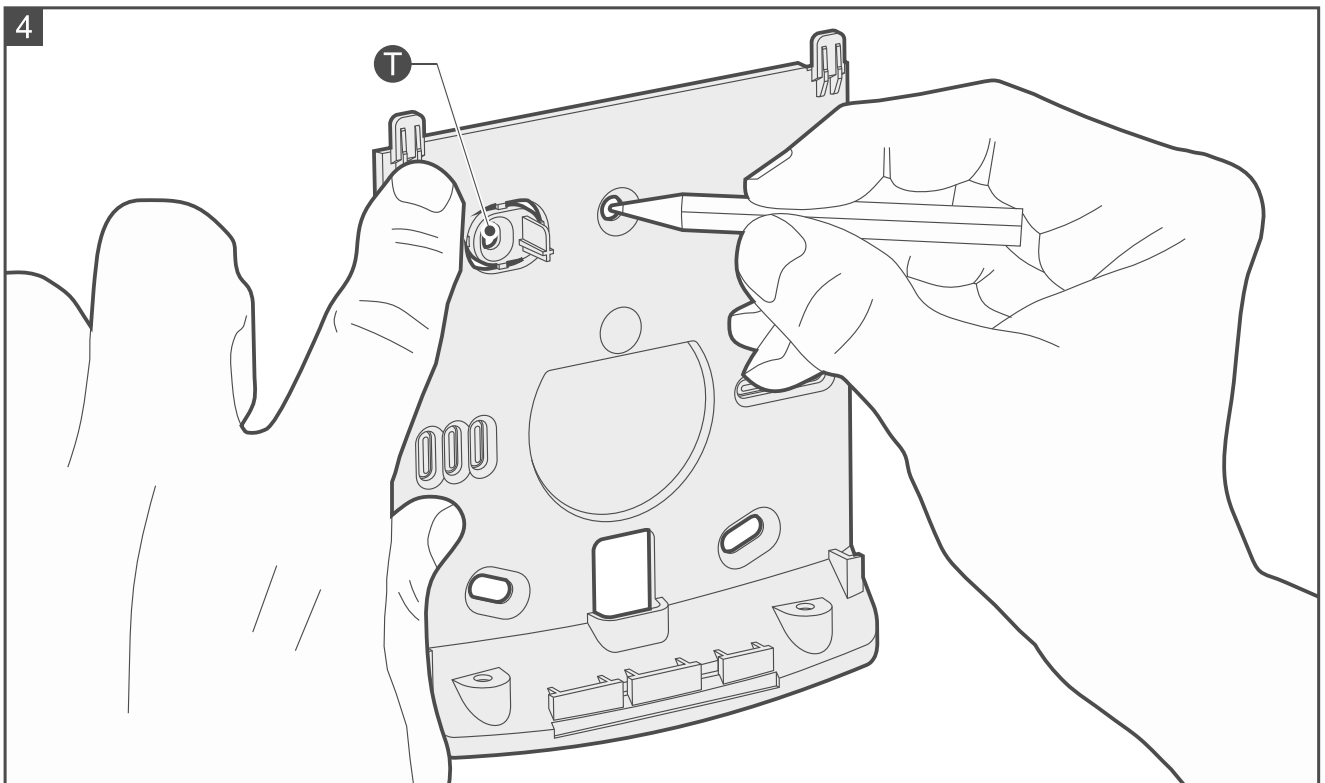

3. Wywierć w ścianie otwory na kołki montażowe. Zastosuj kołki odpowiednio dobrane do podłoża (inne do betonu lub cegły, inne do gipsu itp.).
4. Przeprowadź kabel / kable przez otwór w podstawie obudowy (rys. 5).
5. Przykręć podstawę obudowy do ściany (rys. 6).

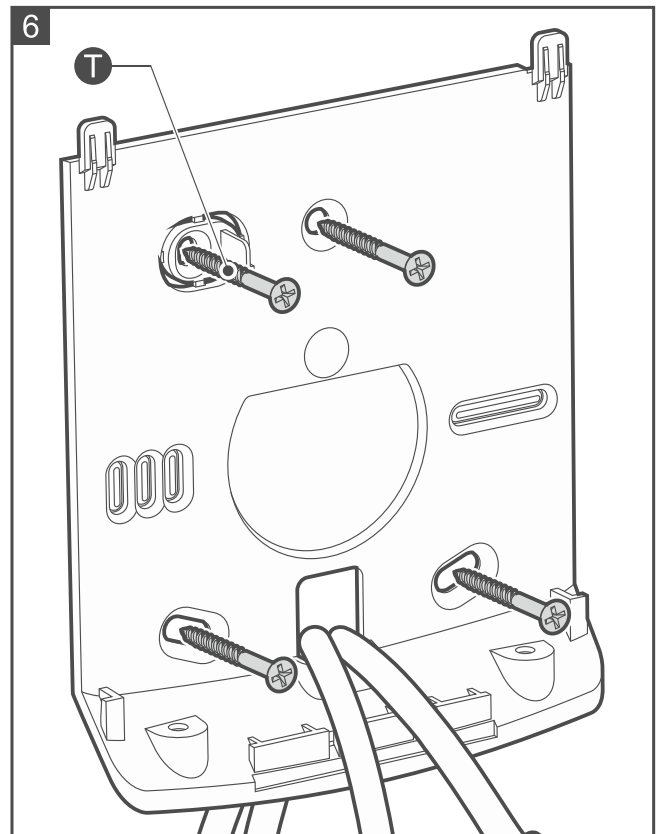
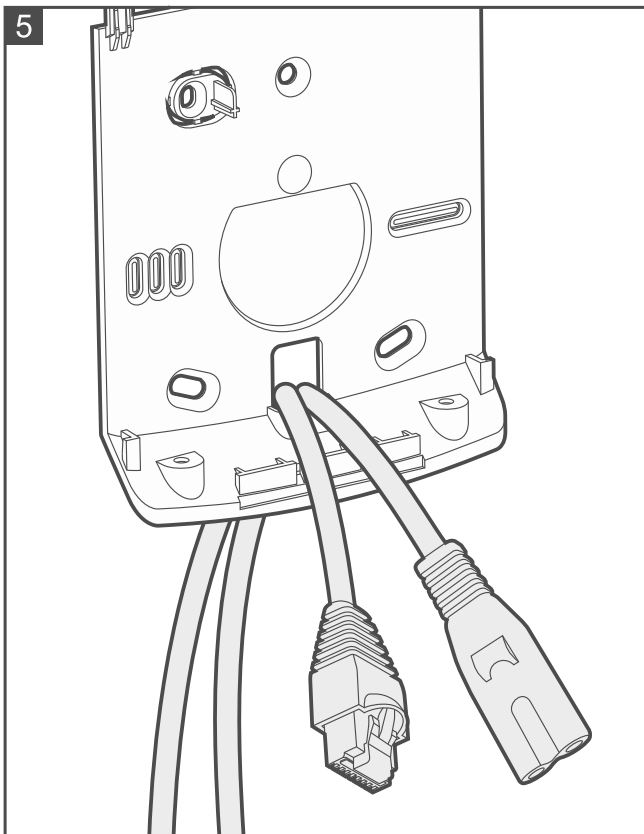

6. Włóż kartę mini SIM do gniazda oznaczonego SIM1 (rys. 7) [Smart HUB Plus].

7. Jeżeli chcesz używać dwóch kart SIM, włóż drugą kartę mini SIM do gniazda oznaczonego SIM2 (rys. 8) [Smart HUB Plus].

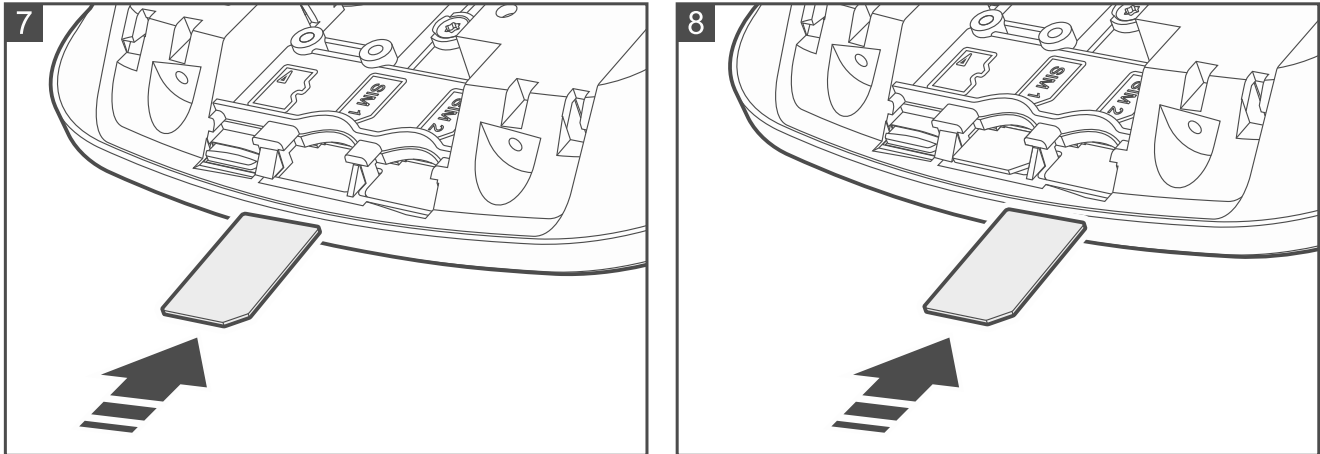

8. Jeżeli kontroler ma być podłączony do sieci przewodowej LAN, podłącz kabel do gniazda LAN (rys. 9). Użyj kabla zgodnego ze standardem 100Base-TX z wtykiem RJ-45 (identycznego jak przy podłączaniu do sieci komputera).



**Kontroler może pracować tylko w lokalnych sieciach komputerowych (LAN). Nie może być podłączany bezpośrednio do publicznej sieci komputerowej (MAN, WAN). Połączenie z siecią publiczną należy realizować za pośrednictwem routera lub modemu xDSL.**

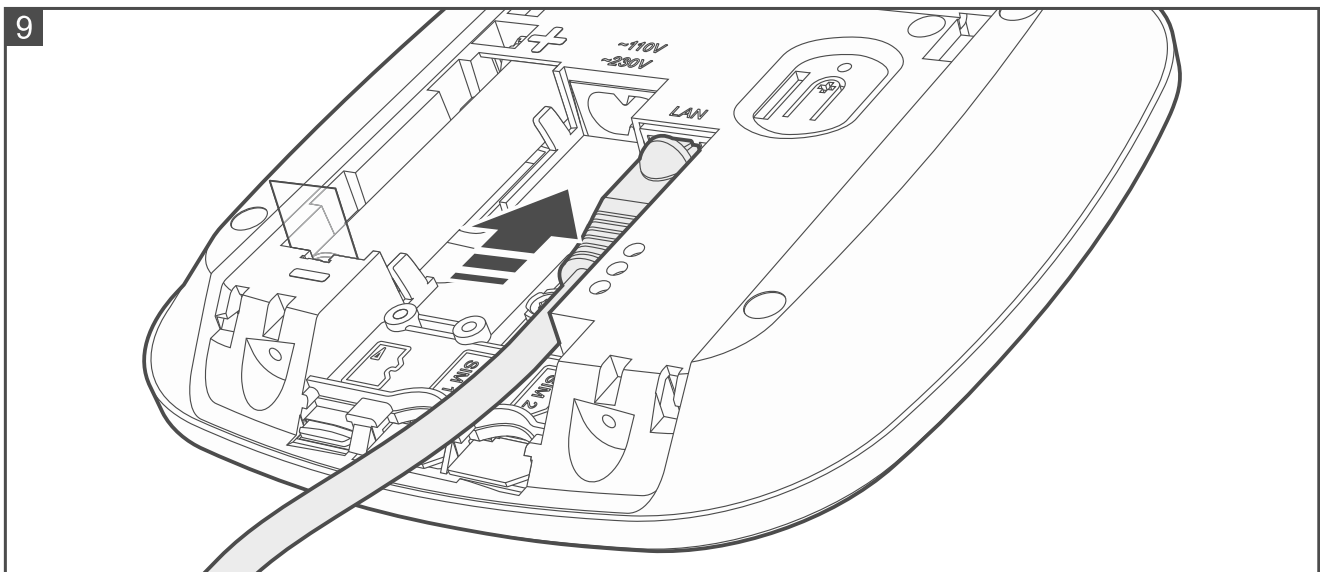



9. Podłącz kabel zasilający do gniazda kontrolera (rys.10) i przykręć element mocujący kabel (rys. 11).

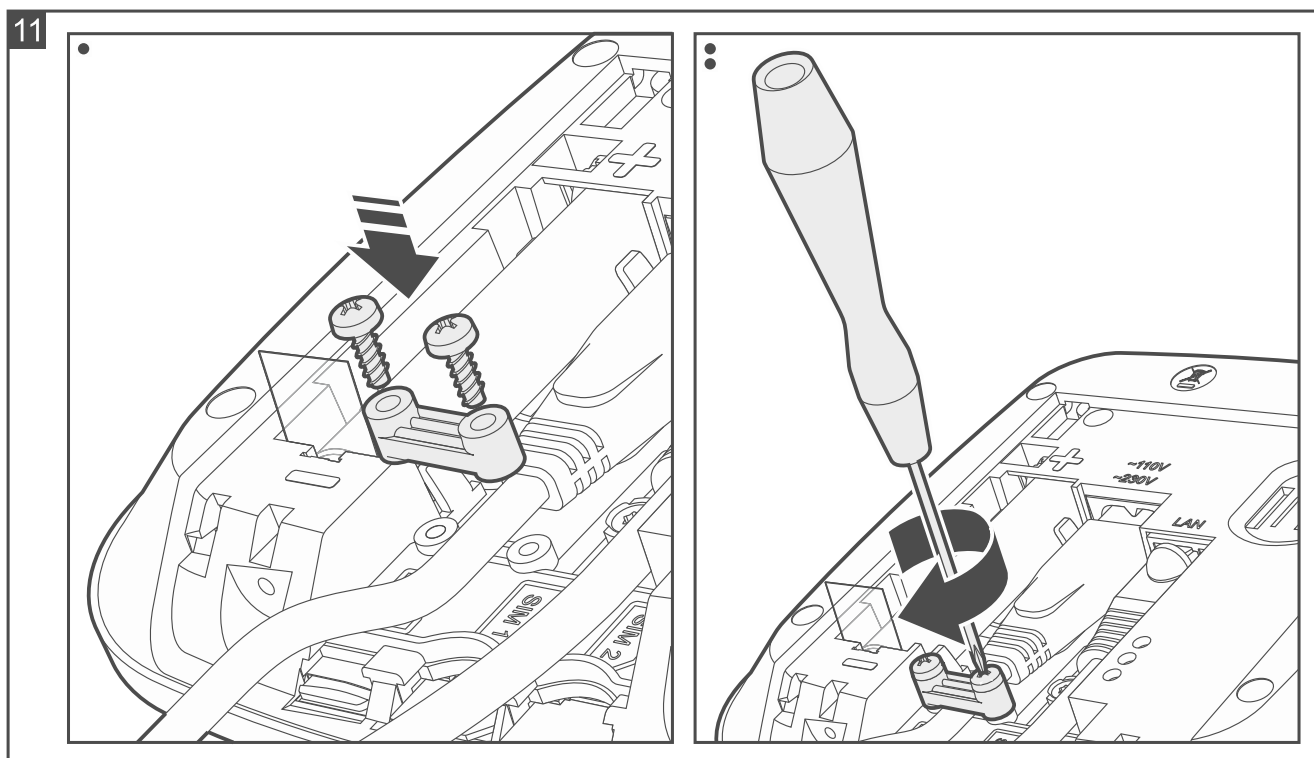
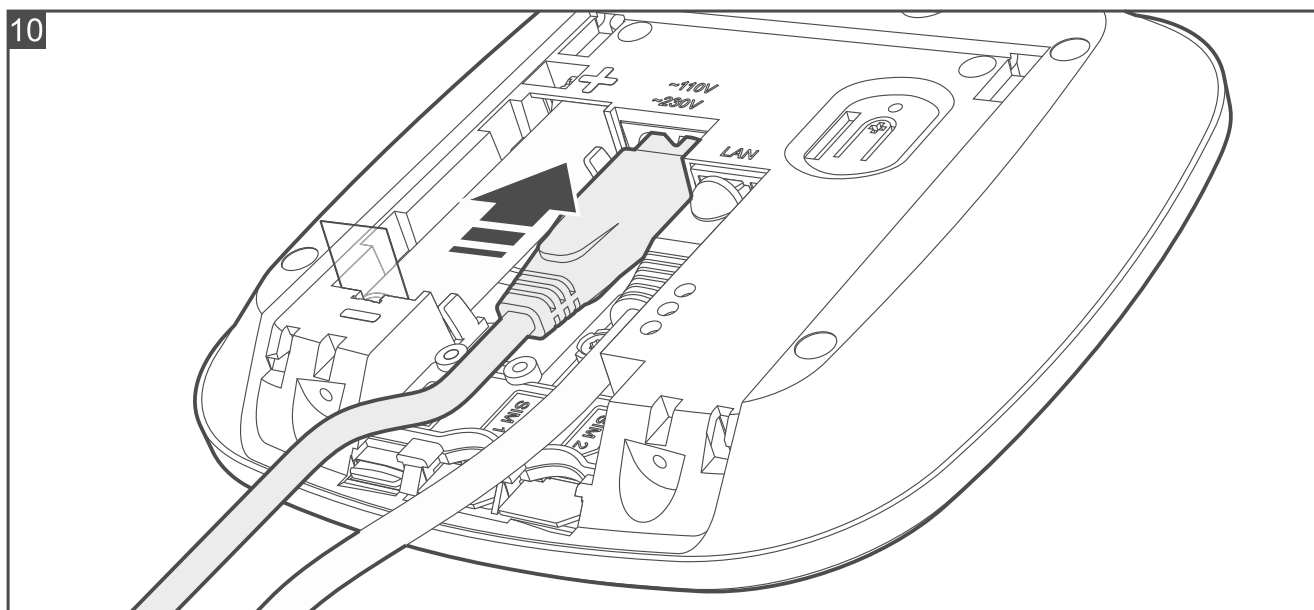

10. Wyciągnij pasek izolujący akumulator (rys. 12). Kontroler uruchomi się (wskaźnik LED kontrolera zacznie migać).

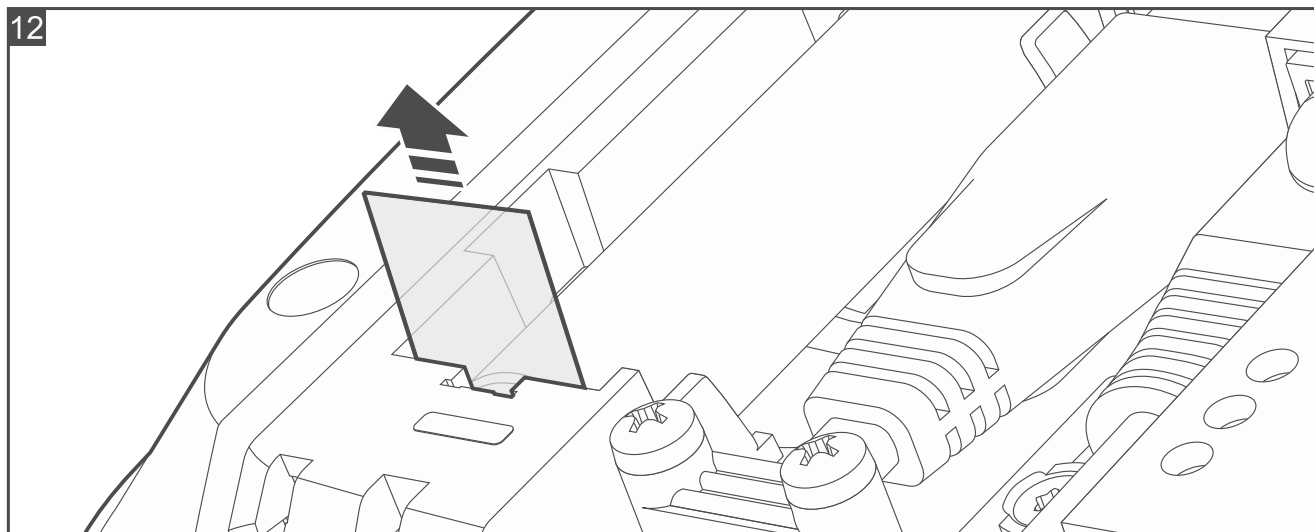

11. Zamknij obudowę kontrolera i zablokuj ją wkrętami (rys. 13).

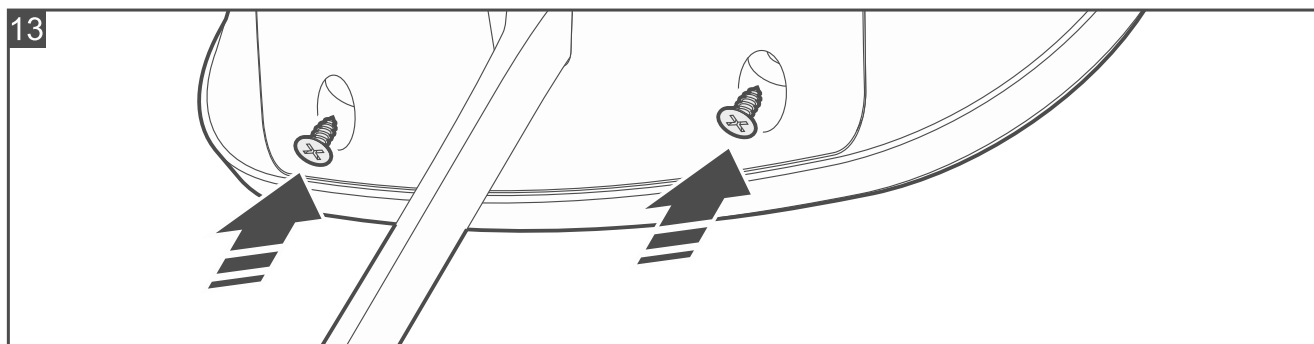

12. Podłącz kabel zasilający do gniazda sieci elektrycznej.

13. Uruchom aplikację Be Wave, aby skonfigurować ustawienia kontrolera i dodać urządzenia BE WAVE.

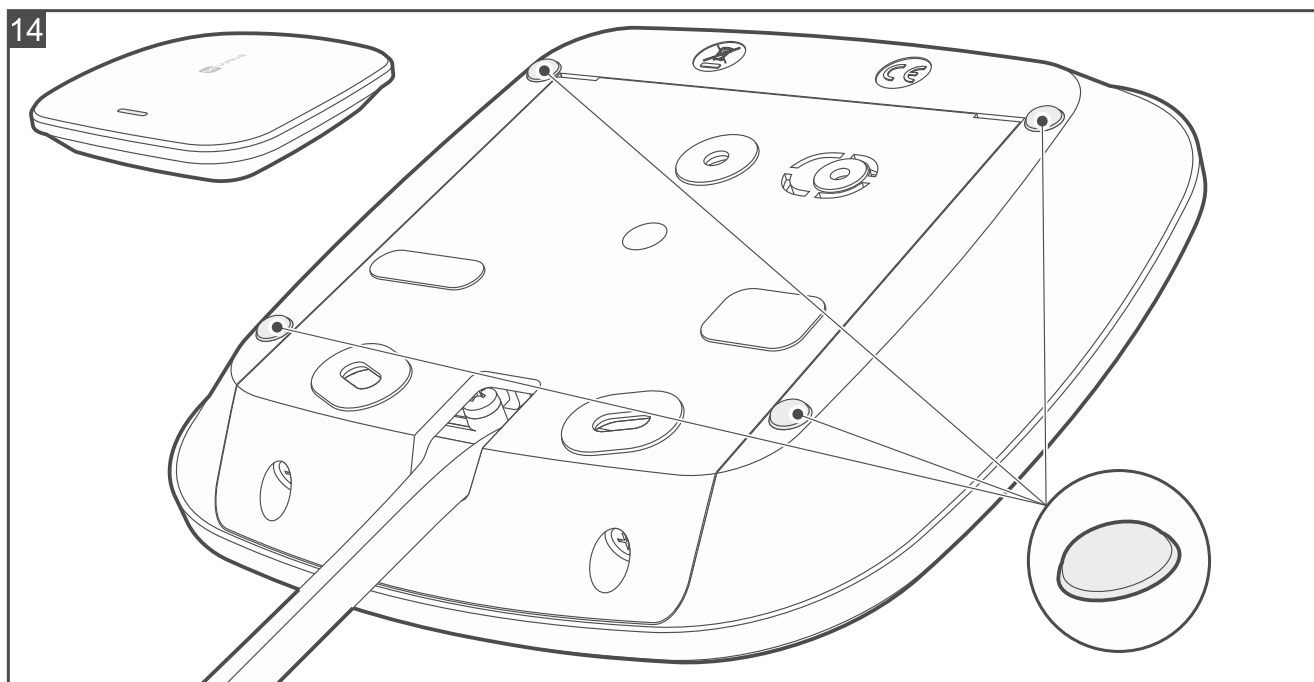

## 4.2 Dodanie kontrolera do aplikacji Be Wave



Aplikację *Be Wave* możesz pobrać ze sklepu internetowego „Google Play” (urządzenia z systemem *Android*) lub „App Store” (urządzenia z systemem *iOS*).

Kontroler z ustawieniami fabrycznymi po uruchomieniu pracuje w trybie punktu dostępowego *Wi-Fi* (wskaźnik *LED* kontrolera świeci na różowo). Umożliwia to połączenie się z kontrolerem.

Przed uruchomieniem aplikacji *BE WAVE* połącz telefon z siecią *BEWAVE\_AP*. Pełna nazwa sieci zawiera adres *MAC* kontrolera. Upewnij się, że jest to adres *MAC* twojego kontrolera.

1. Uruchom aplikację *Be Wave*. Wyświetlona zostanie karta *Dodaj obiekt*.



2. Dotknij kontroler (obiekt), który chcesz dodać. Zmieniają się przyciski na dole karty.



3. Dotknij przycisk *Połącz*. Wyświetlona zostanie karta *Nowy obiekt – Ustawienia obiektu*.

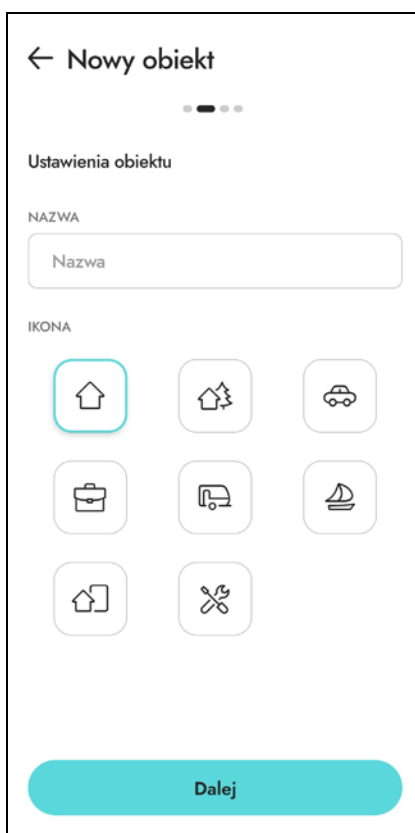

4. Wprowadź nazwę dla obiektu i dotknij ikonę, która ma być używana do prezentowania obiektu, a następnie dotknij *Dalej*. Wyświetlona zostanie karta *Nowy obiekt – Konto administratora*.



← Nowy obiekt

Konto administratora

UŻYTKOWNIK

Wpisz nazwę użytkownika

HASŁO

Wpisz hasło

Wprowadź od 8 do 16 znaków. Użyj co najmniej jednej dużej litery i cyfry.

WPISZ HASŁO PONOWNIE

Wpisz hasło ponownie

Zapisz

5. Wprowadź nazwę i hasło dla administratora, a następnie dotknij *Zapisz*. Wyświetlona zostanie karta *Nowy obiekt – Metody komunikacji*.

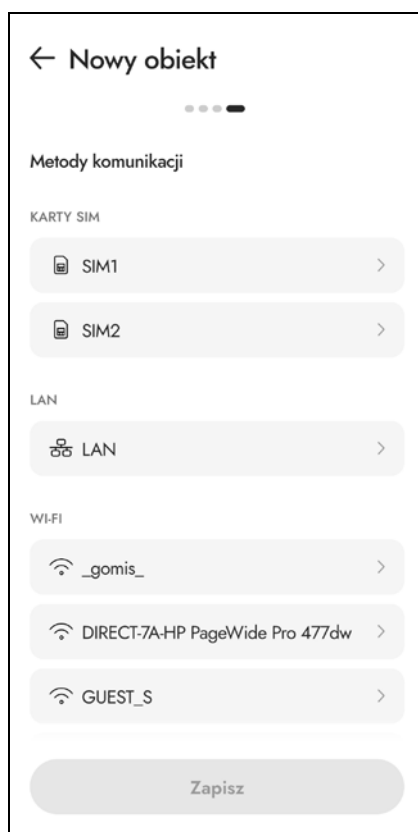

← Nowy obiekt

Metody komunikacji

KARTY SIM

SIM1 >

SIM2 >

LAN

LAN >

WI-FI

\_gomis\_ >

DIRECT-7A-HP PageWide Pro 477dw >

GUEST\_S >

Zapisz

6. Wybierz metodę komunikacji z kontrolerem, która ma być używana. Wyświetlona zostanie karta, na której należy skonfigurować ustawienia dla wybranej metody komunikacji. Po skonfigurowaniu ustawień i ich zapisaniu, wrócisz na kartę *Nowy obiekt – Metody komunikacji*. Dotknij *Zapisz*. Wyświetlona zostanie karta z informacją o przygotowywaniu kontrolera do pracy.



*W trakcie przygotowywania kontrolera do pracy wyłączony zostanie tryb punktu dostępowego Wi-Fi. Kontroler przełączy się na wybraną metodę komunikacji.*



7. Gdy aplikacja połączy się z kontrolerem przy użyciu wybranej metody komunikacji, wyświetlona zostanie karta główna aplikacji. Możesz dodać pierwsze urządzenie BE WAVE.



### 4.3 Dodanie urządzenia BE WAVE do systemu



Urządzenie, które było wcześniej zarejestrowane w systemie BE WAVE / ABAX 2 / ABAX, przed dodaniem musi zostać zrestartowane (wyjmij baterię / wyłącz zasilanie na 30 sekund).

### 4.3.1 Dodanie pierwszego urządzenia BE WAVE

1. Dotknij przycisk *Dodaj urządzenie* na karcie głównej. Wyświetlona zostanie karta z poleceniem włączenia urządzenia.



2. Włóż baterię, podłącz zasilanie itp. (szczegółowe wskazówki znajdziesz w rozdziałach dotyczących instalacji poszczególnych urządzeń), a następnie dotknij *Dalej*. Wyświetlona zostanie lista urządzeń BE WAVE, które wykrył kontroler (zrzut ekranu jest przykładowy).

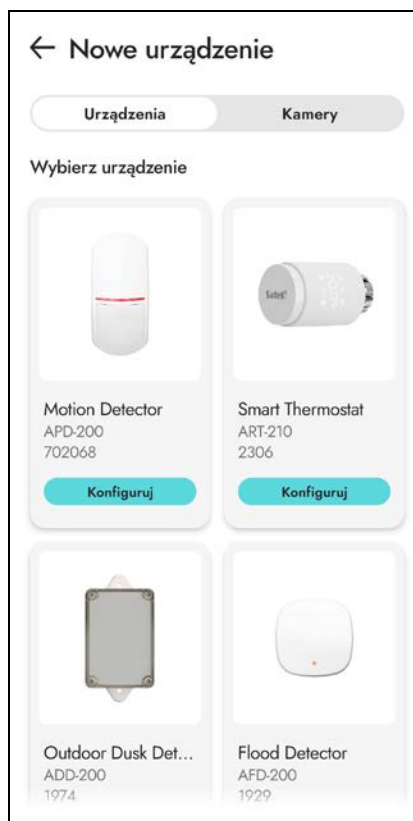



3. Dotknij urządzenie, które chcesz dodać. Wyświetlona zostanie karta z ustawieniami urządzenia (zrzut ekranu jest przykładowy).

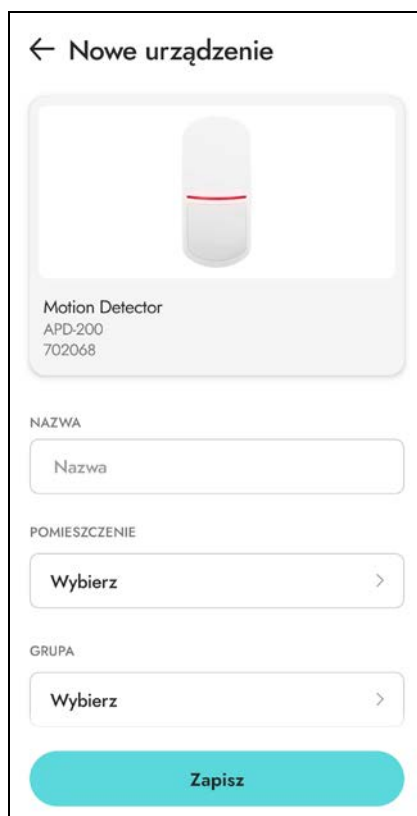

← Nowe urządzenie

Motion Detector  
APD-200  
702068

NAZWA  
Nazwa

POMIESZCZENIE  
Wybierz >

GRUPA  
Wybierz >

Zapisz

4. Skonfiguruj ustawienia urządzenia (wprowadź nazwę, przypisz urządzenie do pomieszczenia i do grupy itd.), a następnie dotknij *Zapisz*. Wyświetlony zostanie ekran potwierdzający dodanie urządzenia.

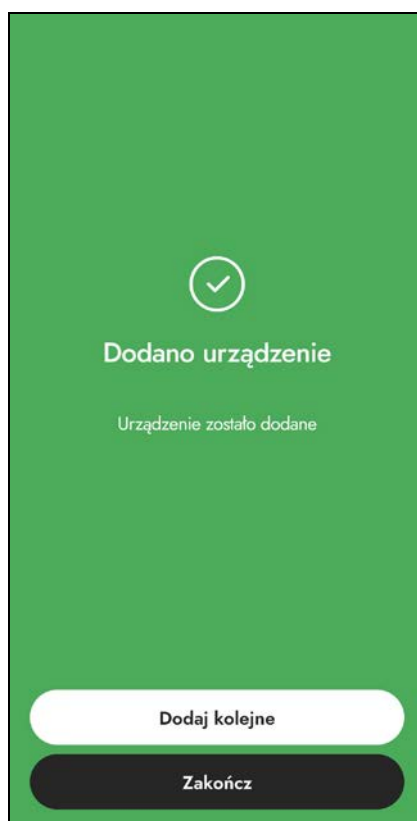

5. Dotknij *Dodaj kolejne*, jeżeli chcesz od razu dodać kolejne urządzenie, lub *Zakończ*, jeżeli nie chcesz dodać kolejnego urządzenia.

### 4.3.2 Dodanie kolejnego urządzenia BE WAVE

Jeżeli chcesz dodać kolejne urządzenie BE WAVE, dotknij na karcie głównej:

- grupę – na dole karty, która zostanie wyświetlona, dostępny będzie przycisk *Dodaj urządzenie*,
- pomieszczenie – na dole karty, która zostanie wyświetlona, dostępny będzie przycisk *Dodaj urządzenie*,
- ikonę  – na dole karty, która zostanie wyświetlona, dostępny będzie przycisk *Dodaj urządzenie*.

Po dotknięciu przycisku *Dodaj urządzenie*, dodawanie urządzenia przebiega tak samo jak w przypadku pierwszego urządzenia.

## 4.4 Instalacja urządzeń BE WAVE



*Wybierając miejsce montażu należy uwzględnić zasięg komunikacji radiowej.*

*Grube mury, metalowe ścianki itp. zmniejszają zasięg sygnału radiowego.*

### 4.4.1 Instalacja Motion Detector, Motion Detector Pet, Motion Detector Cam i Motion Detector Plus

#### Wskazówki instalacyjne dla Motion Detector, Motion Detector Pet, Motion Detector Cam i Motion Detector Plus

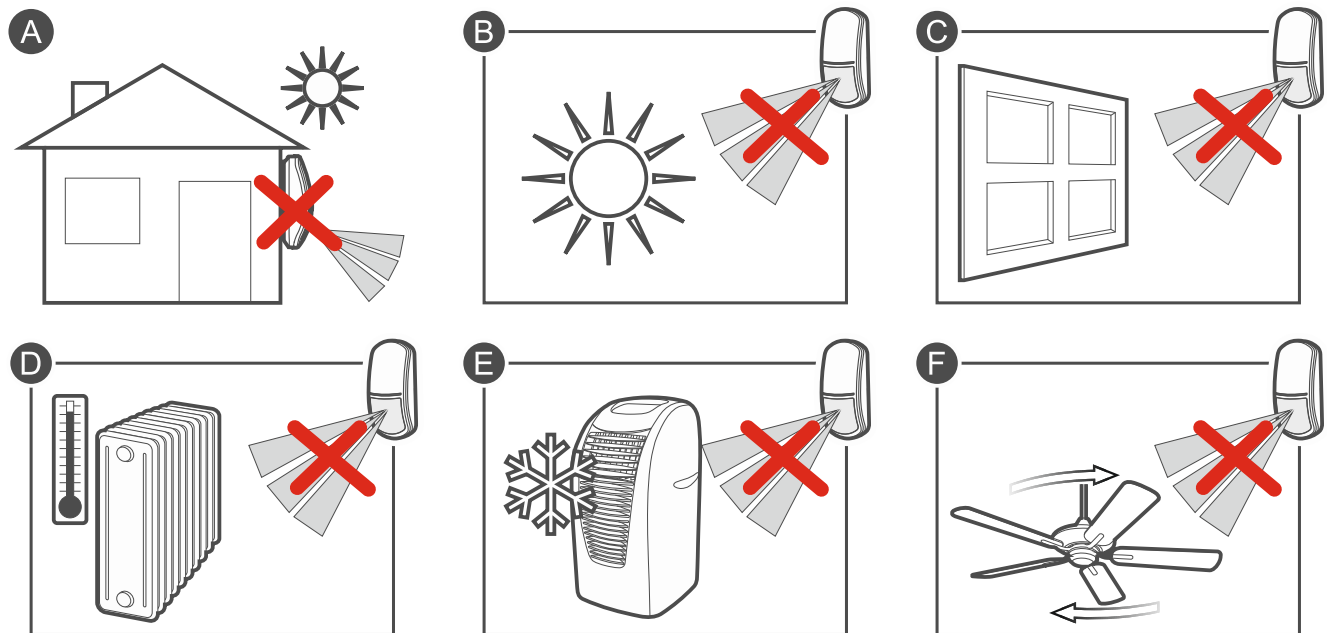

- Czujka powinna być instalowana w pomieszczeniach zamkniętych o normalnej wilgotności powietrza.
- Nie instaluj czujki na zewnątrz (A).
- Nie kieruj czujki w stronę światła słonecznego ani w stronę powierzchni odbijających światło słoneczne (B).
- Nie kieruj czujki na okno, ponieważ może wykrywać ruch za oknem (C).
- Nie kieruj czujki na urządzenia będące źródłem ciepła (D), klimatyzatory (E) lub wentylatory (F).
- Żaden obiekt nie powinien zasłaniać pola widzenia czujki.

- Zamontuj czujkę na zalecanej wysokości:
  - Motion Detector, Motion Detector Cam i Motion Detector Plus: 2...2,4 m,
  - Motion Detector Pet: 2,4 m.



*Czujka Motion Detector Pet jest odporna na ruch zwierząt, gdy jest zamontowana na wysokości 2,4 m bez odchylenia w pionie.*

### Montaż Motion Detector, Motion Detector Pet, Motion Detector Cam i Motion Detector Plus



*Rysunki mają charakter poglądowy. Czujki różnią się detalami.*

1. Otwórz obudowę czujki (rys. 15).

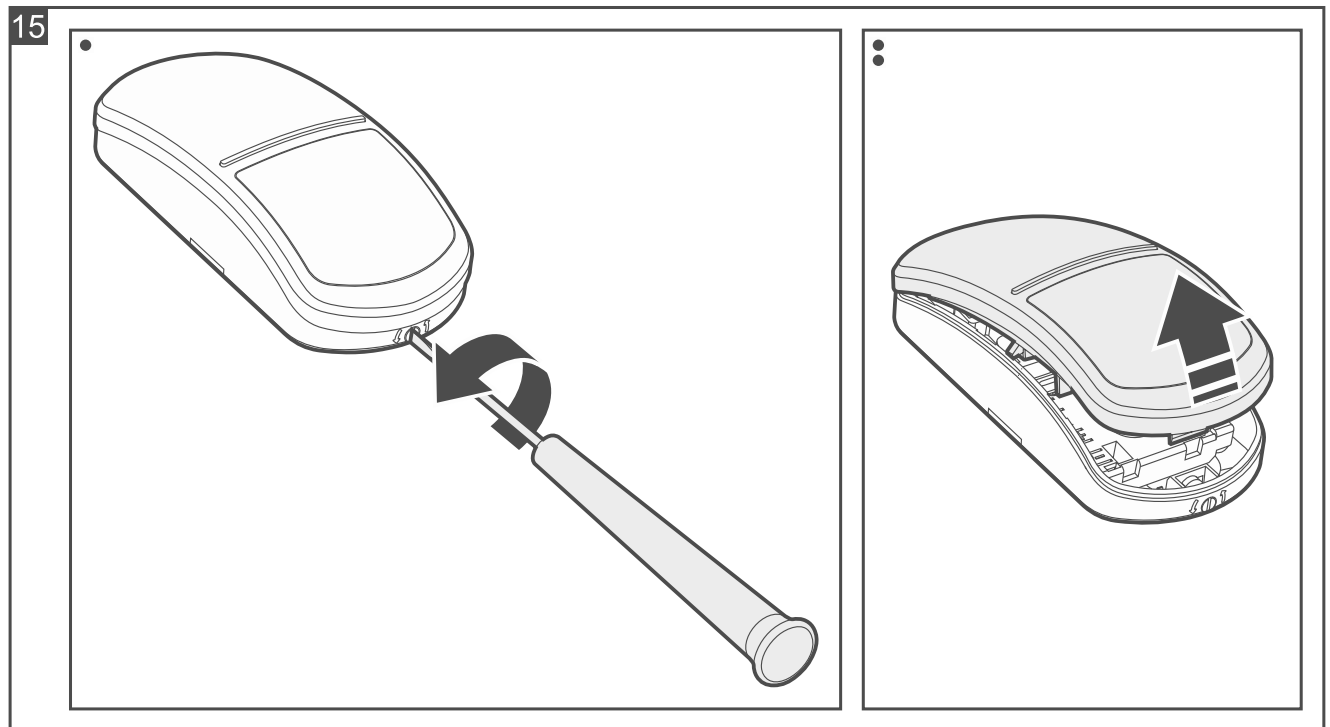

2. Naciśnij zaczepy i przesunij moduł elektroniczny w dół, a następnie wyjmij go z podstawy obudowy (rys.16).

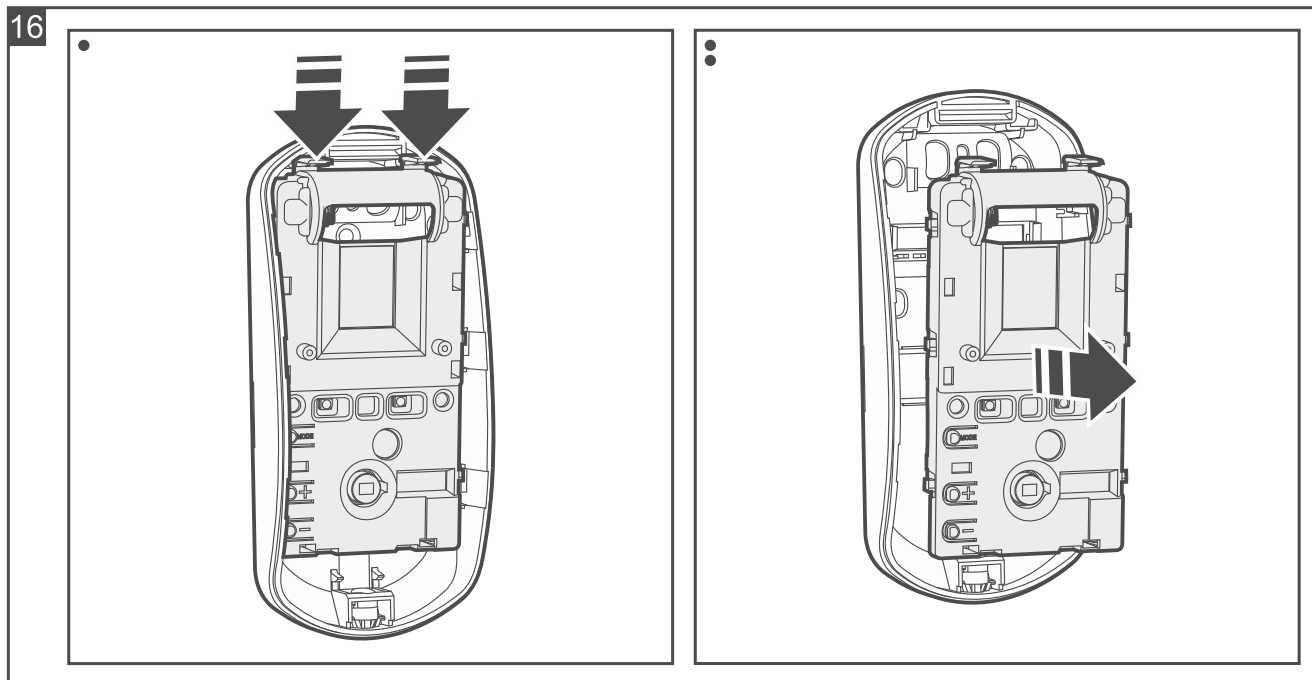

3. Jeżeli czujka ma być przymocowana do ściany taśmą dwustronną (rys. 17):

- przyklej taśmę do podstawy obudowy. Dopasuj taśmę i miejsce jej przyklejenia do planowanego sposobu montażu.
- przyklej podstawę obudowy do ściany.

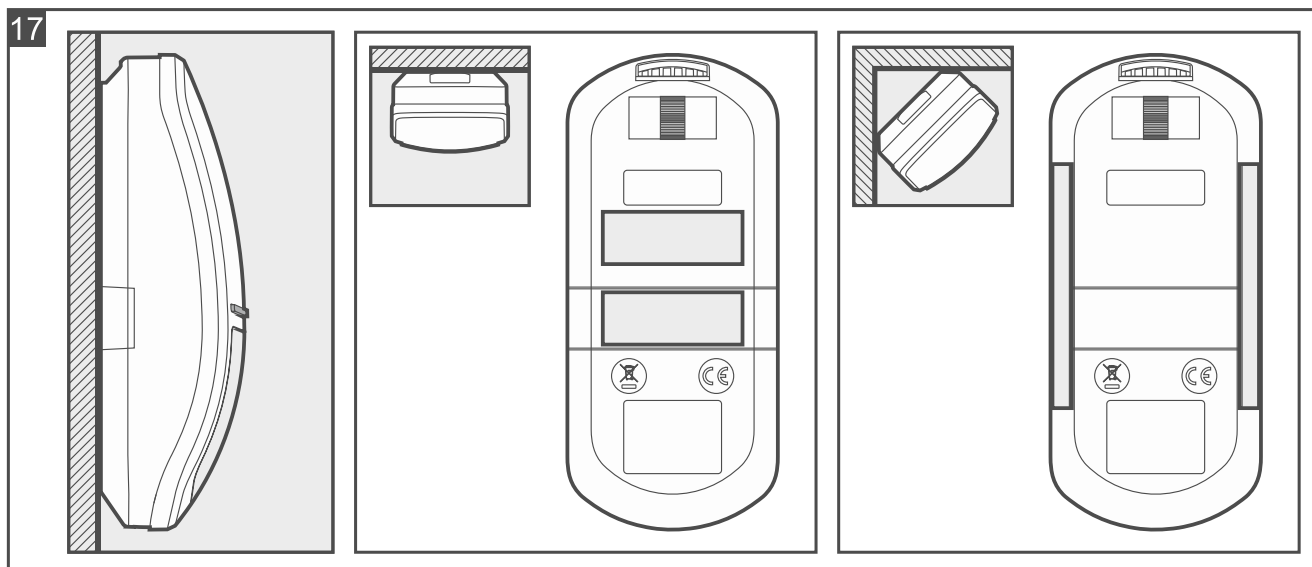

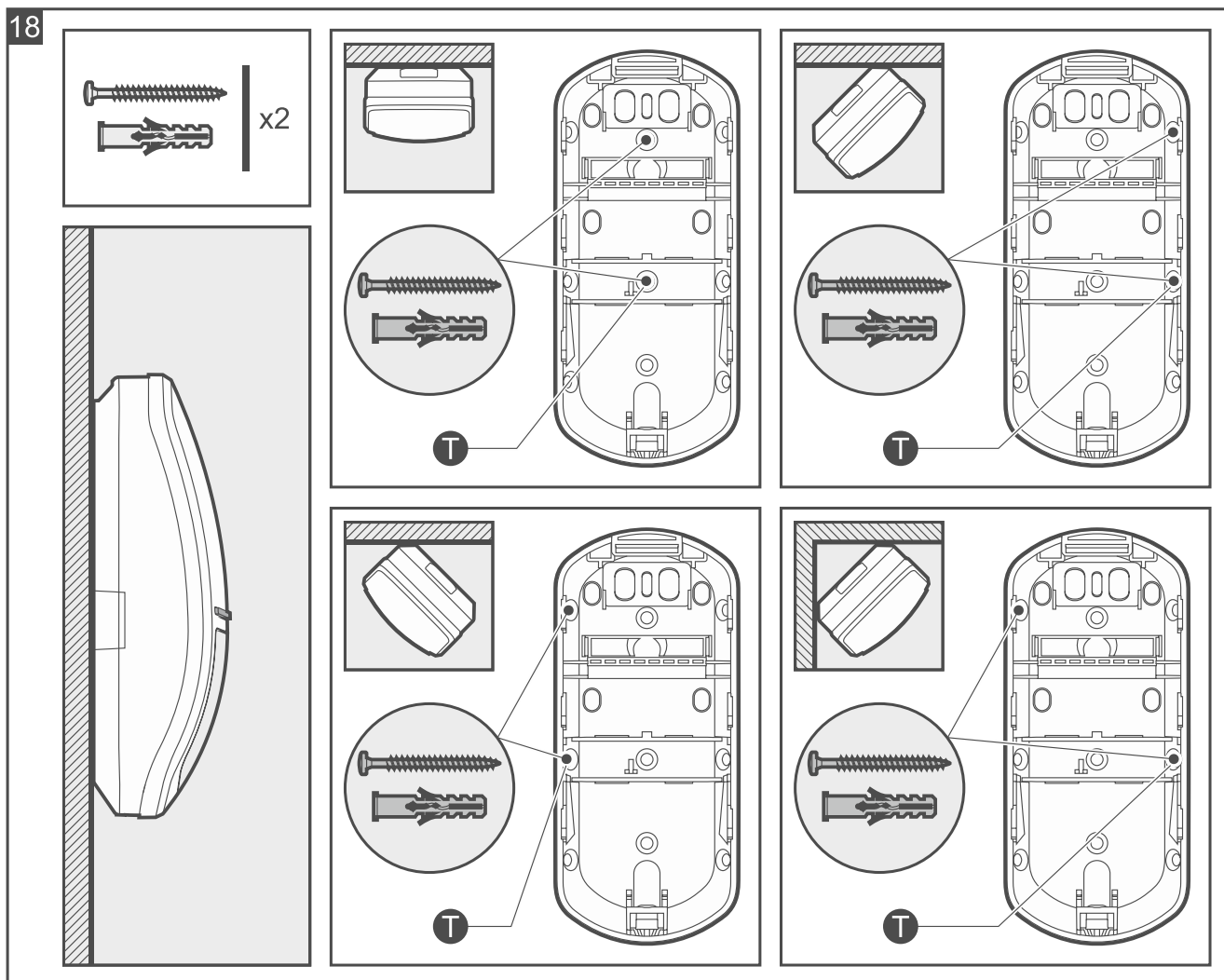

4. Jeżeli czujka ma być przymocowana wkrętami do ściany (rys. 18) lub do uchwyty przykręconego do ściany lub sufitu (rys. 19):

- wykonaj otwory pod wkręty w podstawie obudowy.
- wywierć w ścianie otwory na kołki montażowe. Kołki dołączone do czujki są do betonu lub cegły. W przypadku innego podłoża (gips, styropian), użyj innych, odpowiednio dobranych kołków.
- przykręć podstawę obudowy do ściany lub do uchwyty.



*Jeżeli czujka ma wykryć oderwanie od podłoża, przymocuj czujkę wkrętami do ściany (nie używaj uchwyty). Na rysunku 18 oznaczone zostały symbolem **T** miejsca, gdzie należy wkręcić wkręt, aby czujka wykryła oderwanie od podłoża.*

*Czujka musi wykrywać oderwanie od podłoża, jeżeli ma spełniać wymagania normy EN 50131 dla Grade 2.*

19

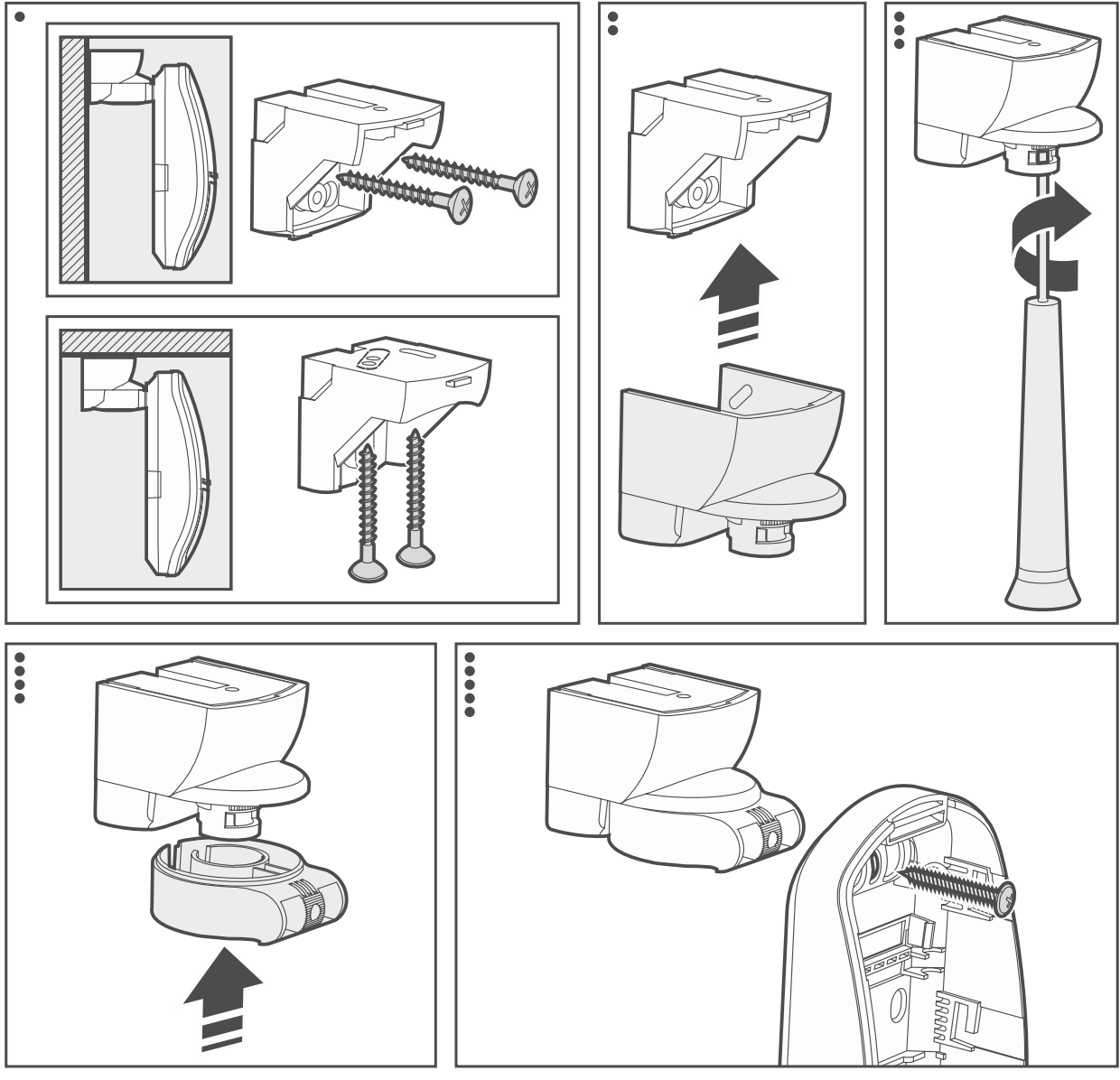

5. Użyj pokrętła umieszczonego w pokrywie, aby określić, czy ma być kontrolowana strefa podejścia (nie dotyczy czujki Motion Detector Pet). Rys. 20 A – strefa podejścia kontrolowana. Rys. 20 B – brak kontroli strefy podejścia.

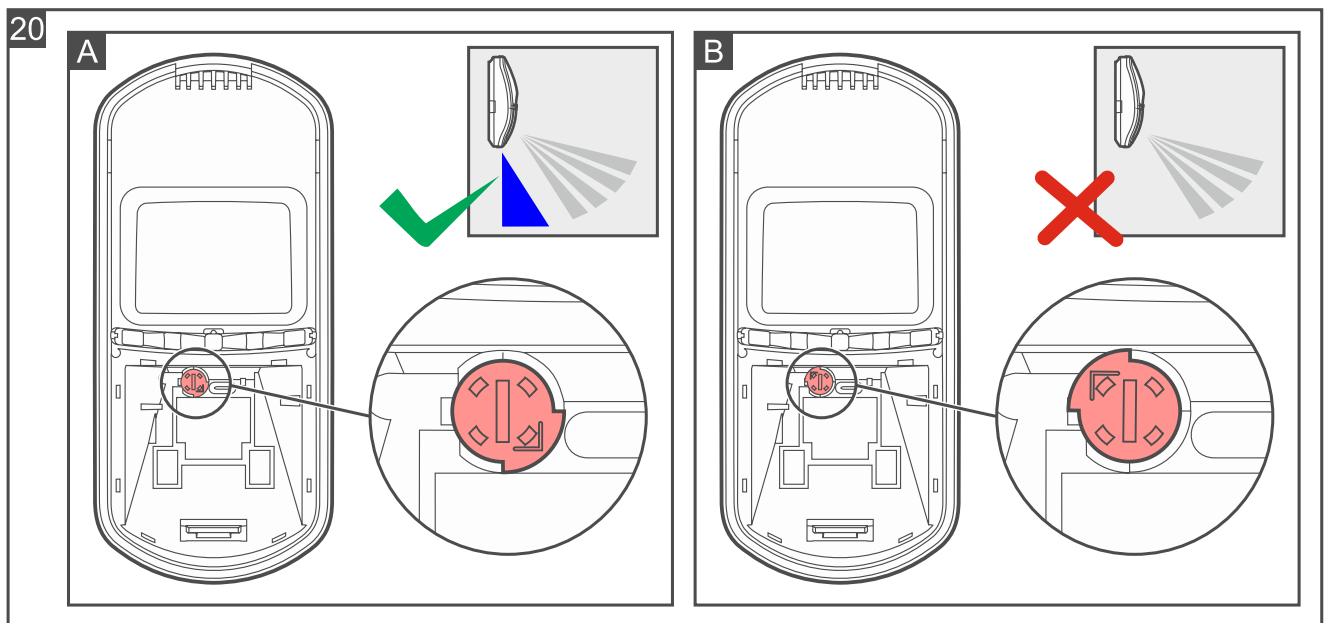

6. Umieść moduł elektroniczny w podstawie obudowy, a następnie przesunij go w górę, aby go zablokować.
7. Uruchom aplikację Be Wave i dodaj czujkę do systemu. Kiedy wyświetlone zostanie polecenie włączenia urządzenia, zamontuj baterię w czujce.
8. Zamknij obudowę czujki.



Przed zamknięciem obudowy czujki Motion Detector Cam zdejmij folię zabezpieczającą obiektyw kamery.

#### 4.4.2 Instalacja Outdoor Motion Detector

##### Wskazówki instalacyjne dla Outdoor Motion Detector

- Nie kieruj czujki w stronę światła słonecznego ani w stronę powierzchni odbijających światło słoneczne.
- Nie kieruj czujki na urządzenia będące źródłem ciepła, klimatyzatory lub wentylatory.
- Obiekty, którymi może poruszać wiatr (np. gałęzie drzew, krzewy, linki z praniem itp.) powinny znajdować się co najmniej 3 m od czujki.
- Żaden obiekt nie powinien zasłaniać pola widzenia czujki.
- Zamontuj czujkę na wysokości 2,4 m.



Czujka Outdoor Motion Detector jest odporna na ruch zwierząt, gdy jest zamontowana na wysokości 2,4 m bez odchylenia w pionie.

##### Montaż Outdoor Motion Detector

1. Otwórz obudowę czujki (rys. 21).

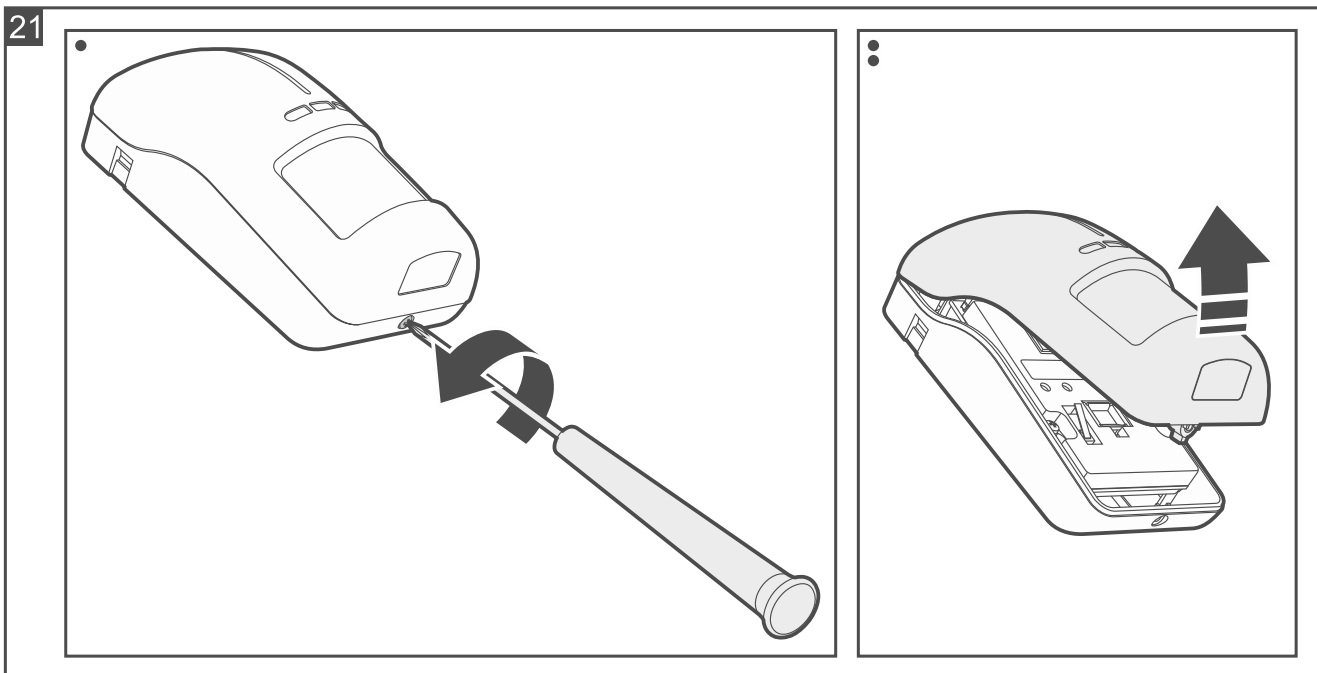

2. Wyjmij moduł elektroniczny (rys. 22).

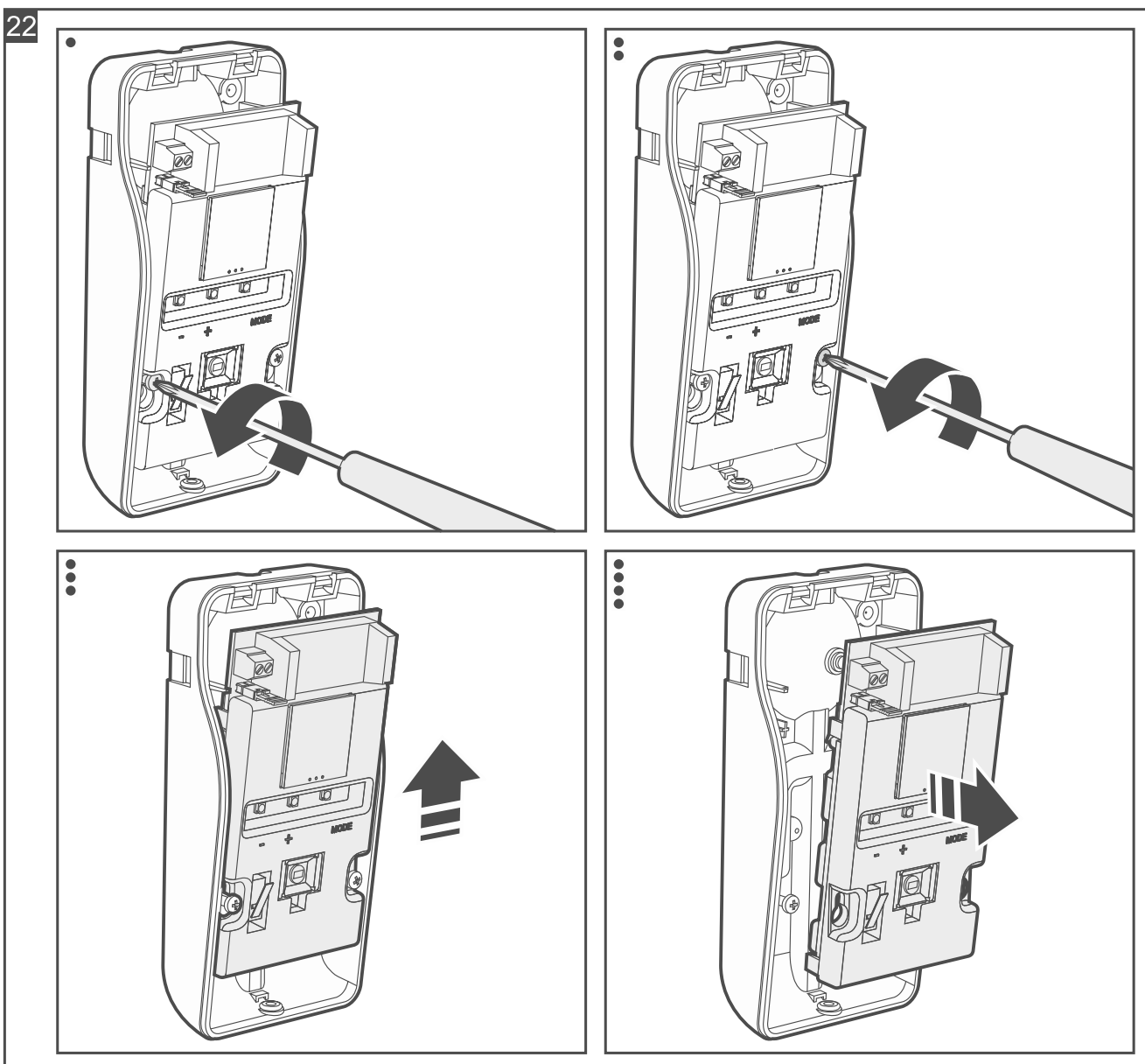



3. Przykręć podstawę obudowy do ściany (rys. 23), do uchwyty kątownego (patrz „Montaż na uchwycie kątowym”) lub kulowego (patrz „Montaż na uchwycie kulowym”). Zastosuj kołki odpowiednio dobrane do podłoża (inne do betonu lub cegły, inne do gipsu itp.).



Na rysunku oznaczone zostało symbolem **T** miejsce, gdzie należy wkręcić wkręt, aby czujka wykryła oderwanie od podłoża / uchwytu.

Czujka musi wykrywać oderwanie od podłoża / uchwytu, jeżeli ma spełniać wymagania normy EN 50131 dla Grade 2.

Uchwyty należy zakupić oddzielnie. Komplet uchwytów BRACKET C zawiera uchwyt kątowny i uchwyt kulowy.

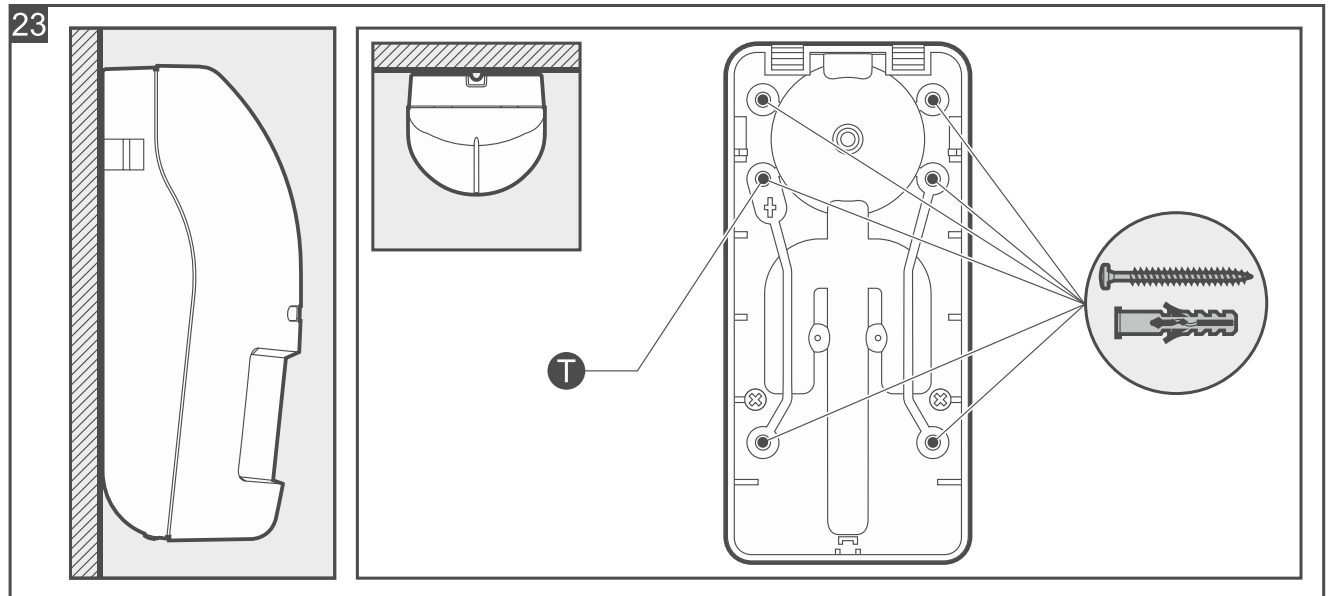

4. Umieść moduł elektroniczny w podstawie obudowy i zamocuj go wkrętami.
5. Jeżeli zamontowałeś czujkę na uchwycie i zastosowałeś dodatkowy styk sabotażowy (wymaganie normy EN 50131 dla Grade 2):
- przykręć przewody zacisku sabotażowego do zacisków TMP (do jednego zacisku przewód czarny, a do drugiego – niebieski),
  - zdejmij zwórkę z kołków poniżej zacisków.
6. Uruchom aplikację Be Wave i dodaj czujkę do systemu. Kiedy wyświetlone zostanie polecenie włączenia urządzenia, zamontuj baterię w czujce. Baterię zabezpiecz klipssem, który znajduje się w opakowaniu.
7. Zamknij obudowę czujki i zablokuj ją wkrętem.

### Montaż na uchwycie kątowym



Jeżeli czujka nie ma wykrywać oderwania uchwytu od podłoża, możesz nie montować dodatkowego styku sabotażowego (pomiędzy punkty dotyczące jego montażu).

Czujka musi wykrywać oderwanie uchwytu od podłoża, jeżeli ma spełniać wymagania normy EN 50131 dla Grade 2.

1. Przyłóż uchwyt kątowny do ściany i zaznacz położenie otworów montażowych.
2. Wywierć w podłożu otwory na kołki montażowe. Zastosuj kołki odpowiednio dobrane do podłoża (inne do betonu lub cegły, inne do gipsu itp.).
3. Przykręć uchwyt kątowny do podłoża.

#### 4. Zamontuj dodatkowy styk sabotażowy:

- przykręć uchwyt do styku sabotażowego (rys. 24-I),
- przykręć uchwyt ze stykiem sabotażowym do podstawy obudowy (rys. 24-II).



Na rysunku pokazany jest montaż styku sabotażowego w jednym z dwóch dostępnych miejsc. Wybór miejsca zależy od sposobu montażu uchwyty kątownego. Jeżeli styk sabotażowy ma być zamontowany w drugim miejscu, przykręć uchwyt do styku z drugiej strony.

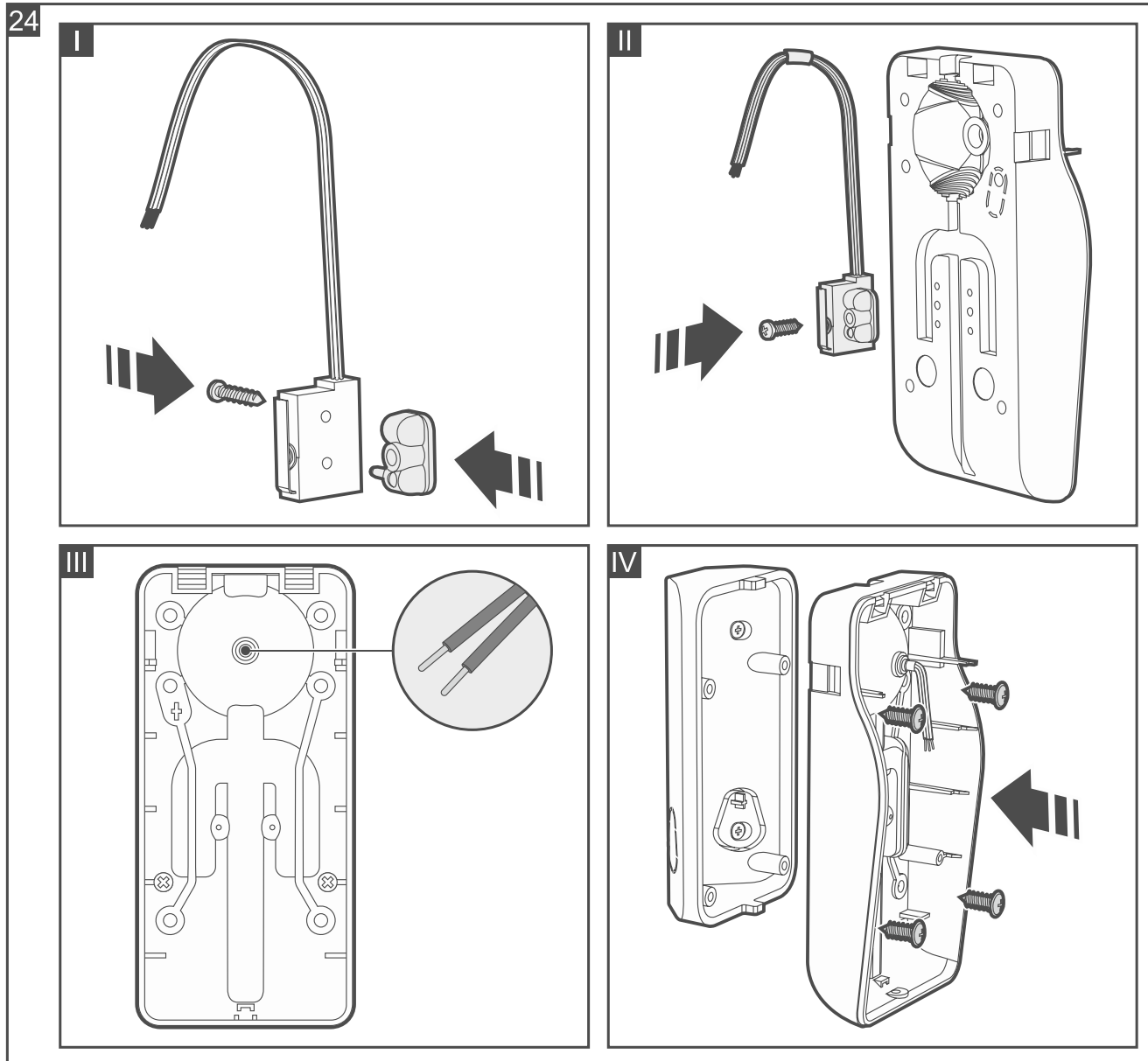

#### 5. Zrób otwór na przewody styku sabotażowego w podstawie obudowy (rys. 24-III).

#### 6. Przeprowadź przewody styku sabotażowego przez wykonany otwór.



Zaleca się umieszczenie przewodów styku sabotażowego w koszulce termokurczliwej. Zmniejszy to ryzyko dostania się wody do obudowy.

#### 7. Przykręć podstawę obudowy do uchwyty (rys. 24-IV).

### Montaż na uchwycie kulowym



Jeżeli czujka nie ma wykrywać oderwania uchwyty od podłoża, możesz nie montować dodatkowego styku sabotażowego (pomiń punkty dotyczące jego montażu).

*Czujka musi wykrywać oderwanie uchwytu od podłoża, jeżeli ma spełniać wymagania normy EN 50131 dla Grade 2.*

1. Zamontuj dodatkowy styk sabotażowy:

- przykręć uchwyt do styku sabotażowego (rys. 25-I),
- załóż nakładkę zwiększającą powierzchnię styku (rys. 25-II),
- przykręć uchwyt ze stykiem sabotażowym do podstawy uchwytu kulowego (rys. 25-III).

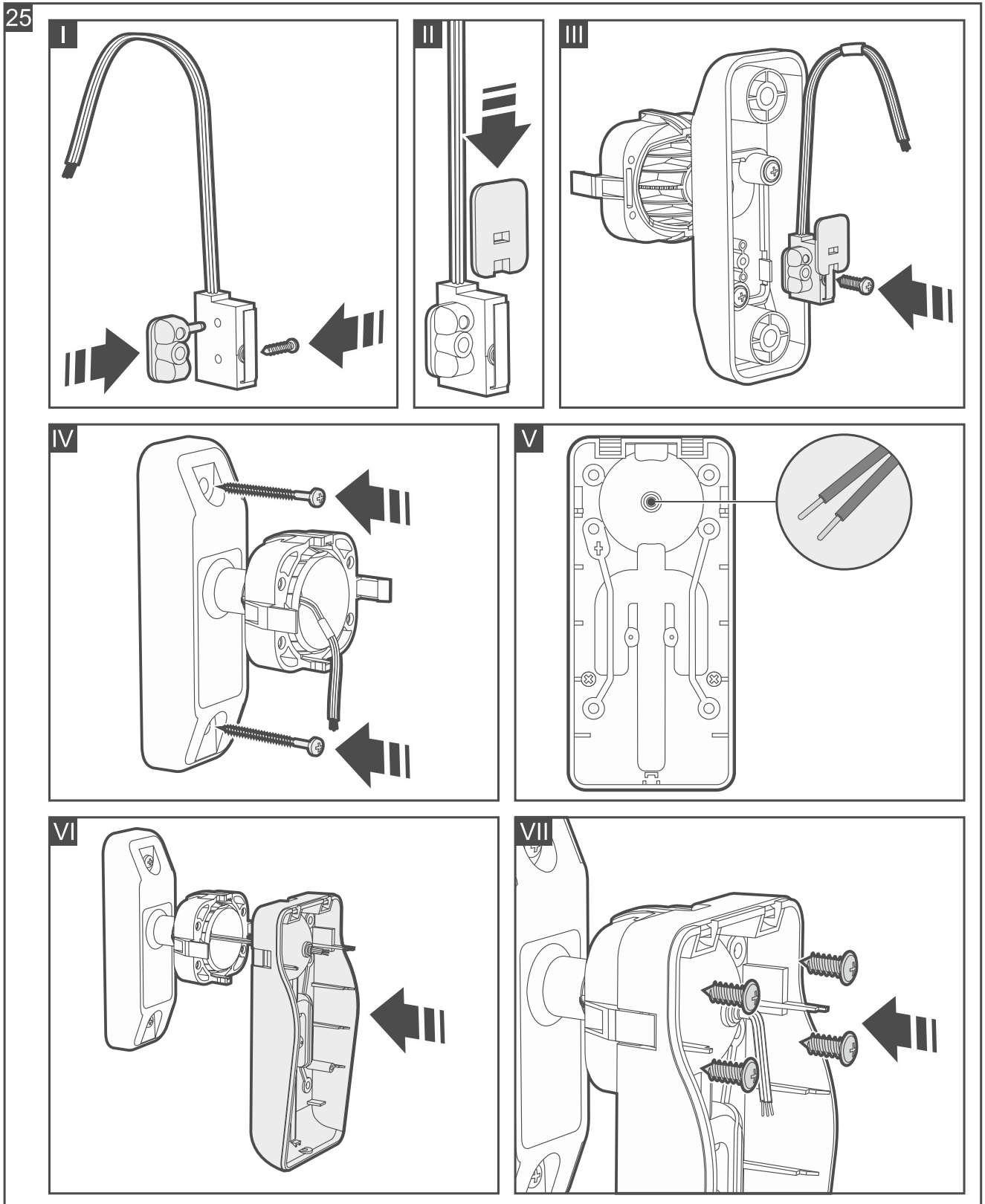

2. Przeprowadź przewody styku sabotażowego przez otwór w ramieniu uchwytu.

3. Przyłóż uchwyt kulowy do ściany i zaznacz położenie otworów montażowych.
4. Wywierć w podłożu otwory na kołki montażowe. Zastosuj kołki odpowiednio dobrane do podłoża (inne do betonu lub cegły, inne do gipsu itp.).
5. Przykręć uchwyt kulowy do podłoża (rys. 25-IV).
6. Zrób otwór na przewody styku sabotażowego w podstawie obudowy (rys. 25-V).
7. Przeprowadź przewody styku sabotażowego przez wykonany otwór.



*Zaleca się umieszczenie przewodów styku sabotażowego w koszulce termokurczliwej. Zmniejszy to ryzyko dostania się wody do obudowy.*

8. Przykręć podstawę obudowy do uchwyty (rys. 25-VII).

#### 4.4.3 Instalacja Curtain Detector

##### Wskazówki instalacyjne dla Curtain Detector

- Czujka powinna być instalowana w pomieszczeniach zamkniętych o normalnej wilgotności powietrza.
- Nie instaluj czujki na zewnątrz (A).
- Nie kieruj czujki w stronę światła słonecznego ani w stronę powierzchni odbijających światło słoneczne.
- Nie kieruj czujki na urządzenia będące źródłem ciepła (B), klimatyzatory (C) lub wentylatory (D).
- Żaden obiekt nie powinien zasłaniać pola widzenia czujki.

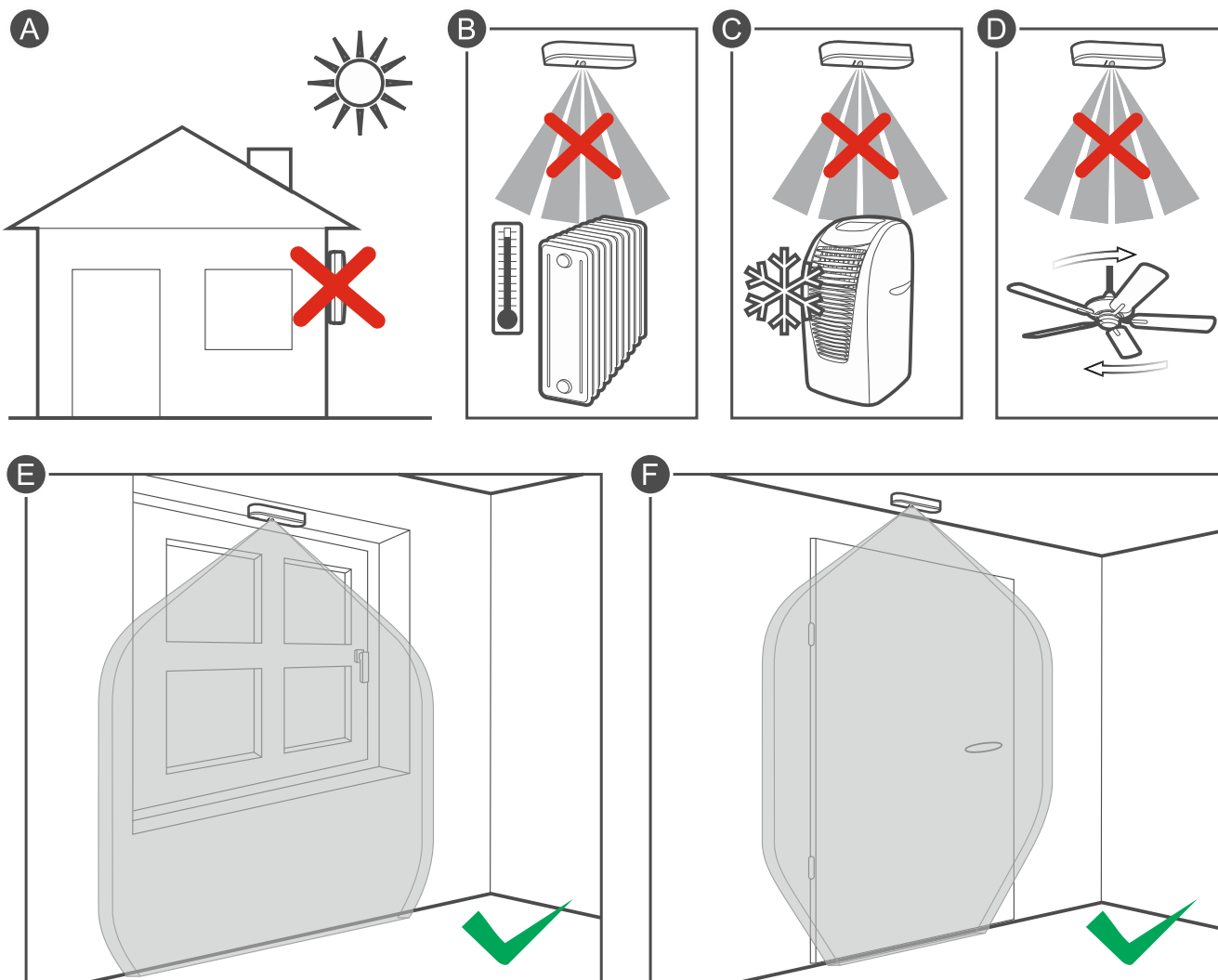

## Montaż Curtain Detector

1. Otwórz obudowę czujki (rys. 26). Pokazane na rysunku narzędzie do otwierania obudowy jest dołączone do czujki.

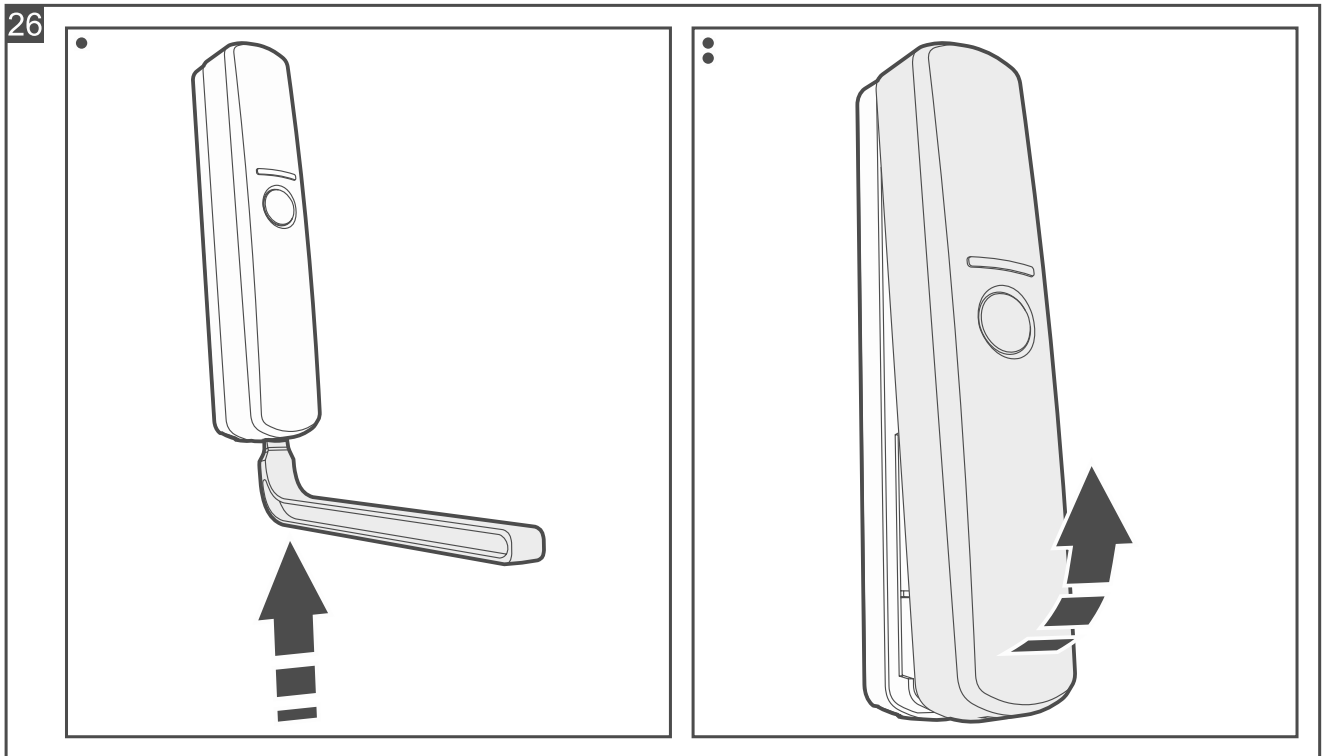

2. Jeżeli czujka ma być przymocowana do podłoża taśmą dwustronną (rys. 27):
  - przyklej taśmę do podstawy obudowy.
  - przyklej podstawę obudowy do podłoża.

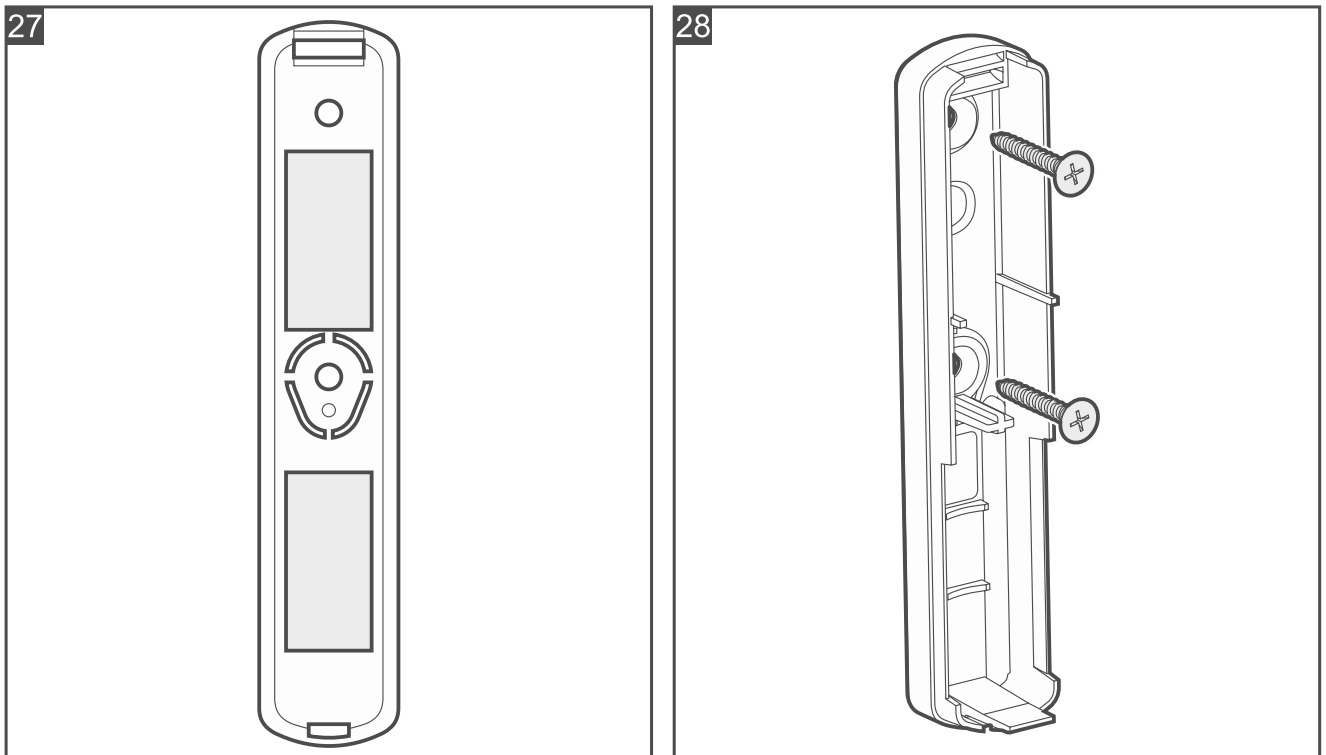

3. Jeżeli czujka ma być przymocowana do podłoża wkrętami:
  - przyłóż podstawę obudowy do podłoża i zaznacz położenie otworów montażowych.

- wywierć w podłożu otwory na kołki montażowe. Kołki dołączone do czujki są do betonu lub cegły. W przypadku innego podłoża (gips, styropian), użyj innych, odpowiednio dobranych kołków.
- przykręć podstawę obudowy do podłoża (rys. 28).



*Jeżeli czujka ma wykryć oderwanie od podłoża, przymocuj czujkę wkrętami.*

*Czujka musi wykrywać oderwanie od podłoża, jeżeli ma spełniać wymagania normy EN 50131 dla Grade 2.*

4. Uruchom aplikację Be Wave i dodaj czujkę do systemu. Kiedy wyświetlone zostanie polecenie włączenia urządzenia, zamontuj baterię w czujce.
5. Zamknij obudowę czujki.

#### 4.4.4 Instalacja Outdoor Curtain Detector

##### Wskazówki instalacyjne dla Outdoor Curtain Detector

- Nie kieruj czujki w stronę światła słonecznego ani w stronę powierzchni odbijających światło słoneczne.
- Nie kieruj czujki na urządzenia będące źródłem ciepła, klimatyzatory lub wentylatory.
- Obiekty, którymi może poruszać wiatr (np. gałęzie drzew, krzewy, linki z praniem itp.) powinny znajdować się co najmniej 3 m od czujki.
- Żaden obiekt nie powinien zasłaniać pola widzenia czujki.
- Zamontuj czujkę na wysokości 2,4 m.

##### Montaż Outdoor Curtain Detector

1. Otwórz obudowę czujki (rys. 29).

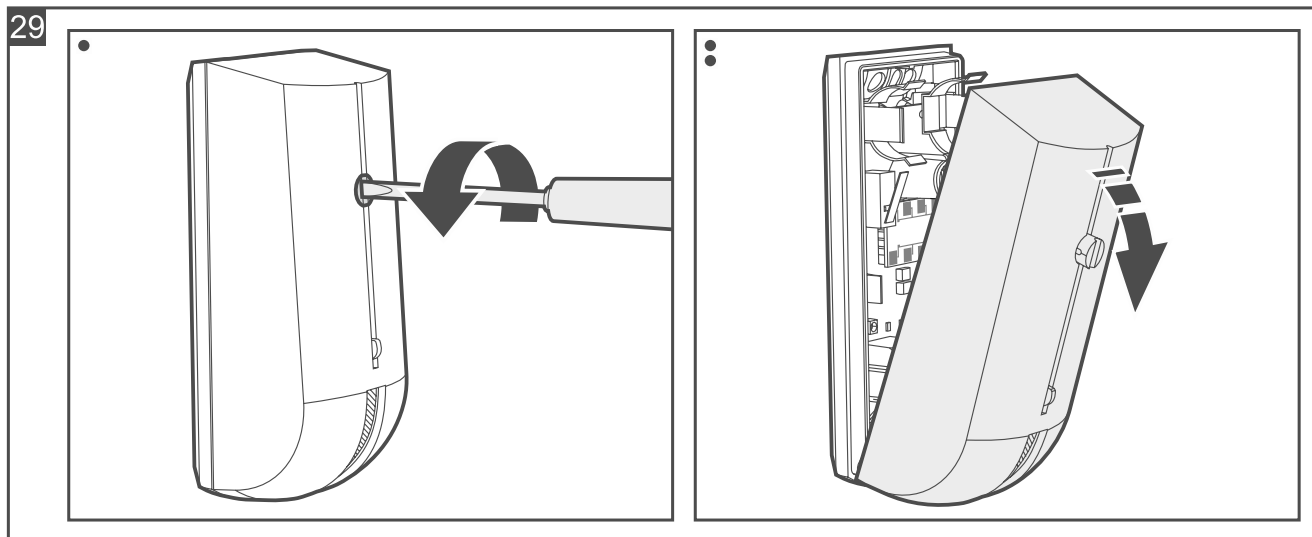

2. Odchyl zaczepy mocujące i wyjmij płytkę elektroniczną (rys. 30).

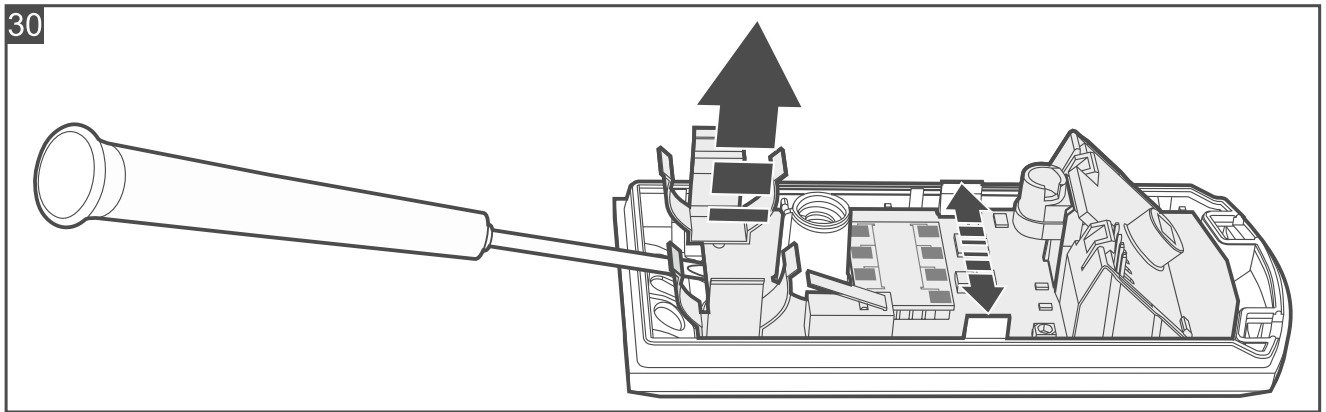

3. Przymocuj podstawę obudowy do ściany (rys. 31) albo do przymocowanego do ściany uchwyty (rys. 32). Kołki dołączone do czujki są do betonu lub cegły. W przypadku innego podłoża (gips, styropian), użyj innych, odpowiednio dobranych kołków.



*Jeżeli czujka ma wykryć oderwanie od podłoża, przymocuj czujkę do ściany (nie używaj uchwyty). Na rysunku oznaczone zostało symbolem **T** miejsce, gdzie należy wkręcić wkręt, aby czujka wykryła oderwanie od podłoża.*

*Czujka musi wykrywać oderwanie od podłoża, jeżeli ma spełniać wymagania normy EN 50131 dla Grade 2.*

*Użyj mniejszego wkrętu do przykręcenia elementu ochrony sabotażowej (otwór oznaczony na rysunku symbolem **T**).*

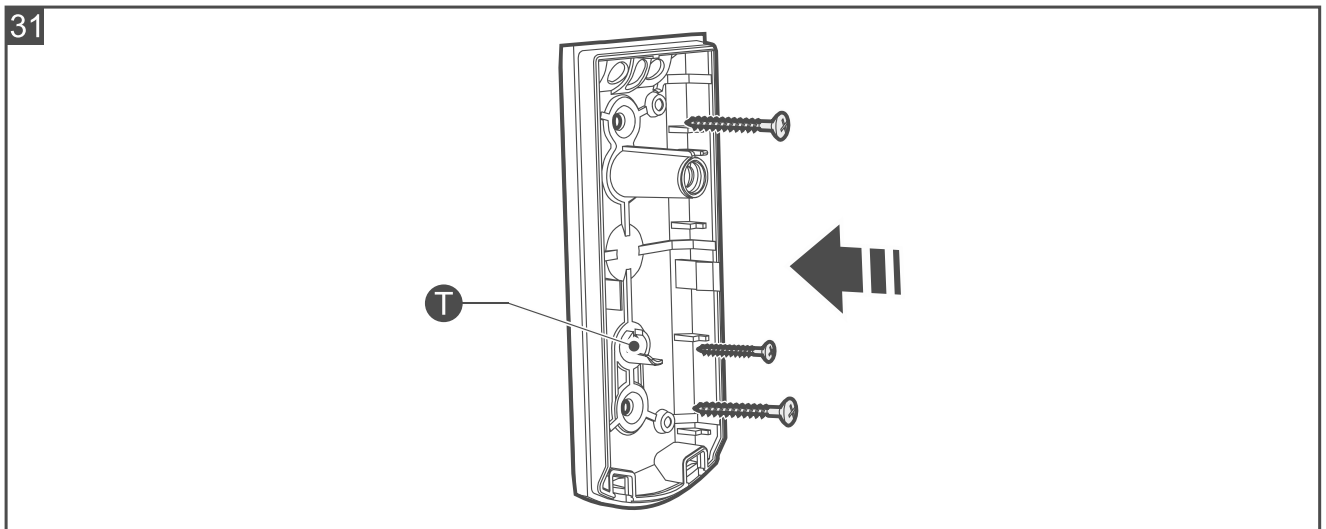

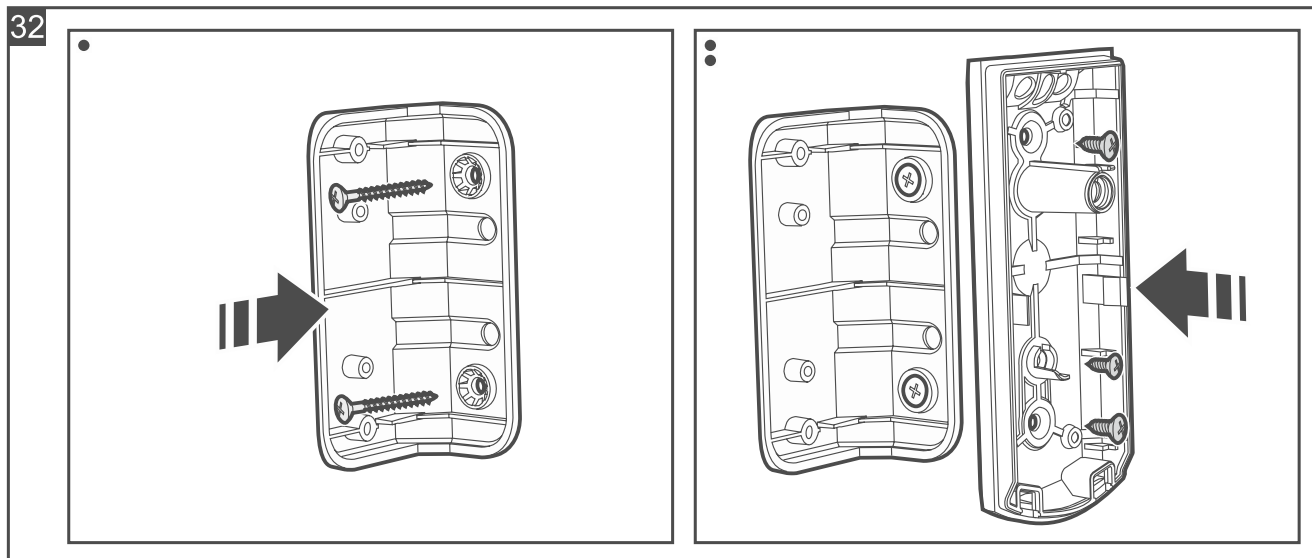

4. Zamocuj płytkę elektroniki w obudowie.
5. Uruchom aplikację Be Wave i dodaj czujkę do systemu. Kiedy wyświetlone zostanie polecenie włączenia urządzenia, zamontuj baterię w czujce.
6. Zamknij obudowę czujki.

#### 4.4.5 Instalacja Glass Break Detector

##### Wskazówki instalacyjne dla Glass Break Detector

- Czujka powinna być instalowana w pomieszczeniach zamkniętych o normalnej wilgotności powietrza.
- Nie instaluj czujki na zewnątrz.
- Mikrofon czujki skieruj w stronę chronionej szyby – najlepszym miejscem na zamontowanie czujki jest ściana naprzeciw chronionej szyby.
- Odległość czujki od chronionej szyby nie może przekraczać zasięgu detekcji czujki (6 m).
- Akustyka pomieszczenia ma wpływ na zasięg detekcji czujki. Zasłony, kotary, miękkie obicia mebli, płytki akustyczne itp. zmniejszają zasięg czujki.
- Nie instaluj czujki na tej samej ścianie, na której znajduje się chroniona szyba.
- Nie instaluj czujki w pobliżu urządzeń emitujących dźwięk (głośnik, dzwonek, klimatyzator itp.).

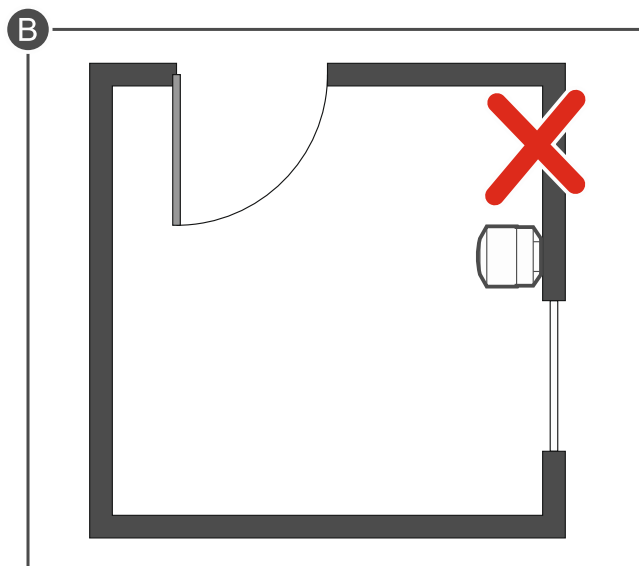
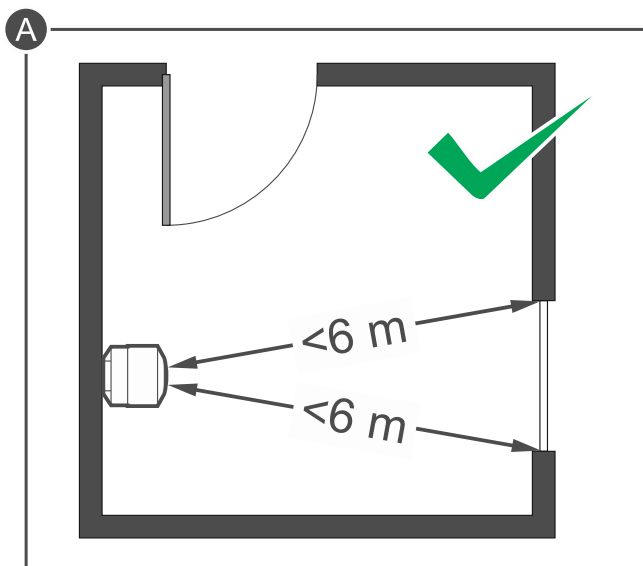



## Montaż Glass Break Detector



*Rysunki pokazują montaż w pionie, ale czujka może być montowana w dowolnym położeniu (nie wpływa to na jej działanie).*

1. Otwórz obudowę czujki (rys. 33). Pokazane na rysunku narzędzie do otwierania obudowy jest dołączone do czujki.

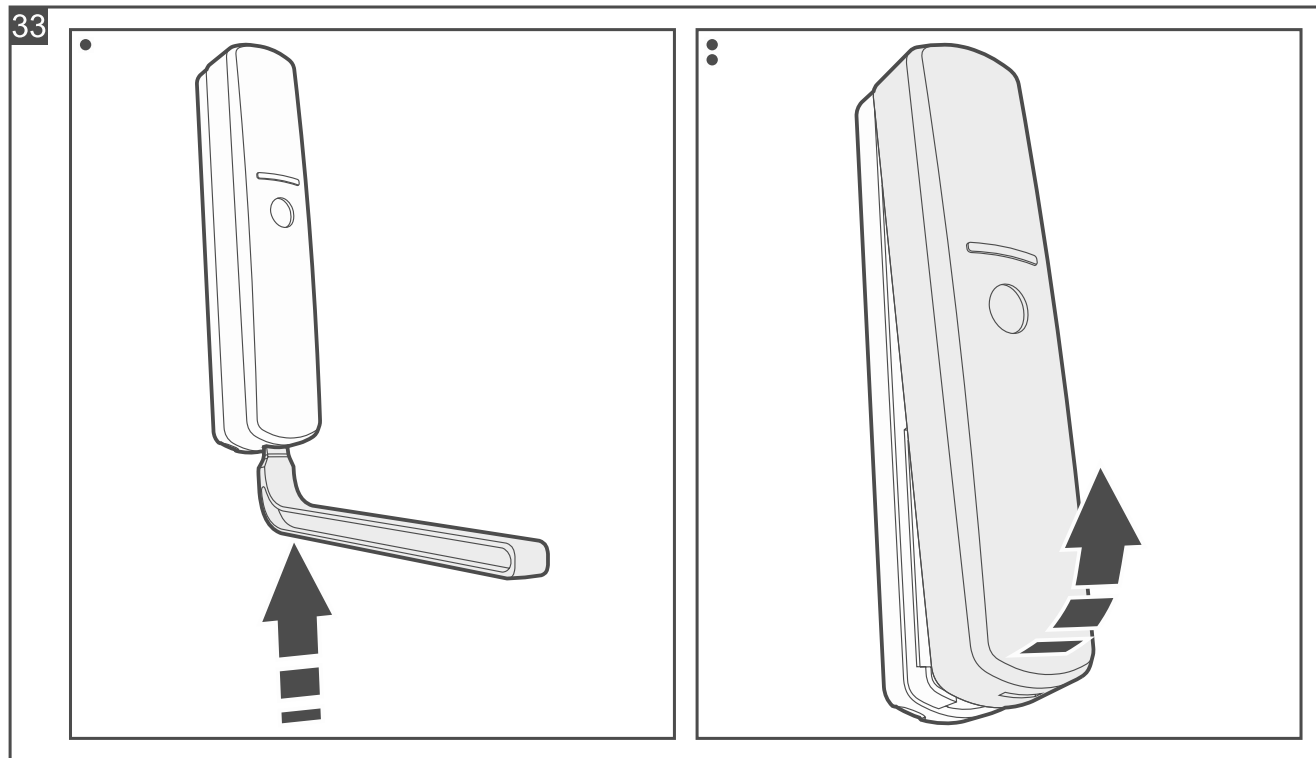

2. Jeżeli czujka ma być przymocowana do podłoża taśmą dwustronną (rys. 34):
  - przyklej taśmę do podstawy obudowy.
  - przyklej podstawę obudowy do podłoża.

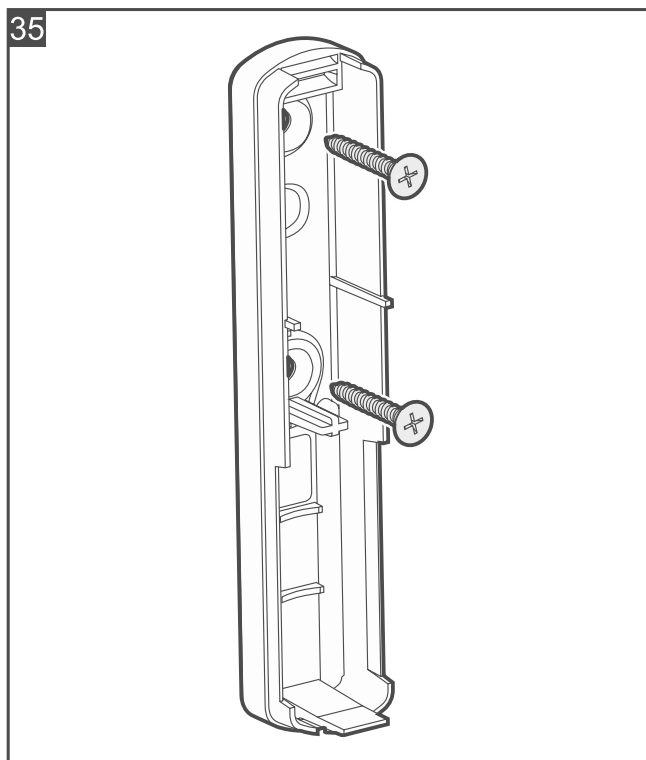
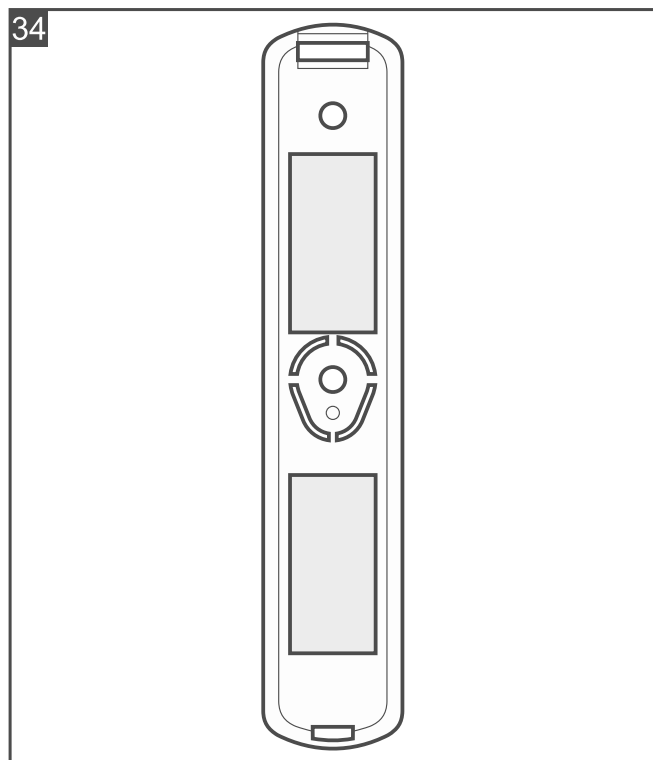

3. Jeżeli czujka ma być przymocowana do podłoża wkrętami:
  - przyłóż podstawę obudowy do podłoża i zaznacz położenie otworów montażowych.
  - wywierć w podłożu otwory na kołki montażowe. Kołki dołączone do czujki są do betonu lub cegły. W przypadku innego podłoża (gips, styropian), użyj innych, odpowiednio dobranych kołków.
  - przykręć podstawę obudowy do podłoża (rys. 35).



*Jeżeli czujka ma wykryć oderwanie od podłoża, przymocuj czujkę wkrętami.*

*Czujka musi wykrywać oderwanie od podłoża, jeżeli ma spełniać wymagania normy EN 50131 dla Grade 2.*

4. Uruchom aplikację Be Wave i dodaj czujkę do systemu. Kiedy wyświetlone zostanie polecenie włączenia urządzenia, zamontuj baterię w czujce.
5. Zamknij obudowę czujki.

#### 4.4.6 Instalacja Multipurpose Detector



*Zwróć uwagę, że czujka może być używana do różnych zastosowań, co wpływa na sposób jej instalacji.*

#### Wskazówki instalacyjne dla Multipurpose Detector

- Czujka powinna być instalowana w pomieszczeniach zamkniętych o normalnej wilgotności powietrza.
- Nie instaluj czujki na zewnątrz.

#### Opening detector / Shock and opening detector

- Czujkę zamontuj na ościeżnicy okna / drzwi (powierzchnia nieruchoma). Zaleca się montaż w górnej części ościeżnicy okna, ponieważ zmniejszy to ryzyko zalania czujki w czasie deszczu, gdy okno jest uchylone lub otwarte.
- Magnes zamontuj na oknie / drzwiach (powierzchnia ruchoma).
- Nie montuj czujki na powierzchniach ferromagnetycznych i w pobliżu silnych pól magnetycznych lub elektrycznych.

#### Montaż Multipurpose Detector



*Rysunki pokazują montaż w pionie, ale czujka może być montowana w dowolnym położeniu (nie wpływa to na jej działanie).*

1. Otwórz obudowę czujki (rys. 36). Pokazane na rysunku narzędzie do otwierania obudowy jest dołączone do czujki.

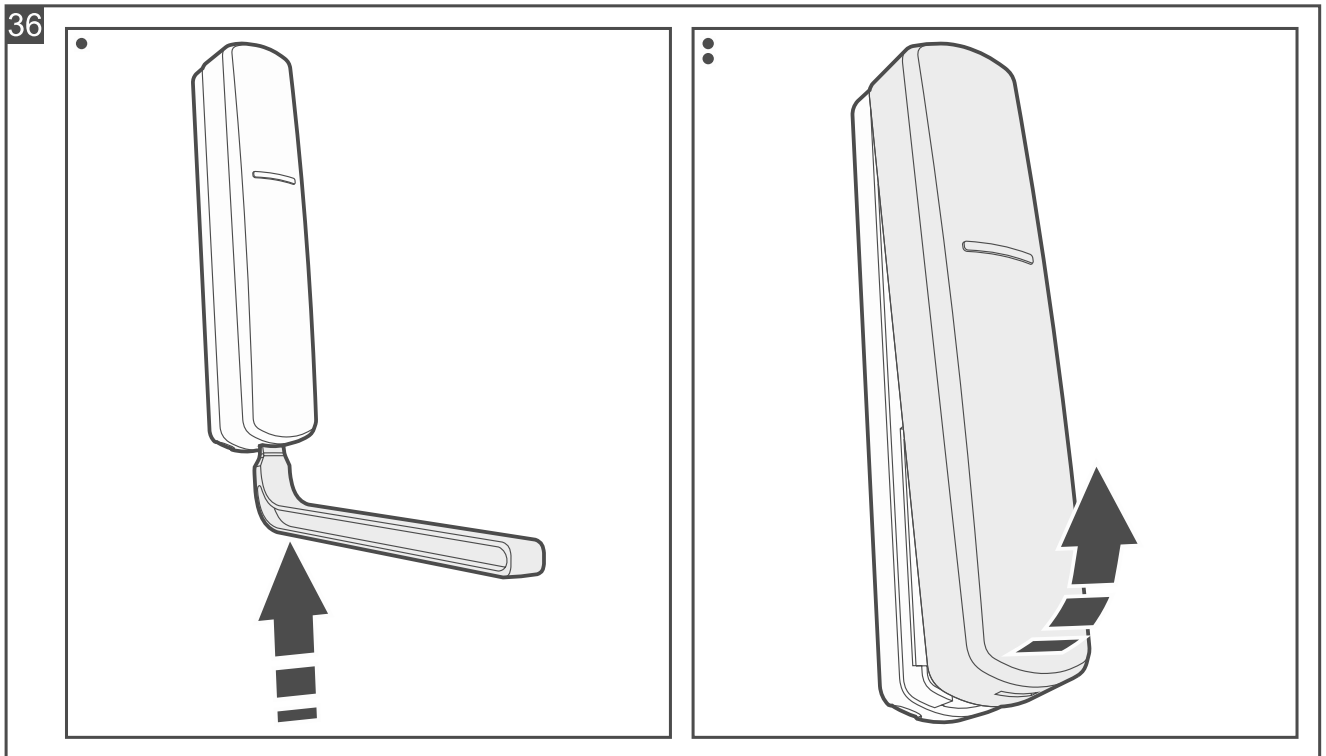

2. Jeżeli czujka ma być używana jako Flood detector:

- wykonaj otwór na kabel w podstawie obudowy.
- przeprowadź przez wykonany otwór kabel sondy zalania FPX-1.



*Sondę zalania FPX-1 należy zakupić oddzielnie.*

3. Jeżeli czujka ma być przymocowana do podłoża taśmą dwustronną (rys. 37):

- przyklej taśmę do podstawy obudowy.
- przyklej podstawę obudowy do podłoża.

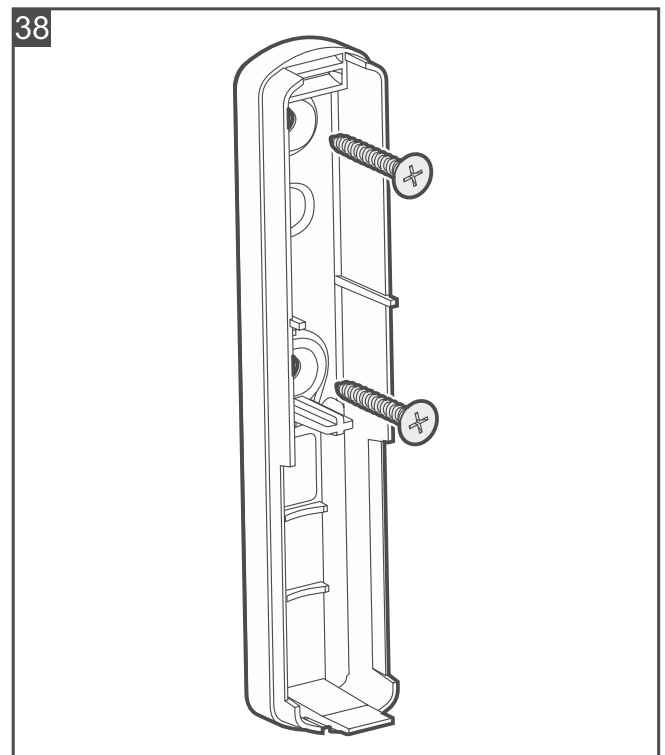
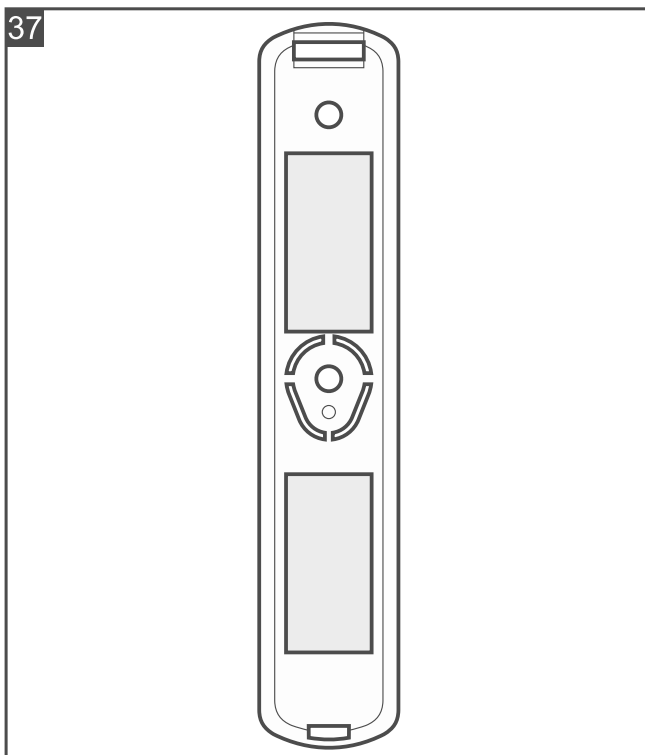

4. Jeżeli czujka ma być przymocowana do podłoża wkrętami:

- przyłóż podstawę obudowy do podłoża i zaznacz położenie otworów montażowych.
- wywierć w podłożu otwory na kołki montażowe. Kołki dołączone do czujki są do betonu lub cegły. W przypadku innego podłoża (gips, styropian), użyj innych, odpowiednio dobranych kołków.
- przykręć podstawę obudowy do podłoża (rys. 38).



*Jeżeli czujka ma wykryć oderwanie od podłoża, przymocuj czujkę wkrętami.*

*Czujka musi wykrywać oderwanie od podłoża, jeżeli ma spełniać wymagania normy EN 50131 dla Grade 2.*

*Jeżeli czujka ma pracować jako Shock detector lub Shock and opening detector, zaleca się montaż do podłoża wkrętami.*

5. Jeżeli czujka ma być używana jako Opening detector / Shock and opening detector, zamontuj magnes zgodnie ze wskazówkami z rysunku 39. Magnes powierzchniowy możesz przymocować taśmą dwustronną lub wkrętami. Jeżeli użyjesz wkrętów, możesz zastosować kilka elementów dystansowych (rys. 40). Do wykonania otworu na magnes wpuszczany użyj wiertła  $\varnothing 9$  mm.

39

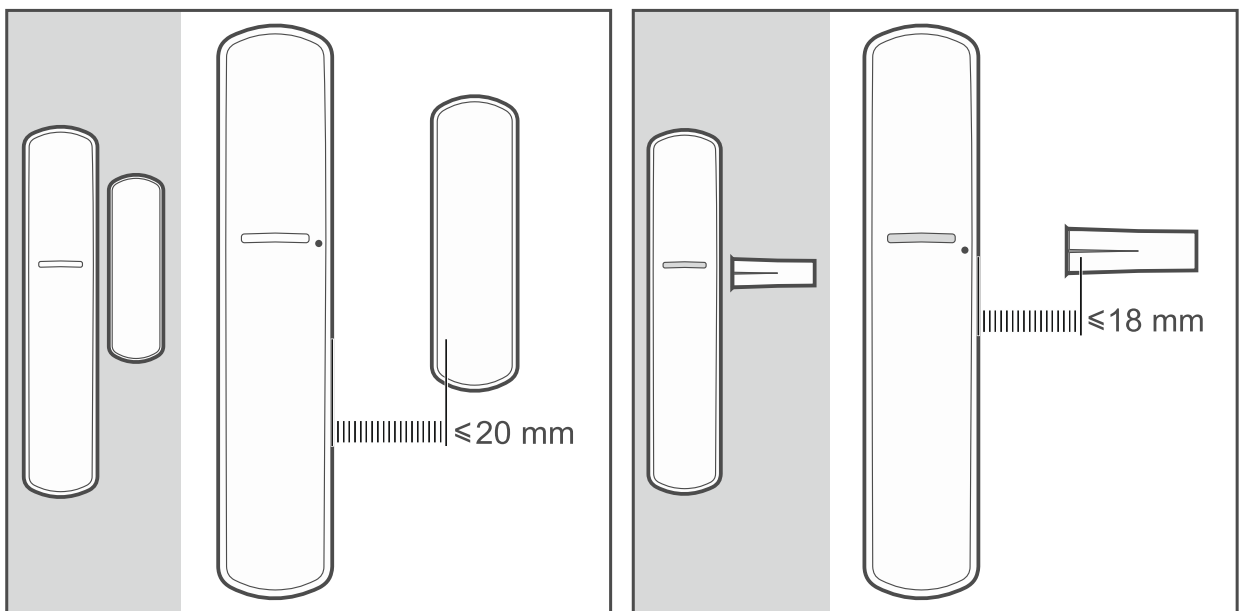

40

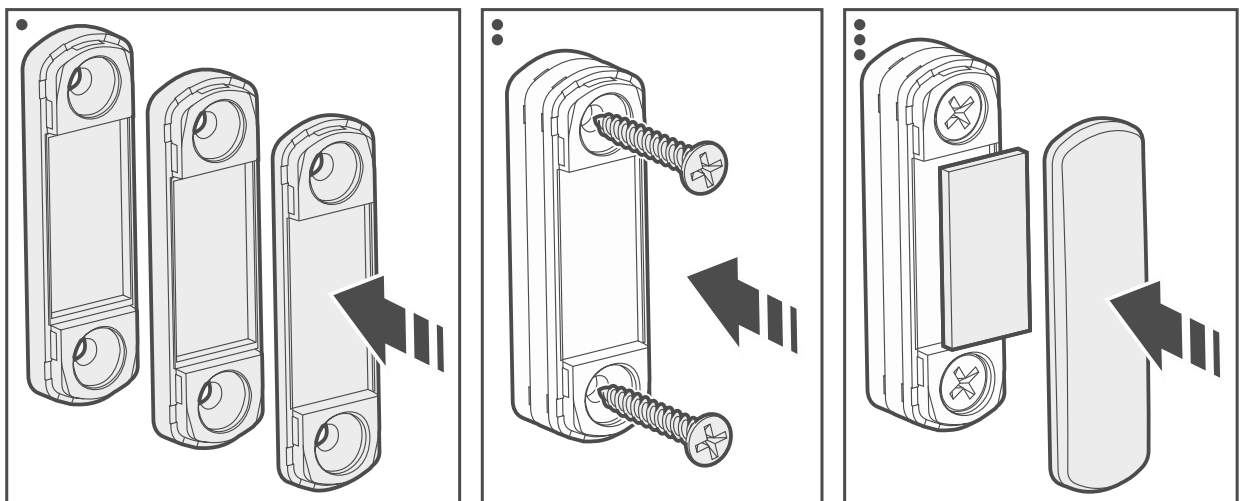

6. Jeżeli czujka ma być używana jako Flood detector:

- przykręć sondę zalania do ściany (rys. 41).
- przykręć przewody sondy do zacisków COM i M1 na płycie elektroniki.

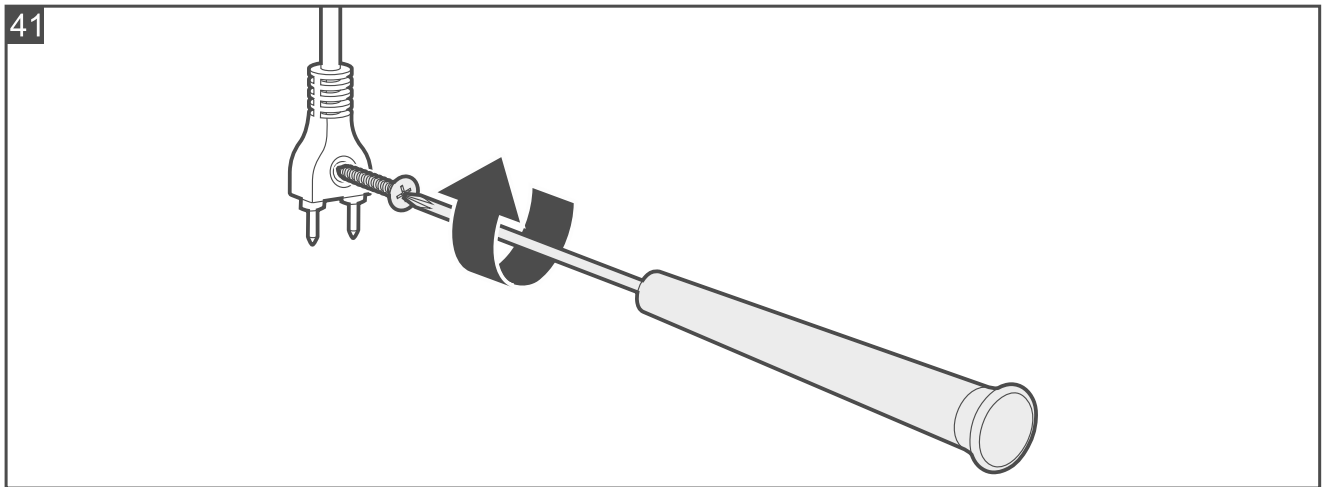

7. Uruchom aplikację Be Wave i dodaj czujkę do systemu. Kiedy wyświetlone zostanie polecenie włączenia urządzenia, zamontuj baterię w czujce.

8. Zamknij obudowę czujki.

#### 4.4.7 Instalacja Flood Detector

##### Wskazówki instalacyjne dla Flood Detector

- Czujka powinna być instalowana w pomieszczeniach zamkniętych o normalnej wilgotności powietrza.
- Nie instaluj czujki na zewnątrz.
- Postaw czujkę na podłodze w miejscu zagrożonym zalaniem.

##### Przygotowanie Flood Detector do pracy

1. Otwórz obudowę czujki (rys. 42).

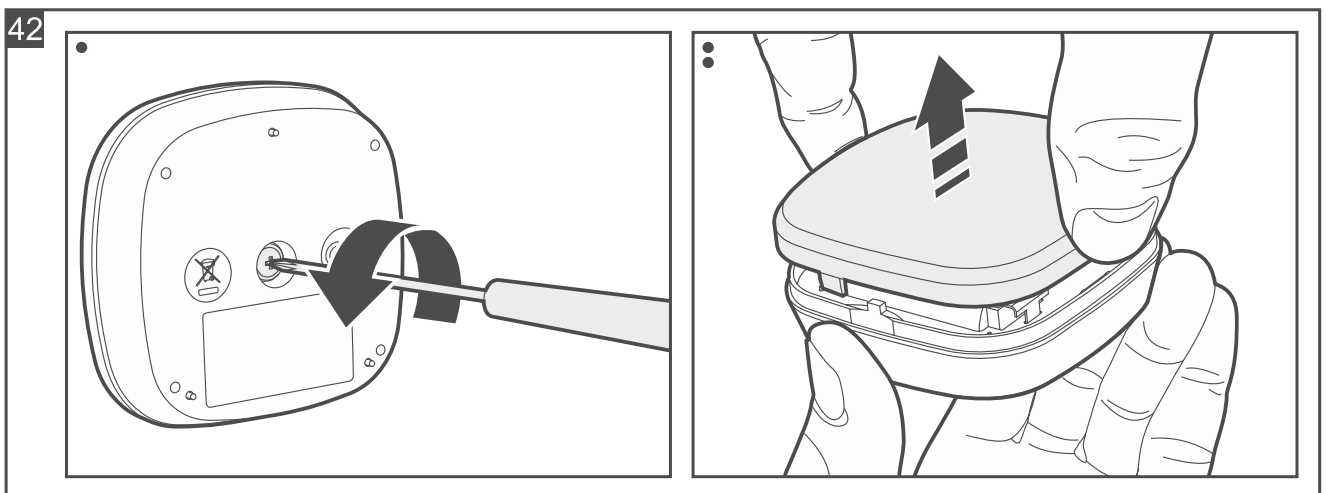

2. Uruchom aplikację Be Wave i dodaj czujkę do systemu. Kiedy wyświetlone zostanie polecenie włączenia urządzenia, zamontuj baterię w czujce.

3. Zamknij obudowę czujki (zwróć uwagę, że pokrywę da się założyć tylko w jednej pozycji) i skręć ją wkrętem (rys. 43).

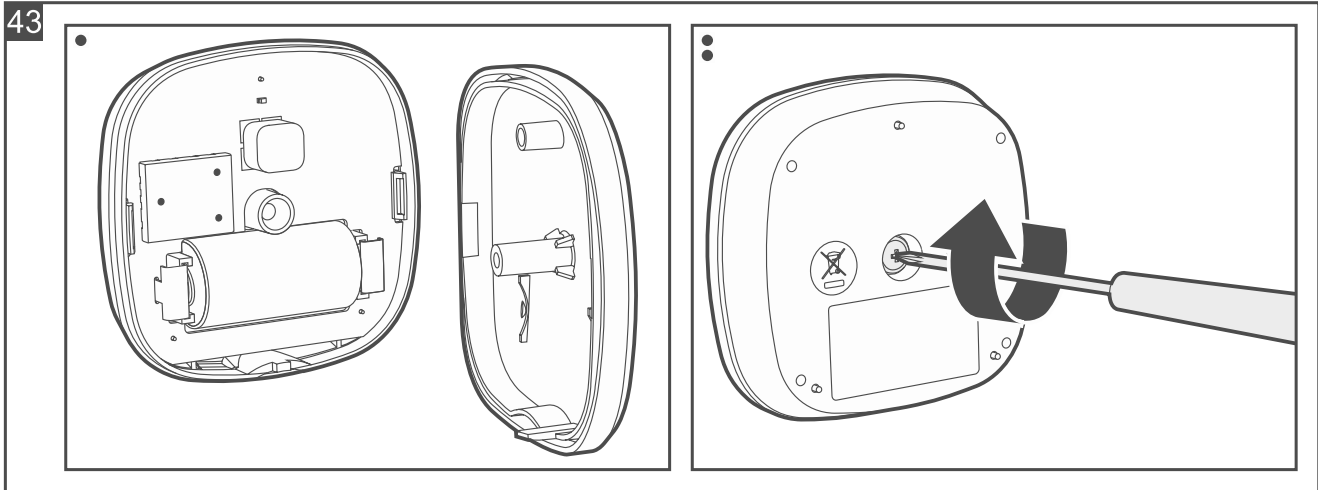

4. Postaw czujkę na podłodze w wybranym miejscu.

#### 4.4.8 Instalacja Fire Detector Plus / Fire Detector Pro

##### Wskazówki instalacyjne dla Fire Detector Plus / Fire Detector Pro

- Czujka powinna być instalowana w pomieszczeniach zamkniętych o normalnej wilgotności powietrza.
- Nie instaluj czujki na zewnątrz.
- Czujka powinna być instalowana na suficie, możliwie jak najbliżej środka pomieszczenia.
- Nie instaluj czujki w miejscach, gdzie występuje duża koncentracja kurzu i pyłu oraz w miejscach powstawania i skraplania pary wodnej.
- Nie instaluj czujki w pobliżu grzejników, kuchenek, wentylatorów lub wylotów klimatyzacji.
- Nie instaluj czujki w miejscach, gdzie nie ma swobodnego przepływu powietrza (np. we wnękach, niszach itp.).

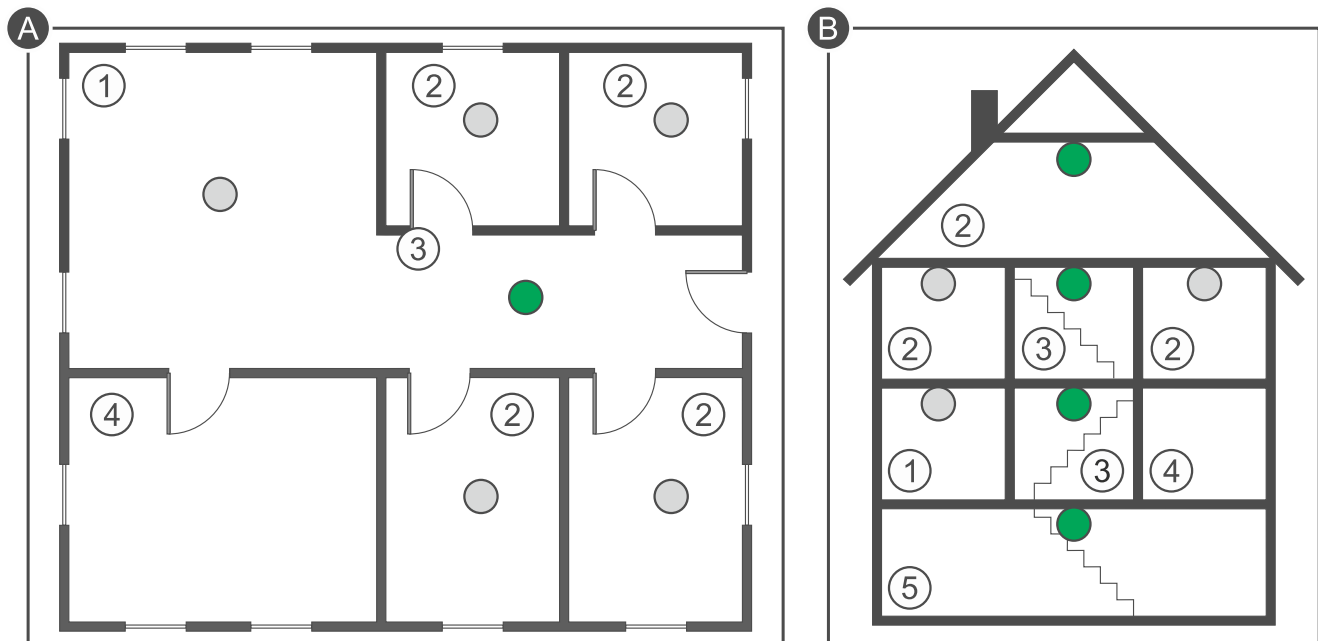

Objaśnienia do rysunków A i B:

- ① salon.
- ② pokój.
- ③ hol, przedpokój itp.

- ④ kuchnia.
- ⑤ piwnica.
- podstawowe miejsce montażu czujki.
- dodatkowe miejsce montażu czujki.

## Montaż Fire Detector Plus / Fire Detector Pro



Rysunki pokazują czujkę Fire Detector Plus.

Nie zdejmuj zworki z kołków na płycie elektronicznej czujki Fire Detector Pro.

1. Zdejmij plastikową osłonę przeciwpyłową.
2. Przekręć pokrywę w kierunku przeciwnym do ruchu wskazówek zegara (rys. 44) i ją zdejmij (rys. 45).

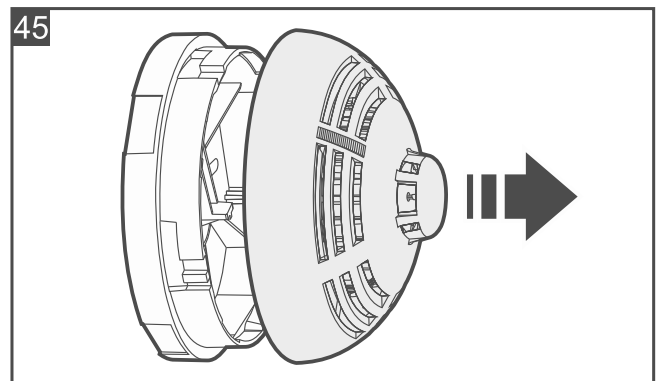
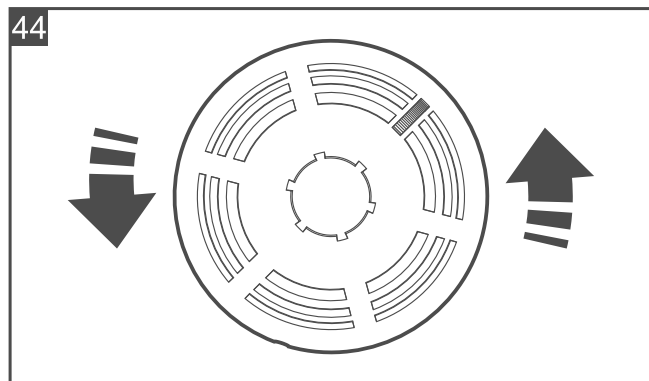

3. Jeżeli czujka ma być przymocowana do sufitu taśmą dwustronną (rys. 46):
  - przyklej taśmę do podstawy obudowy.
  - przyklej podstawę obudowy do sufitu.

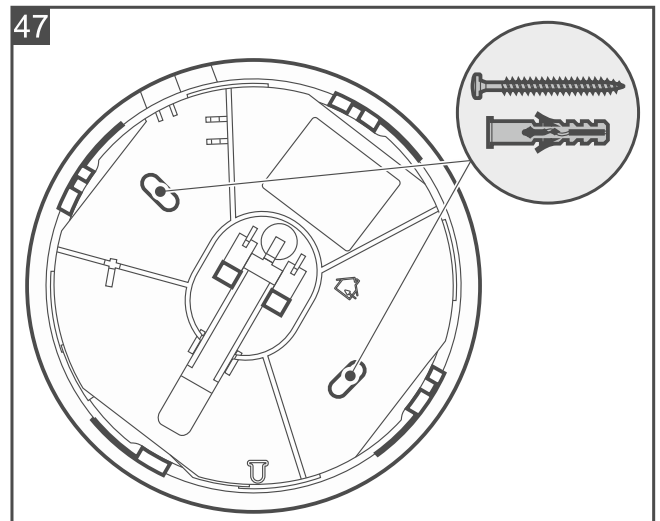
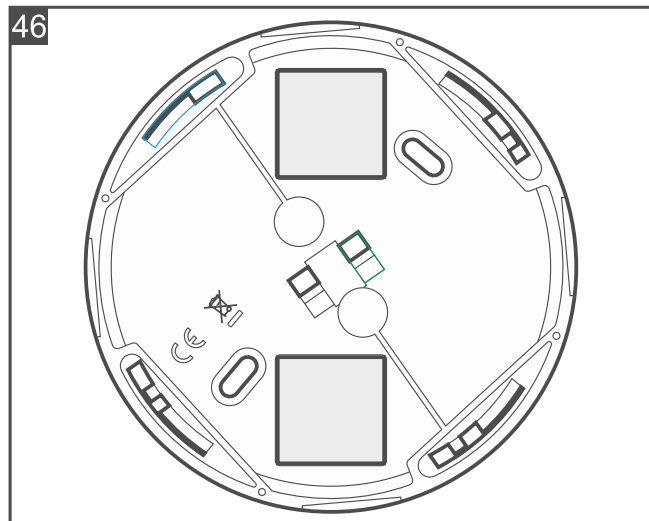

4. Jeżeli czujka ma być przymocowana do sufitu wkrętami:
  - przyłóż podstawę obudowy do sufitu i zaznacz położenie otworów montażowych (rys. 47).
  - wywierć w suficie otwory na kołki montażowe. Kołki dołączone do czujki są do betonu lub cegły. W przypadku innego podłoża (gips, styropian), użyj innych, odpowiednio dobranych kołków.
  - przykręć podstawę obudowy do sufitu.

5. Uruchom aplikację Be Wave i dodaj czujkę do systemu. Kiedy wyświetlone zostanie polecenie włączenia urządzenia, zamontuj baterię w czujce.
6. Załóż pokrywę czujki i zablokuj ją wkrętem. Wkręt znajduje się w tym samym woreczku, co kołki i wkręty do montażu.

**i** | *Pokrywy nie można założyć, gdy w czujce nie ma baterii.*

7. Naciśnij przycisk testu / kasowania (rys. 48). Po chwili powinien zostać wywołany alarm pożarowy. Zasygnalizuje go czujka (dźwięk ciągły i świecenie diody) i powiadomi o nim aplikacja Be Wave.

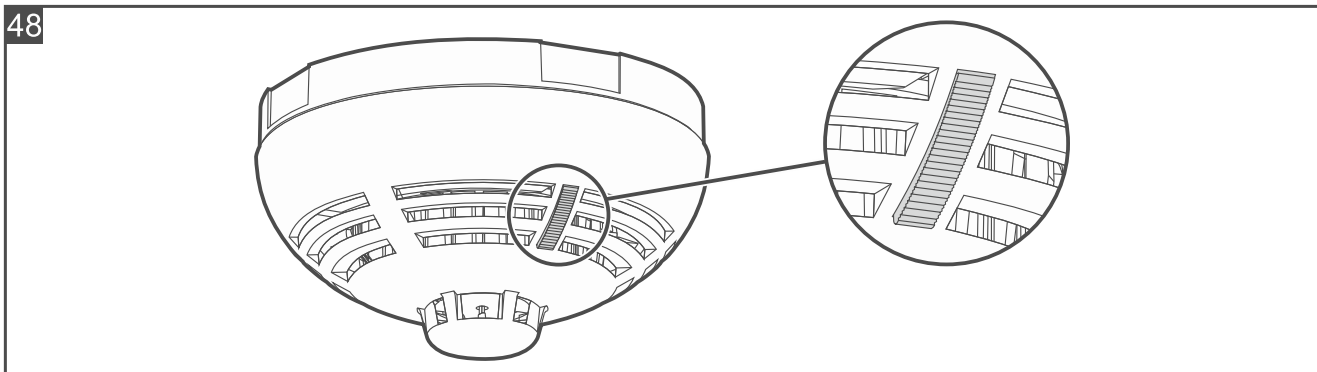

8. Naciśnij ponownie przycisk testu / kasowania, aby skasować alarm.

**i** | *Jeżeli w obiekcie prowadzone są jakiegokolwiek prace grożące zabrudzeniem komory dymu, załóż na czujkę plastikową osłonę przeciwpyłową. Zdejmij osłonę dopiero po zakończeniu tych prac.*

#### 4.4.9 Instalacja Carbon Monoxide Detector

##### Wskazówki instalacyjne dla Carbon Monoxide Detector

- Czujka powinna być instalowana w pomieszczeniach zamkniętych o normalnej wilgotności powietrza.
- Nie instaluj czujki na zewnątrz.
- Zalecane miejsce instalacji czujki to:
  - sypialnia,
  - pomieszczenie z kominkiem / urządzeniem, w którym dochodzi do spalania, czyli istnieje ryzyko powstania tlenku węgla.
- Zamontuj czujkę na wysokości około 1,5-2 metrów nad ziemią.
- Nie instaluj czujki w miejscach, w których są używane lakiery, kleje, rozpuszczalniki lub aerozole, ponieważ może to skutkować uszkodzeniem czujnika gazu.

##### Montaż Carbon Monoxide Detector

**i** | *Nie zdejmuj zworki z kołków na płytce elektronicznej.*

1. Przekręć pokrywę w kierunku przeciwnym do ruchu wskazówek zegara (rys. 49) i ją zdejmij (rys. 50).



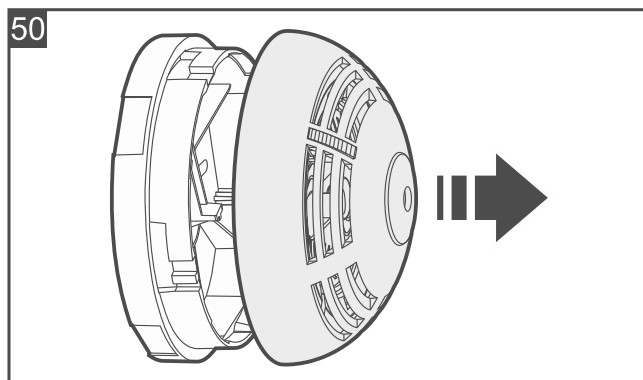
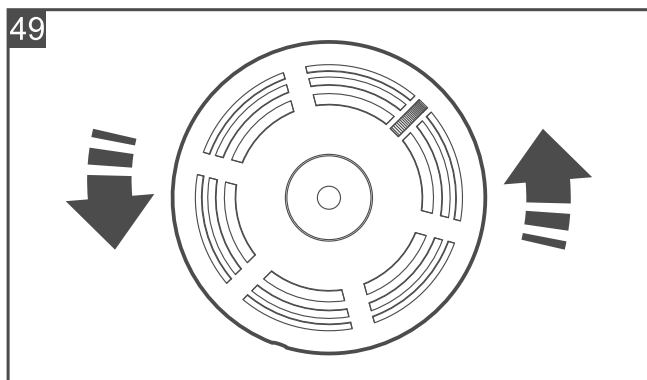

2. Jeżeli czujka ma być przymocowana do ściany taśmą dwustronną (rys. 51):

- przyklej taśmę do podstawy obudowy.
- przyklej podstawę obudowy do ściany.

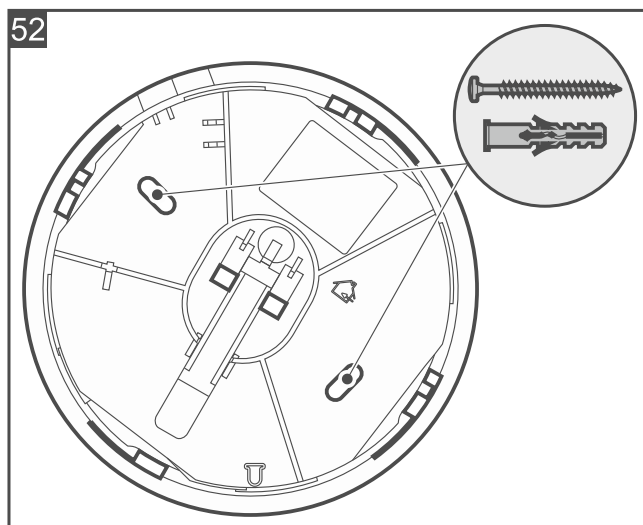
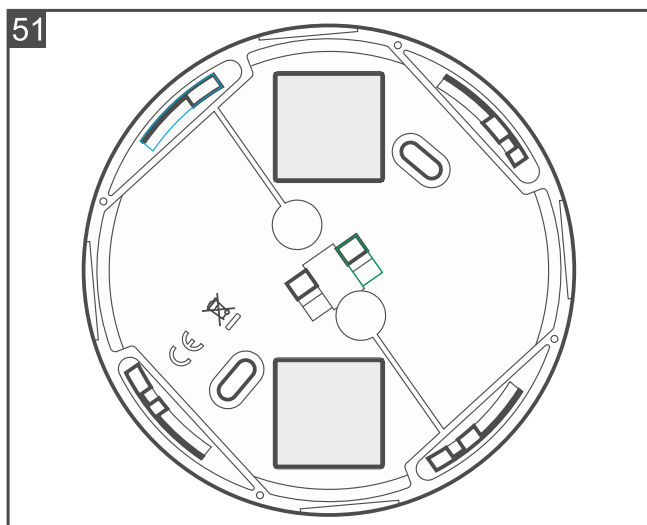

3. Jeżeli czujka ma być przymocowana do ściany wkrętami:

- przyłóż podstawę obudowy do ściany i zaznacz położenie otworów montażowych (rys. 52).
  - wywierć w ścianie otwory na kołki montażowe. Kołki dołączone do czujki są do betonu lub cegły. W przypadku innego podłoża (gips, styropian), użyj innych, odpowiednio dobranych kołków.
  - przykręć podstawę obudowy do ściany.
4. Uruchom aplikację Be Wave i dodaj czujkę do systemu. Kiedy wyświetlone zostanie polecenie włączenia urządzenia, zamontuj baterię w czujce.
5. Załóż pokrywę czujki i zablokuj ją wkrętem. Wkręt znajduje się w tym samym woreczku, co kołki i wkręty do montażu.



*Pokrywy nie można założyć, gdy w czujce nie ma baterii.*

6. Naciśnij przycisk testu / kasowania (rys. 53). Po chwili powinien zostać wywołany alarm. Zasygnalizuje go czujka (dźwięk ciągły i świecenie diody) i powiadomi o nim aplikacja Be Wave.

53

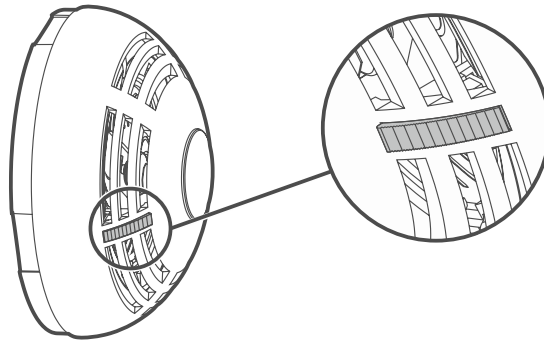

7. Naciśnij ponownie przycisk testu / kasowania, aby skasować alarm.

#### 4.4.10 Instalacja Outdoor Dusk Detector

##### Wskazówki instalacyjne dla Outdoor Dusk Detector

- Nie instaluj czujki w miejscu, gdzie będzie wystawiona bezpośrednio na słońce. Zbyt wysoka temperatura może doprowadzić np. do uszkodzenia czujnika zmierzchu lub baterii.

##### Montaż Outdoor Dusk Detector



*Rysunki pokazują montaż w pionie, ale czujka może być montowana w dowolnym położeniu (nie wpływa to na jej działanie).*

1. Umieść uszczelkę w rowku w pokrywie obudowy tak, aby wypełnić cały rowek. Końce uszczelki powinny stykać się ze sobą (rys. 54). Uszczelka jest dłuższa od długości rowka, dlatego po umieszczeniu w rowku nadmiar uszczelki należy obciąć.

54

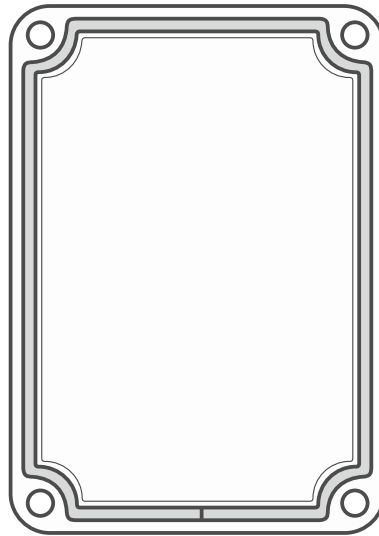

2. Uruchom aplikację Be Wave i dodaj czujkę do systemu. Kiedy wyświetlone zostanie polecenie włączenia urządzenia, zamontuj baterię w czujce.
3. Załóż pokrywę i przymocuj ją wkrętami do podstawy obudowy (rys. 55).



*Podczas zakładania pokrywy zwróć uwagę na końce uszczelki – powinny one znaleźć się na dole.*

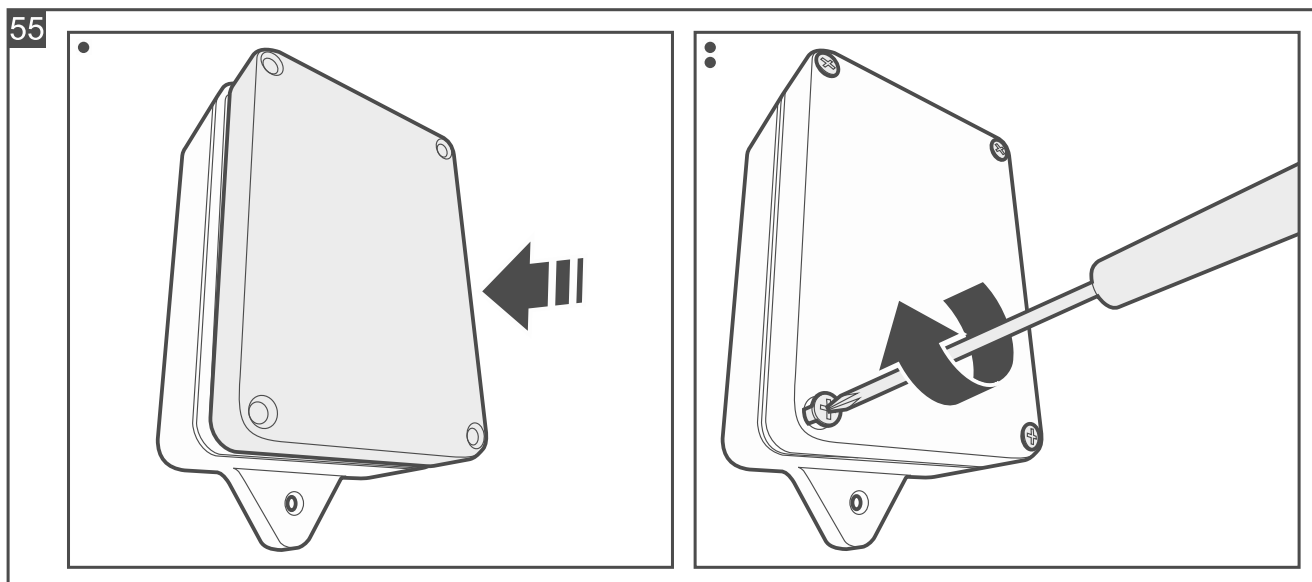

4. Przyłóż czujkę do podłoża i zaznacz położenie otworów montażowych.
5. Wywierć w podłożu otwory na kołki montażowe. Zastosuj kołki odpowiednio dobrane do podłoża (inne do betonu lub cegły, inne do gipsu itp.).
6. Przykręć czujkę do podłoża (rys. 56).

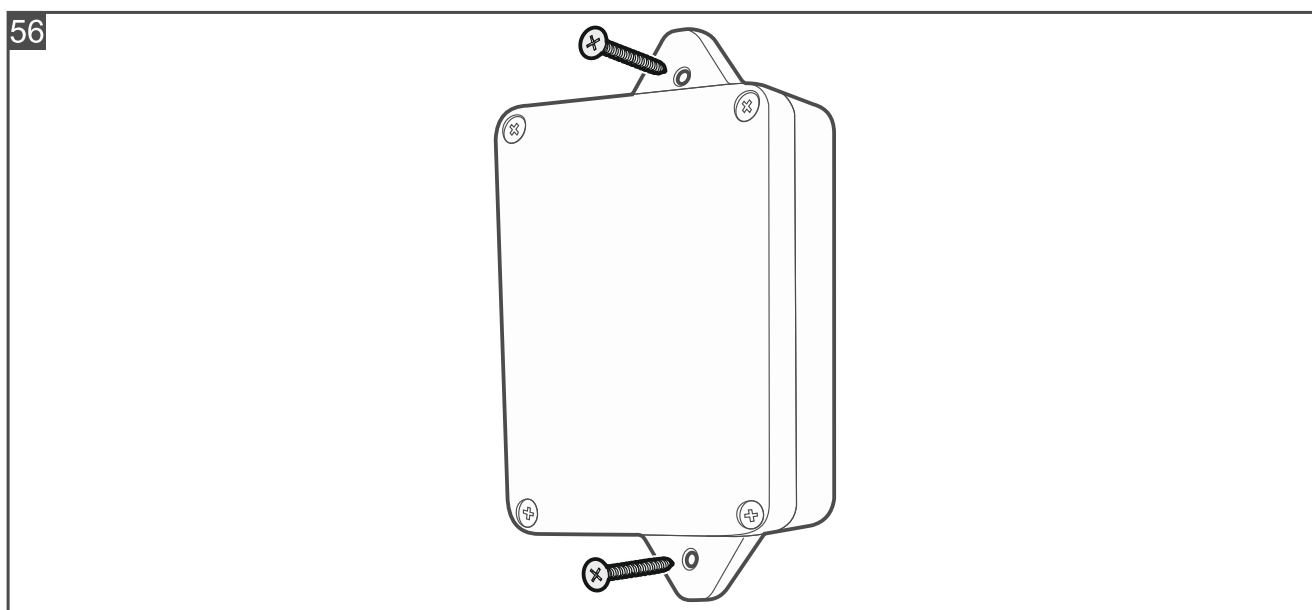

#### 4.4.11 Instalacja Multi Sensor

##### Wskazówki instalacyjne dla Multi Sensor

- Czujka powinna być instalowana w pomieszczeniach zamkniętych o normalnej wilgotności powietrza.
- Nie instaluj czujki na zewnątrz.

##### Montaż Multi Sensor



*Rysunki pokazują montaż w pionie, ale czujka może być montowana w dowolnym położeniu (nie wpływa to na jej działanie).*

1. Otwórz obudowę czujki (rys. 57). Pokazane na rysunku narzędzie do otwierania obudowy jest dołączone do czujki.

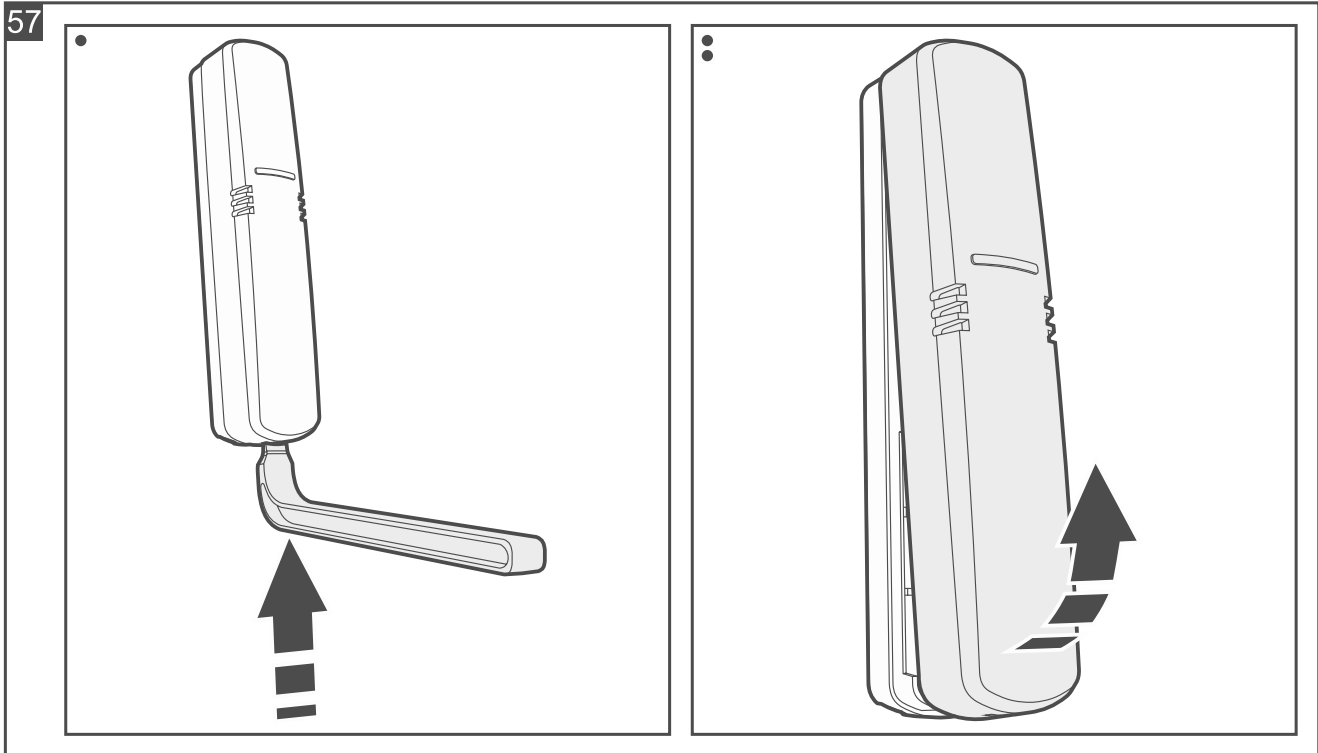

2. Jeżeli czujka ma być przymocowana do podłoża taśmą dwustronną (rys. 58):

- przyklej taśmę do podstawy obudowy.
- przyklej podstawę obudowy do podłoża.

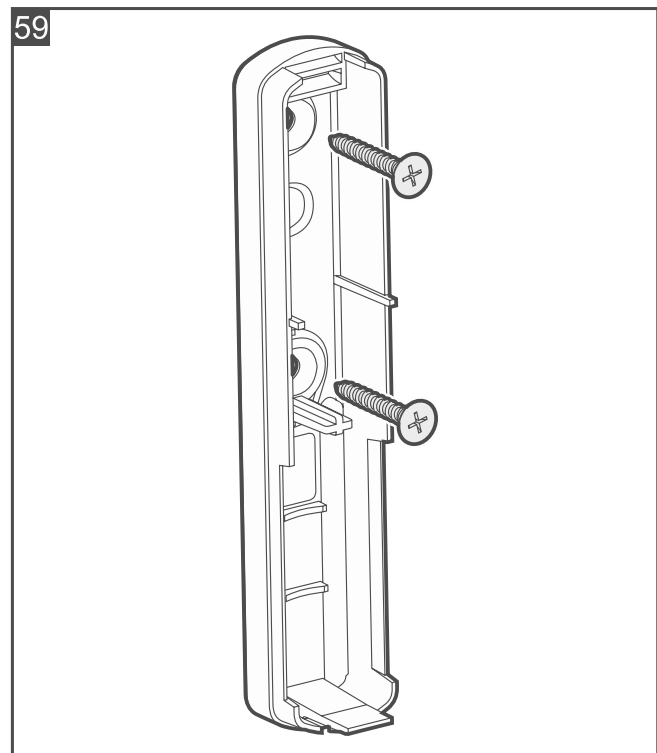
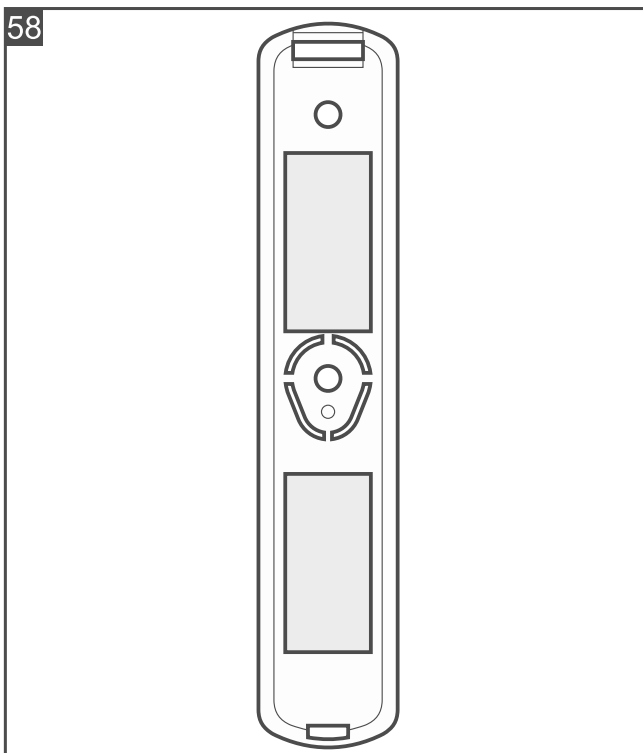

3. Jeżeli czujka ma być przymocowana do podłoża wkrętami:

- przyłóż podstawę obudowy do podłoża i zaznacz położenie otworów montażowych.
- wywierć w podłożu otwory na kołki montażowe. Kołki dołączone do czujki są do betonu lub cegły. W przypadku innego podłoża (gips, styropian), użyj innych, odpowiednio dobranych kołków.
- przykręć podstawę obudowy do podłoża (rys. 59).

**i** | Jeżeli czujka ma wykryć oderwanie od podłoża, przymocuj czujkę wkrętami.

4. Uruchom aplikację Be Wave i dodaj czujkę do systemu. Kiedy wyświetlone zostanie polecenie włączenia urządzenia, zamontuj baterię w czujce.
5. Zamknij obudowę czujki.

#### 4.4.12 Instalacja Outdoor Siren

##### Wskazówki instalacyjne dla Outdoor Siren

- Zainstaluj syrenę na ścianie, wysoko i w możliwie niedostępnym miejscu, aby zminimalizować ryzyko sabotażu.
- Zachowaj nad syreną wolną przestrzeń (co najmniej 2,5 cm). Brak wolnej przestrzeni uniemożliwi założenie / zdjęcie pokrywy.

##### Montaż Outdoor Siren

**!** | Nie wolno odkształcać lub skracać anteny.

1. Wykręć wkręty blokujące pokrywę syreny.
2. Odchyl pokrywę do góry i ją zdejmij (rys. 60).

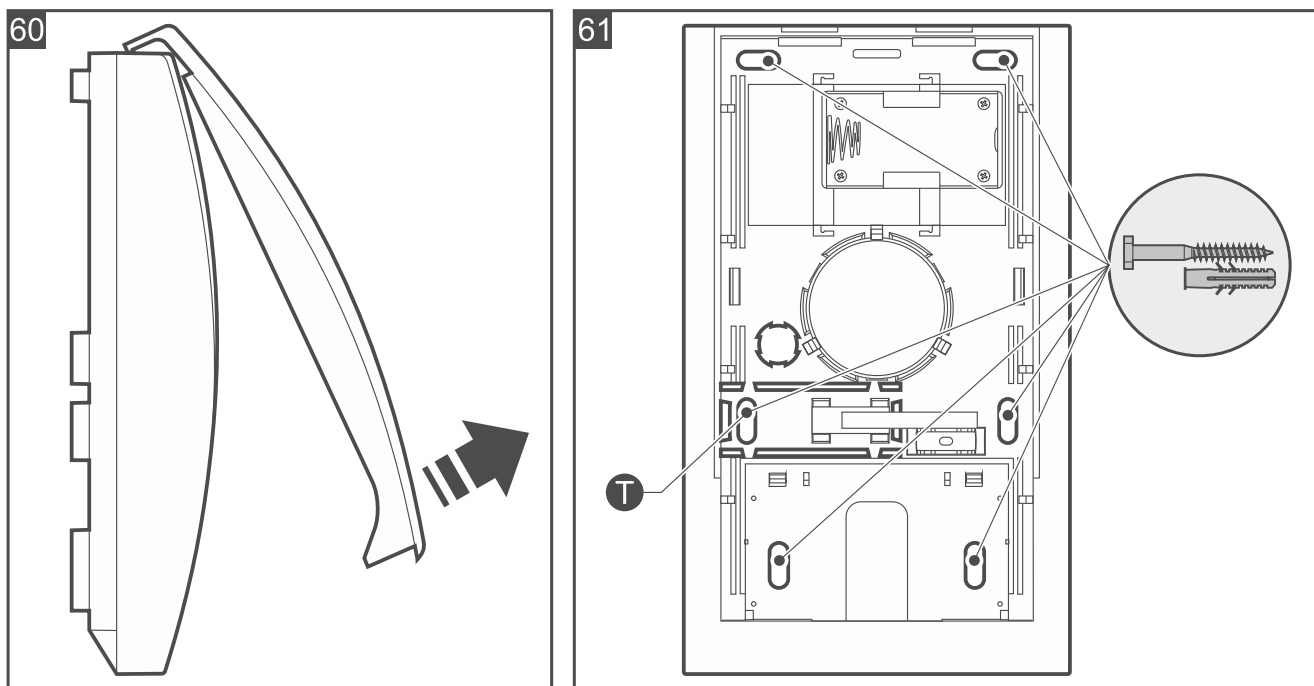

3. Odchyl zaczepy mocujące moduł elektroniki i go wyjmij.
4. Przyłóż podstawę obudowy do ściany i zaznacz położenie otworów montażowych (rys. 61). Jeżeli syrena ma wykryć oderwanie od podłoża, zaznacz także położenie otworu w elemencie ochrony sabotażowej (oznaczony na rysunku symbolem **T**).

**i** | Syrena musi wykrywać oderwanie od podłoża, jeżeli ma spełniać wymagania normy EN 50131 dla Grade 2.

5. Wywierć w ścianie otwory na kołki montażowe. Zastosuj kołki odpowiednio dobrane do podłoża (inne do betonu lub cegły, inne do gipsu itp.).
6. Przykręć podstawę obudowy do ściany. Jeżeli syrena ma wykryć oderwanie od podłoża, przykręć także element ochrony sabotażowej.
7. Zamocuj moduł elektroniki w podstawie obudowy.
8. Podłącz gniazdo baterii od modułu elektroniki (rys. 62).

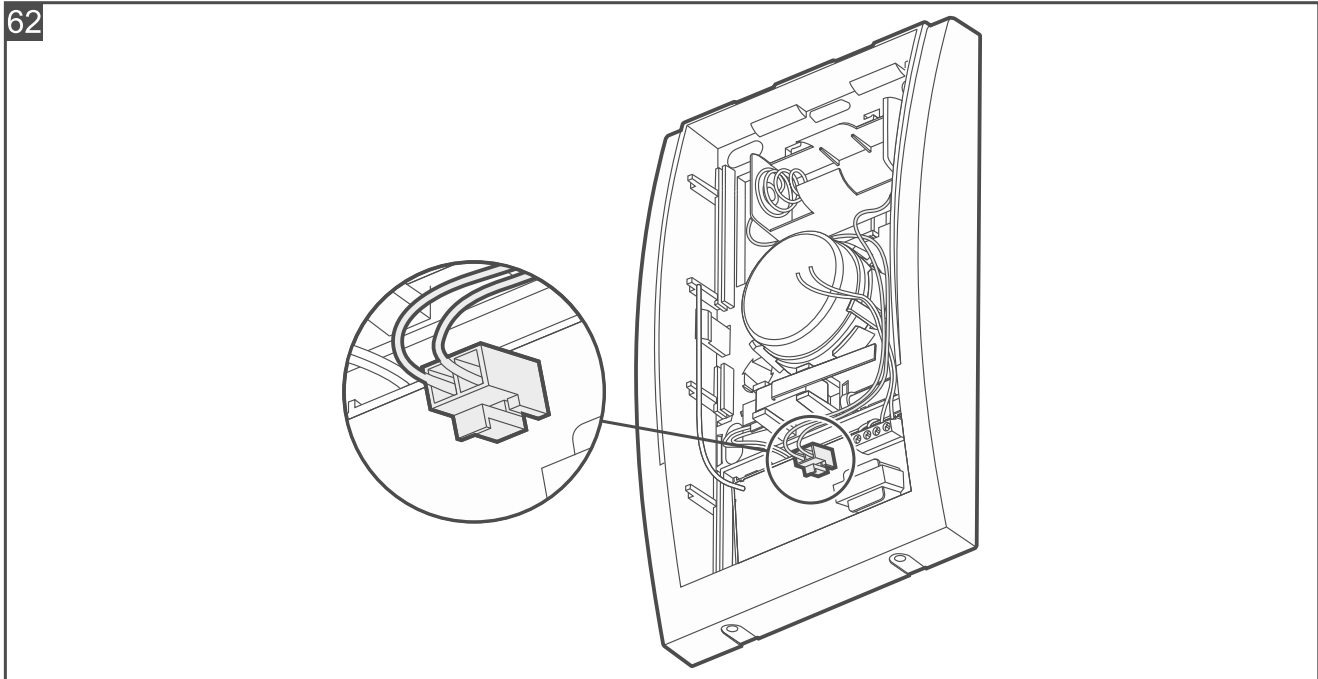

9. Uruchom aplikację Be Wave i dodaj syrenę do systemu. Kiedy wyświetlone zostanie polecenie włączenia urządzenia, zamontuj baterię w syrenie.



*Po zamontowaniu baterii skrajna lewa dioda LED zacznie migać, sygnalizując że rozpoczęła się procedura inicjowania baterii. Ze względu na specyfikę baterii, musi ona zostać odpowiednio zainicjowana, aby uzyskać wymagane parametry zasilania. Podczas inicjowania baterii możesz dodać syrenę do systemu, ale dopiero, gdy dioda przestanie migać, syrena jest gotowa do normalnej pracy.*

10. Załóż pokrywę syreny i zablokuj ją wkrętami.

#### 4.4.13 Instalacja Indoor Siren

##### Wskazówki instalacyjne dla Indoor Siren

- Syrena powinna być instalowana w pomieszczeniach zamkniętych o normalnej wilgotności powietrza.
- Nie instaluj syreny na zewnątrz.
- Zainstaluj syrenę na ścianie, wysoko i w możliwie niedostępnym miejscu, aby zminimalizować ryzyko sabotażu.
- Zachowaj nad syreną wolną przestrzeń (co najmniej 1 cm). Brak wolnej przestrzeni uniemożliwi założenie / zdjęcie pokrywy.

##### Montaż Indoor Siren



**Nie wolno odkształcać lub skracać anteny.**

1. Wykręć wkręty blokujące pokrywę syreny.
2. Odchyl pokrywę do góry i ją zdejmij (rys. 63).

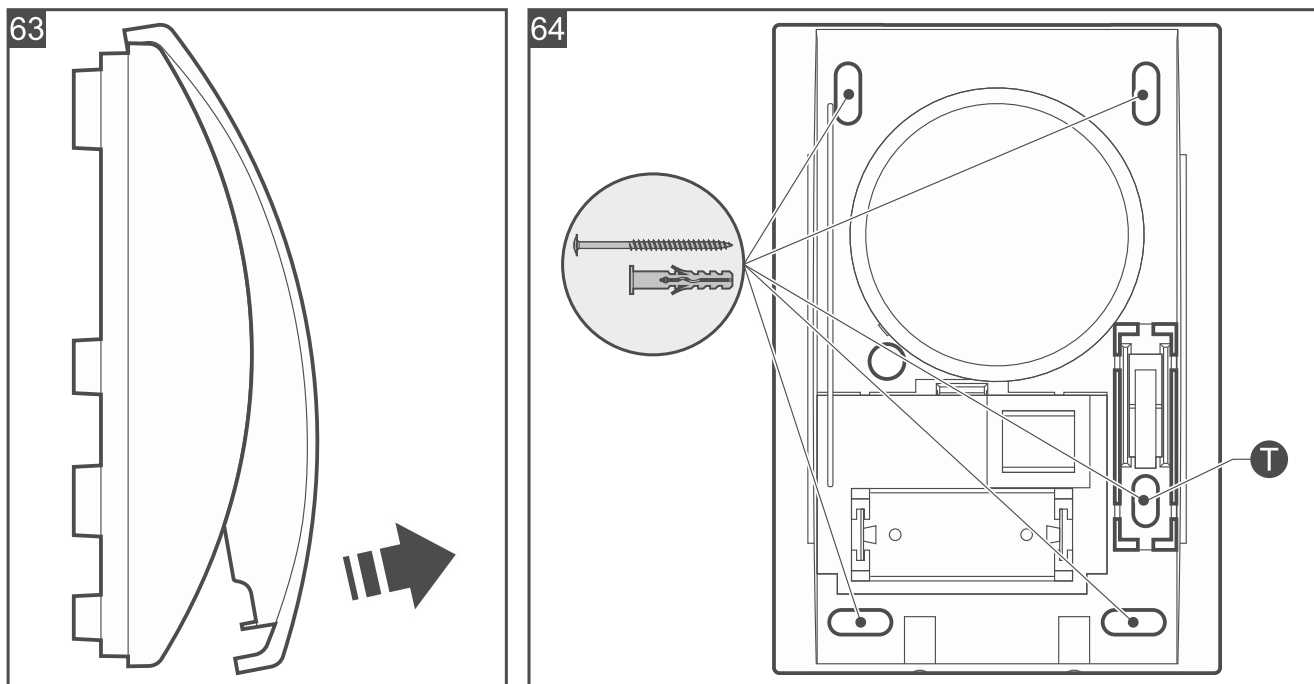

3. Przyłóż podstawę obudowy do ściany i zaznacz położenie otworów montażowych (rys. 64). Jeżeli syrena ma wykryć oderwanie od podłoża, zaznacz także położenie otworu w elemencie ochrony sabotażowej (oznaczony na rysunku symbolem **T**).



*Syrena musi wykrywać oderwanie od podłoża, jeżeli ma spełniać wymagania normy EN 50131 dla Grade 2.*

4. Wywierć w ścianie otwory na kołki montażowe. Kołki dołączone do syreny są do betonu lub cegły. W przypadku innego podłoża (gips, styropian), użyj innych, odpowiednio dobranych kołków.
5. Przykręć podstawę obudowy do ściany. Jeżeli syrena ma wykryć oderwanie od podłoża, przykręć także element ochrony sabotażowej.
6. Uruchom aplikację Be Wave i dodaj syrenę do systemu. Kiedy wyświetlone zostanie polecenie włączenia urządzenia, zamontuj baterię w syrenie.
7. Załóż pokrywę syreny i zablokuj ją wkrętami.

#### 4.4.14 Instalacja Smart Blinds



**Urządzenie powinno być instalowane przez wykwalifikowany personel.**

**Wszystkie połączenia elektryczne należy wykonywać przy wyłączonym zasilaniu.**

**Sterownik należy podłączyć do sieci jednofazowej zgodnie z obowiązującymi normami.**

**Nie wyjmuj sterownika z obudowy. Zamontowanie sterownika bez obudowy lub z uszkodzoną obudową stwarza niebezpieczeństwo porażenia prądem oraz grozi uszkodzeniem urządzenia.**

## Opis Smart Blinds

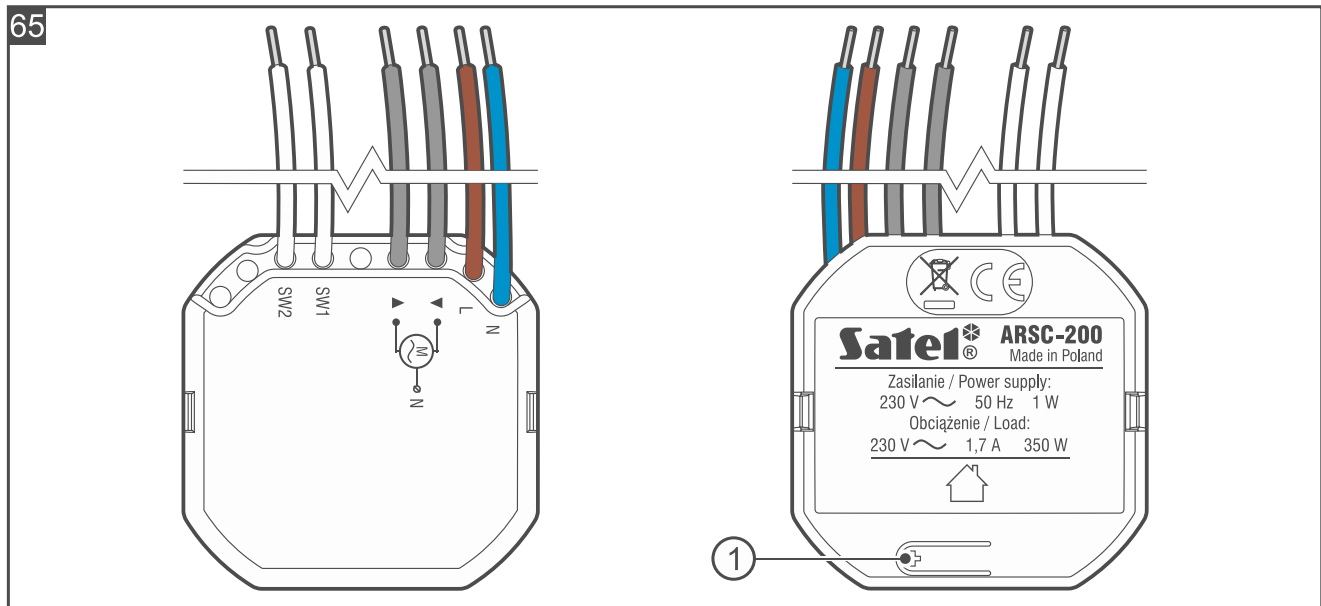

① przycisk do:

- zarejestrowania sterownika w systemie – naciśnij w trakcie dodawania sterownika do systemu,
- zablokowania / odblokowania rejestracji – naciśnij i przytrzymaj przez 10 sekund, aby zablokować / odblokować możliwość dodania sterownika do systemu.

### Przewody

- N** [kolor niebieski] - do połączenia z przewodem neutralnym zasilania 230 V AC.
- L** [kolor brązowy] - do połączenia z przewodem fazowym zasilania 230 V AC.
- ▼ [kolor szary] - do podłączenia silnika rolety / żaluzji – ruch w dół.
- ▲ [kolor szary] - do podłączenia silnika rolety / żaluzji – ruch w górę.
- SW1** [kolor biały] - wejście sterujące 1.
- SW2** [kolor biały] - wejście sterujące 2.



*Nie podłączaj do sterownika więcej niż jednego silnika rolety / żaluzji.*

*Wejścia sterownika nie są separowane galwanicznie.*

### Wskazówki instalacyjne dla Smart Blinds

- Sterownik powinien być instalowany w pomieszczeniach zamkniętych o normalnej wilgotności powietrza.
- Obwód elektryczny, do którego podłączony zostanie sterownik, powinien być chroniony właściwym zabezpieczeniem.
- Zainstaluj sterownik w puszcze elektrycznej (puszce głębokiej o minimalnej średnicy 60 mm lub puszcze z kieszenią).
- Do łączenia przewodów użyj złączek elektrycznych (kostek ze złączem śrubowym, złączek z zaciskiem ruchomym itp.).
- Do sterownika możesz podłączyć silnik 230 V AC rolety / żaluzji z wyłącznikami krańcowymi. Pobór prądu przez silnik nie może przekraczać 1,7 A.
- Do wejść sterujących możesz podłączyć podwójny przycisk dzwonekowy lub przełącznik żaluzjowy. Zaleca się podłączenie przycisku dzwonekowego, ponieważ oferuje on większą funkcjonalność.



- Do podłączenia przycisku / przełącznika użyj przewodów giętkich o przekroju 0,5-0,75 mm<sup>2</sup>.

## Montaż Smart Blinds

1. Wyłącz zasilanie w obwodzie, do którego ma być podłączony sterownik.
2. Otwórz puszkę, w której ma zostać zamontowany sterownik.
3. Podłącz sterownik do obwodu zasilania 230 V AC (rys. 66):
  - przewód brązowy [L] do przewodu fazowego.
  - przewód niebieski [N] do przewodu neutralnego.
4. Podłącz silnik rolety / żaluzji do wyjścia sterownika (rys. 66).
5. Podłącz podwójny przycisk dzwonekowy / przełącznik żaluzjowy do wejść sterownika (rys. 66).
6. Umieść sterownik w puszcze. Przewody elektryczne powinny znaleźć się za obudową sterownika.
7. Włącz zasilanie w obwodzie, do którego podłączony jest sterownik.
8. Uruchom aplikację Be Wave i dodaj sterownik do systemu. Kiedy wyświetlone zostanie polecenie włączenia urządzenia, naciśnij przycisk na obudowie oznaczony symbolem + (rys. 65).
9. Zamknij puszkę.

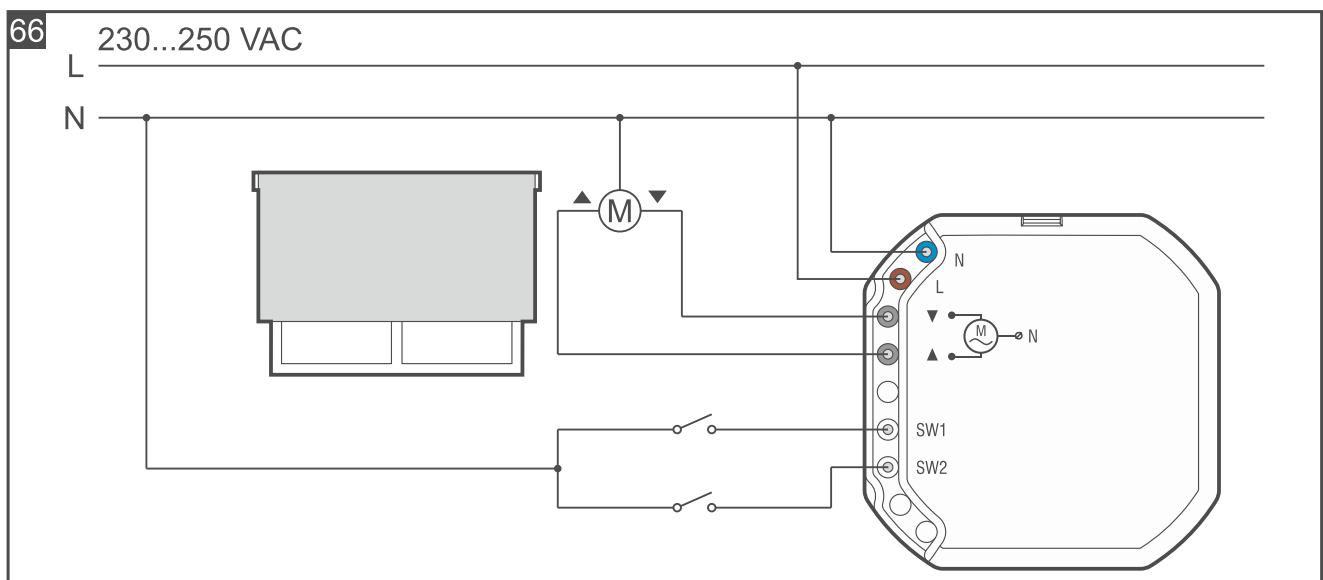

### 4.4.15 Instalacja Smart Termostat

#### Wskazówki instalacyjne dla Smart Termostat

- Głowica powinna być instalowana w pomieszczeniach zamkniętych o normalnej wilgotności powietrza.
- Głowica może być montowana na zaworach grzejnikowych z gwintem M30x1,5mm (pasuje do większości zaworów popularnych producentów).
- Jeżeli głowica ma zostać zamontowana na zaworze Danfoss RA, Danfoss RAV lub Danfoss RAVL, konieczne jest użycie jednego z dołączonych adapterów.
- Głowica powinna zostać zainstalowana w pozycji, która zapewni widoczność wyświetlacza i dostęp do pokręta.
- Montaż głowicy nie wymaga użycia specjalistycznych narzędzi ani zakręcenia wody w instalacji grzewczej.

- Przed zdemontowaniem starej głowicy kilkakrotnie przekręć ją od pozycji minimalnej do maksymalnej i odwrotnie. Odkręć starą głowicę, kiedy jest ustawiona w pozycji maksymalnej. Po zdemontowaniu głowicy, trzpień zaworu powinien być maksymalnie wysunięty.

## Montaż Smart Thermostat

1. Zdejmij osłonę głowicy (rys. 67).

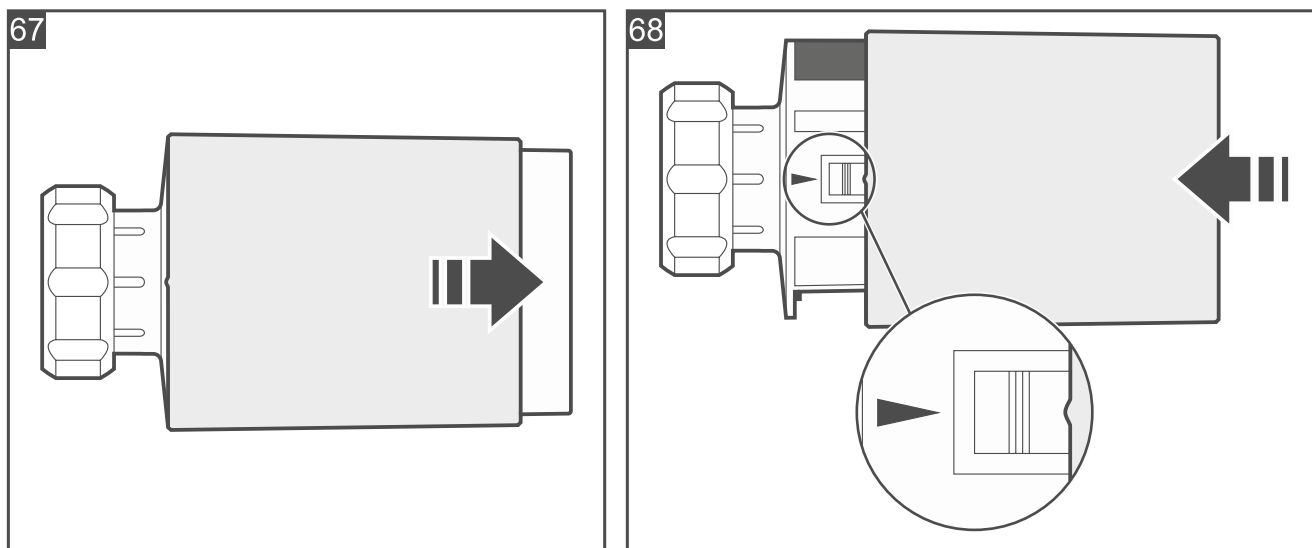

2. Uruchom aplikację Be Wave i dodaj głowicę do systemu. Kiedy wyświetlone zostanie polecenie włączenia urządzenia, zamontuj w głowicy dwie baterie alkaliczne 1,5 V LR6 AA (baterie nie są dołączone do głowicy).

**i** Po zamontowaniu baterii popychacz trzpienia zaworu powinien być w całości schowany w obudowie głowicy. Jeżeli nie jest w całości schowany w obudowie głowicy, wyjmij baterie i zamontuj je ponownie.

Po uruchomieniu głowicy na wyświetlaczu pojawi się komunikat . Sygnalizuje on, że głowica czeka na kalibrację.

3. Załóż osłonę głowicy. Znaczniki na korpusie i osłonie podpowiadają, jak poprawnie założyć osłonę (rys. 68).
4. Zamontuj głowicę na zaworze (patrz „Montaż na zaworze z gwintem M30x1,5 mm”, „Montaż na zaworze Danfoss RA”, „Montaż na zaworze Danfoss RAV” lub „Montaż na zaworze Danfoss RAVL”).
5. Naciśnij pokrętkę (rys. 69). Głowica zostanie skalibrowana.

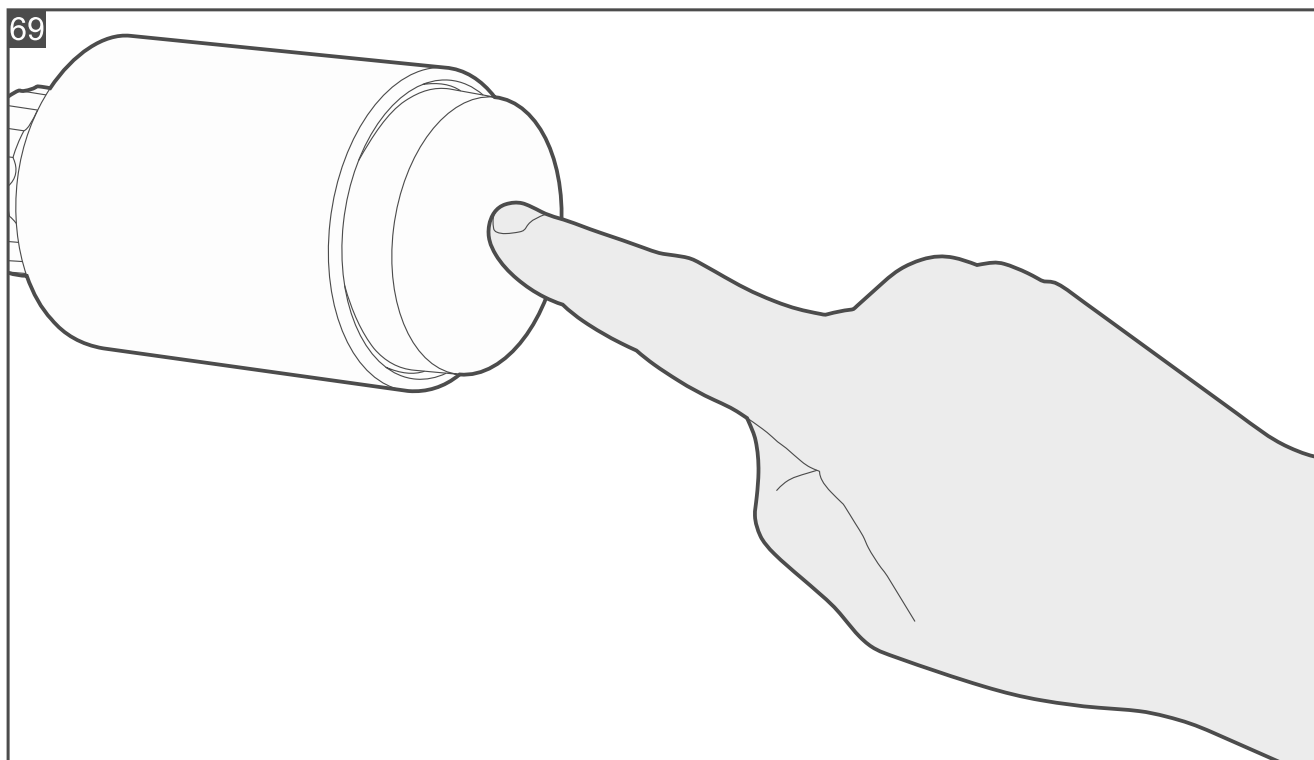

### Montaż na zaworze z gwintem M30x1,5 mm

1. Dosuń głowicę do zaworu (rys. 70).

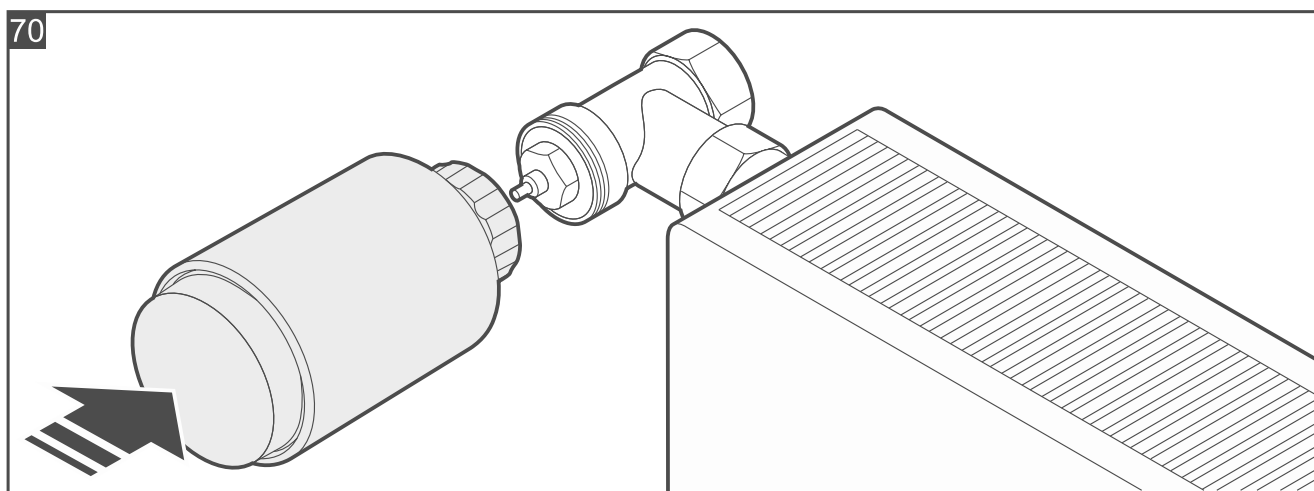

2. Przykręć głowicę do zaworu (rys. 71).

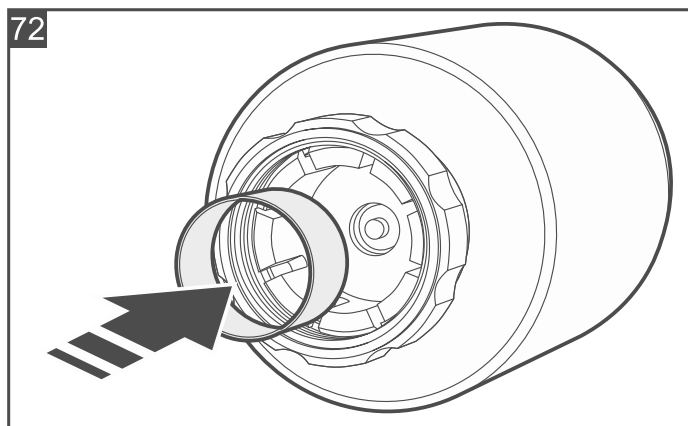
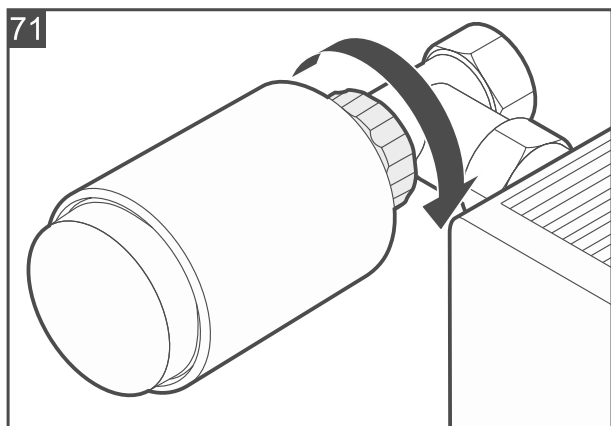

3. Jeżeli nie uda się stabilnie zamocować głowicy, zastosuj pierścień pozycjonujący. Odkręć głowicę i umieść pierścień pozycjonujący w jej kołnierzu (rys. 72), a następnie powtórz czynności z punktów 1 i 2.

### **Montaż na zaworze Danfoss RA**

1. Zamocuj adapter na zaworze.
  - 1.1. Nasuń adapter na zawór (rys. 73).
  - 1.2. Rozchyl wkrętakiem zacisk adaptera, a następnie dosuń adapter do kołnierza zaworu (rys. 74). Wypustki znajdujące się wewnątrz adaptera powinny trafić w wyżłobienia na korpusie zaworu.
  - 1.3. Skręć śrubą zacisk adaptera (rys. 75).

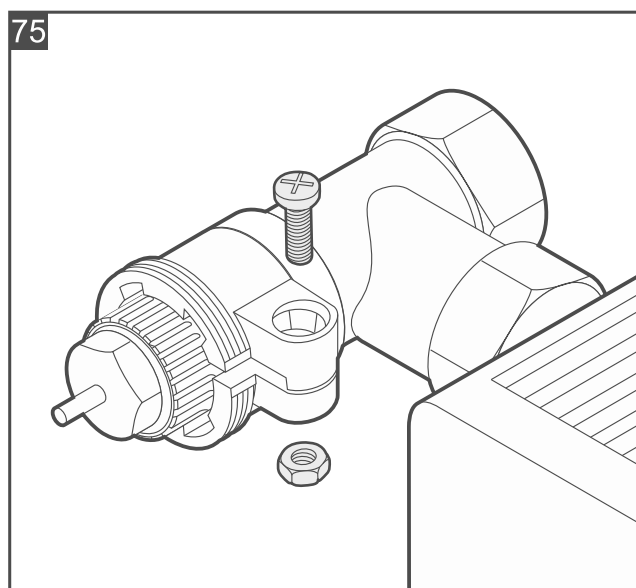
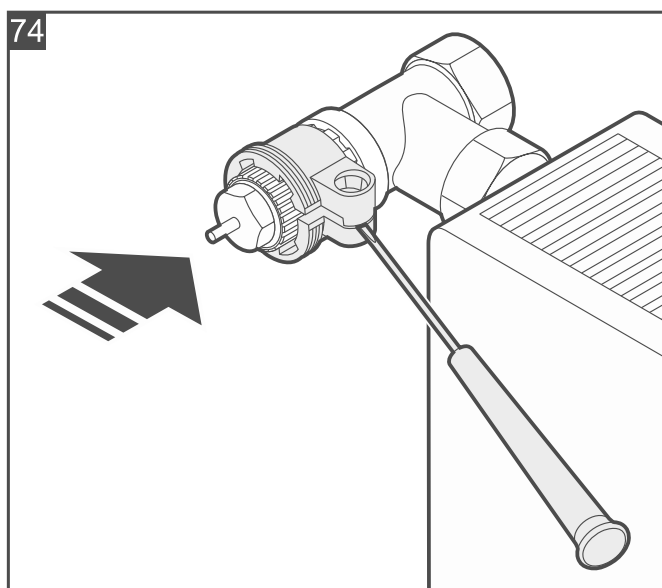
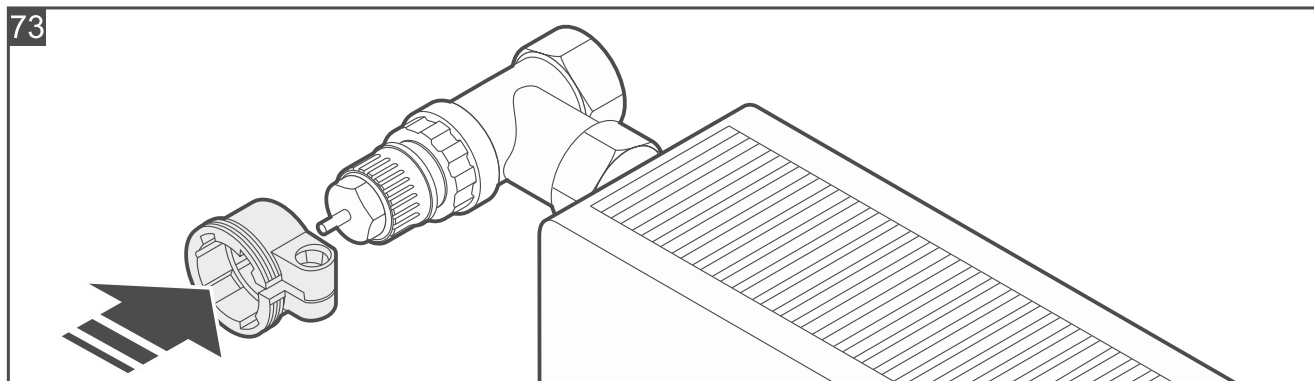

2. Dosuń głowicę do zaworu (rys. 76).

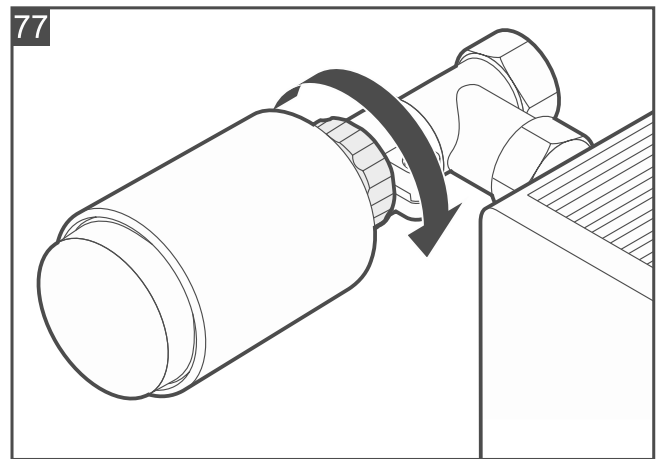
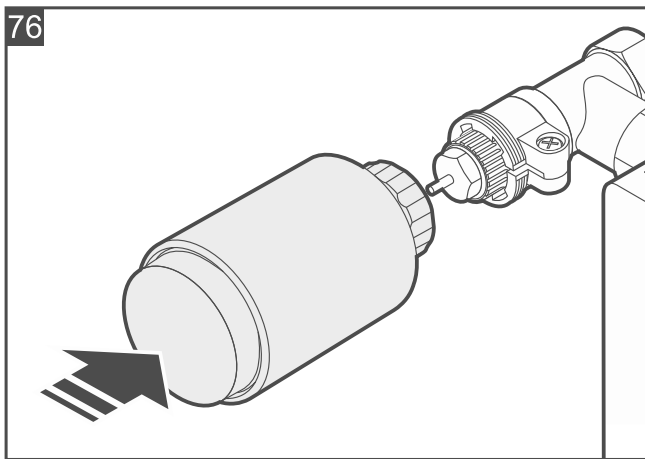

3. Przykręć głowicę do adaptera (rys. 77).
4. Jeżeli nie uda się stabilnie zamocować głowicy, zastosuj pierścień pozycjonujący. Odkręć głowicę i umieść pierścień pozycjonujący w jej kołnierzu (rys. 72), a następnie powtórz czynności z punktów 2 i 3.

### **Montaż na zaworze Danfoss RAV**

1. Nałóż nakładkę na trzpień zaworu (rys. 78).

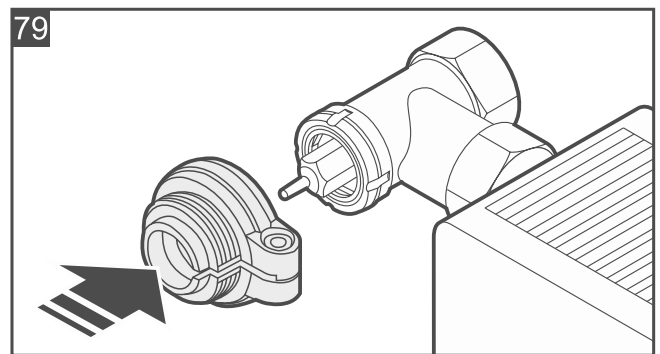
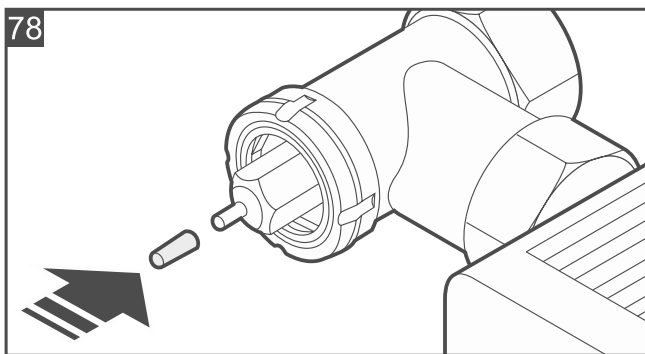

2. Zamocuj adapter na zaworze.
  - 2.1. Nasuń adapter na zawór (rys. 79).
  - 2.2. Rozchyl wkrętakiem zacisk adaptera, a następnie dosuń adapter do czoła kołnierza zaworu (rys. 80).
  - 2.3. Skręć śrubą zacisk adaptera (rys. 81).

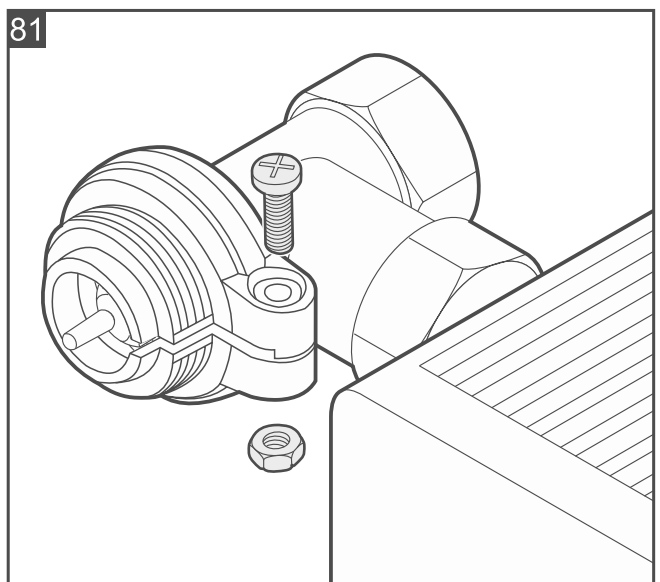
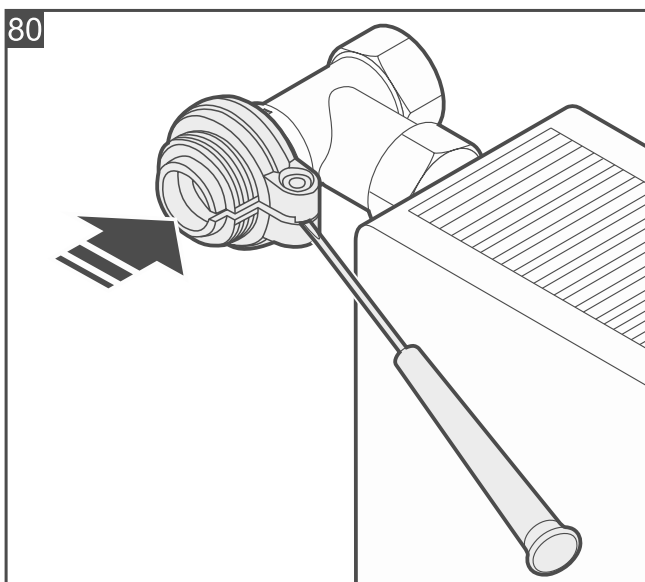

3. Dosuń głowicę do zaworu (rys. 82).

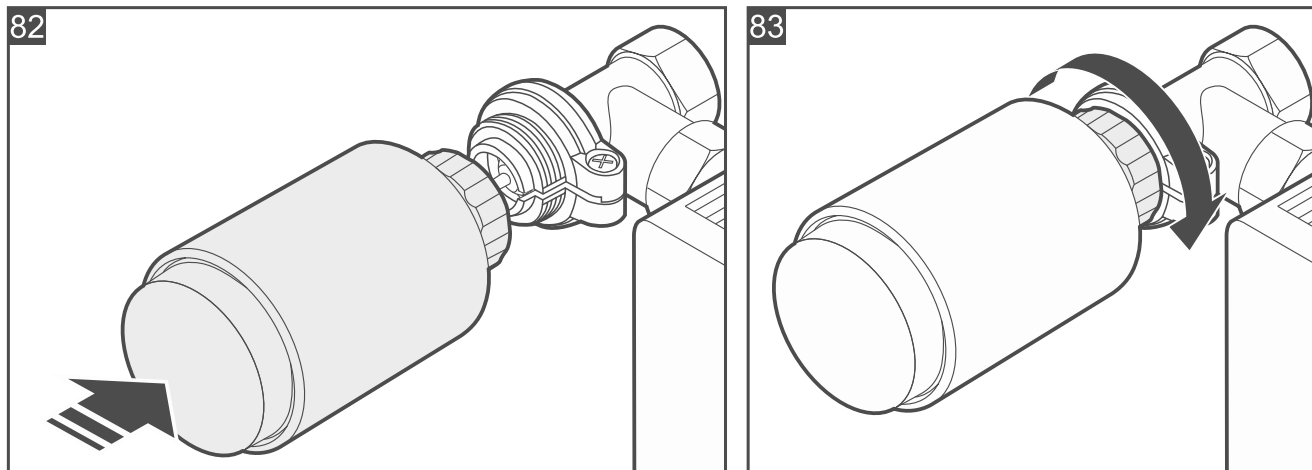

4. Przykręć głowicę do adaptera (rys. 83).

5. Jeżeli nie uda się stabilnie zamocować głowicy, zastosuj pierścień pozycjonujący. Odkręć głowicę i umieść pierścień pozycjonujący w jej kołnierzu (rys. 72), a następnie powtórz czynności z punktów 3 i 4.

### Montaż na zaworze Danfoss RAVL

1. Zainstaluj adapter na zaworze. Dosuń go do czola kołnierza zaworu (rys. 84).

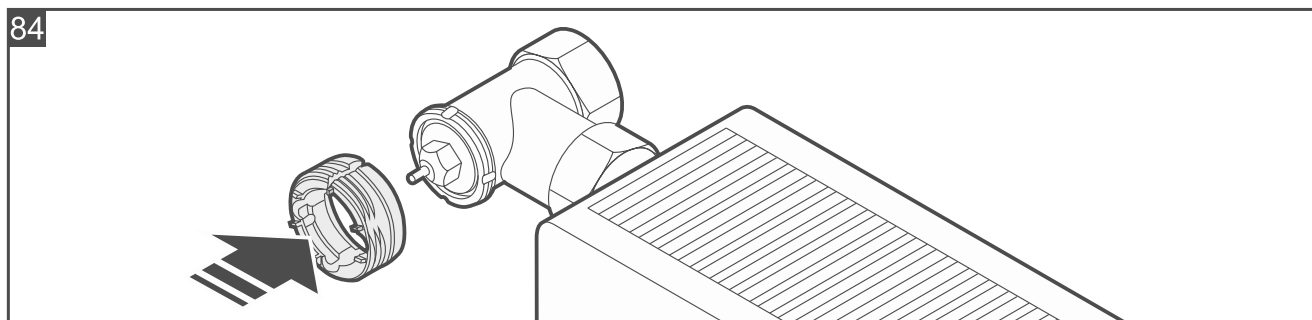

2. Dosuń głowicę do zaworu (rys. 85).

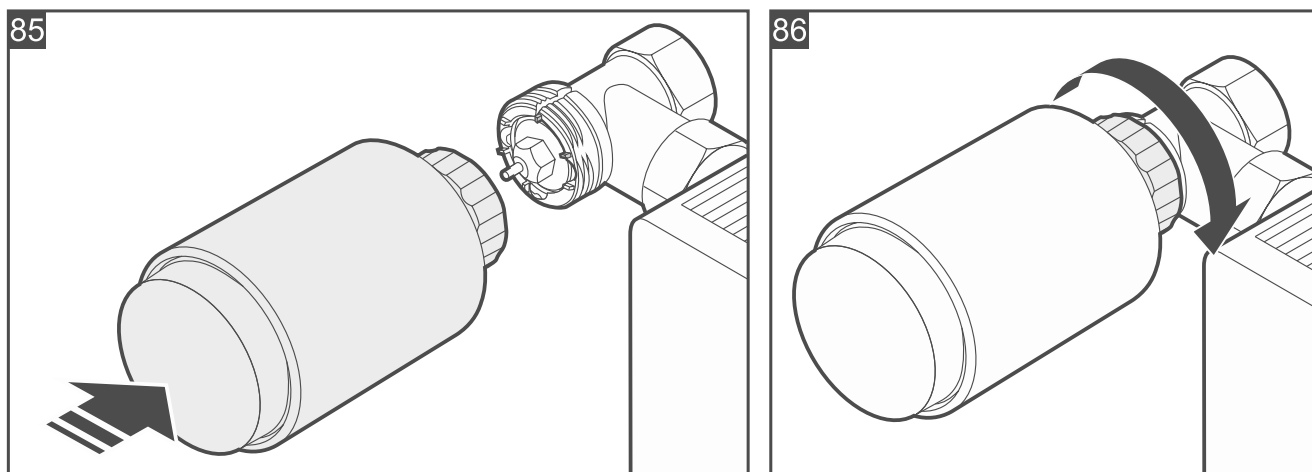

3. Przykręć głowicę do adaptera (rys. 86).

4. Jeżeli nie uda się stabilnie zamocować głowicy, zastosuj pierścień pozycjonujący. Odkręć głowicę i umieść pierścień pozycjonujący w jej kołnierzu (rys. 72), a następnie powtórz czynności z punktów 2 i 3.

#### 4.4.16 Instalacja Smart Plug

##### Wskazówki instalacyjne dla Smart Plug

- Wtyczka powinna być instalowana w pomieszczeniach zamkniętych o normalnej wilgotności powietrza.
- Nie instaluj wtyczki na zewnątrz.
- Do gniazda możesz podłączyć urządzenie 230 V AC o mocy do 2300 W (nie stosuj wtyczki do sterowania urządzeniami o poborze prądu większym od 10 A).



*W przypadku obciążenia innego niż rezystancyjne, zaleca się, aby nie było ono większe niż 3 A dla napięcia 230 V AC. Współczynnik mocy obciążenia ( $\cos\phi$ ) musi być równy lub większy niż 0.4.*

##### Przygotowanie Smart Plug do pracy

Uruchom aplikację Be Wave i dodaj wtyczkę do systemu. Kiedy wyświetlone zostanie polecenie włączenia urządzenia, włóż wtyczkę do gniazda 230 V AC.

#### 4.4.17 Instalacja Smart 2-CH Relay



**Urządzenie powinno być instalowane przez wykwalifikowany personel.**

**Wszystkie połączenia elektryczne należy wykonywać przy wyłączonym zasilaniu.**

**Sterownik należy podłączyć do sieci jednofazowej zgodnie z obowiązującymi normami.**

**Nie wyjmuj sterownika z obudowy. Zamontowanie sterownika bez obudowy lub z uszkodzoną obudową stwarza niebezpieczeństwo porażenia prądem oraz grozi uszkodzeniem urządzenia.**

##### Opis Smart 2-CH Relay

87

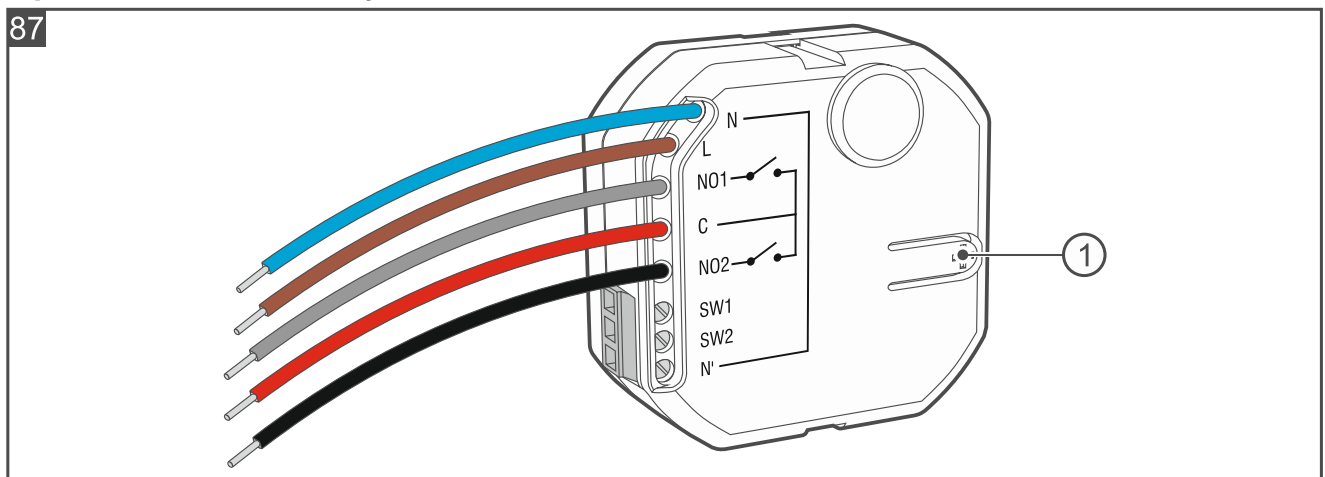

① przycisk do:

- zarejestrowania sterownika w systemie – naciśnij w trakcie dodawania sterownika do systemu,
- zablokowania / odblokowania rejestracji – naciśnij i przytrzymaj przez 10 sekund, aby zablokować / odblokować możliwość dodania sterownika do systemu.

##### Przewody

**N** [kolor niebieski] - do połączenia z przewodem neutralnym zasilania 230 V AC.

- L** [kolor brązowy] - do połączenia z przewodem fazowym zasilania 230 V AC.
- NO1** [kolor szary] - styk NO wyjścia przekaźnikowego 1 (w stanie normalnym jest odcięty od styku wspólnego C – nie przewodzi prądu).
- NO2** [kolor czarny] - styk NO wyjścia przekaźnikowego 2 (w stanie normalnym jest odcięty od styku wspólnego C – nie przewodzi prądu).
- C** [kolor czerwony] - styk wspólny C wyjść przekaźnikowych.



*Ze względu na specyfikę komunikacji radiowej, nie zaleca się wykorzystywania sterownika w zastosowaniach, które wymagają szybkiego przełączania stanu wyjścia.*

*Nie zaleca się używania wyjść przekaźnikowych do częstego przełączania (częściej niż co 10 sekund) obciążeń pojemnościowych np. zasilaczy oświetlenia LED, żarówek LED itd.*

*Nie podłączaj do wyjścia przekaźnikowego więcej niż jednego zasilacza oświetlenia LED.*

### Zaciski

- SW1** - wejście sterujące 1.
- SW2** - wejście sterujące 2.
- N'** - do podłączenia przewodu neutralnego zasilania 230 V AC.



*Wejścia sterownika nie są separowane galwanicznie.*

### Wskazówki instalacyjne dla Smart 2-CH Relay

- Sterownik powinien być instalowany w pomieszczeniach zamkniętych o normalnej wilgotności powietrza.
- Obwód elektryczny, do którego podłączony zostanie sterownik, powinien być chroniony właściwym zabezpieczeniem.
- Zainstaluj sterownik w puszcze elektrycznej (puszce głębokiej o minimalnej średnicy 60 mm lub puszcze z kieszenią).
- Do łączenia przewodów użyj złączek elektrycznych (kostek ze złączem śrubowym, złączek z zaciskiem ruchomym itp.).
- Do wyjścia przekaźnikowego możesz podłączyć urządzenie 230 V AC o poborze prądu do 5 A.
- Do wejścia sterującego możesz podłączyć przycisk dzwonekowy lub przełącznik.
- Do podłączenia przycisku / przełącznika użyj przewodów giętkich o przekroju 0,5-0,75 mm<sup>2</sup>.

### Montaż Smart 2-CH Relay

1. Wyłącz zasilanie w obwodzie, do którego ma być podłączony sterownik.
2. Otwórz puszkę, w której ma zostać zamontowany sterownik.
3. Podłącz sterownik do obwodu zasilania 230 V AC (rys. 88):
  - przewód brązowy [L] do przewodu fazowego.
  - przewód niebieski [N] do przewodu neutralnego.
4. Przewody wyjść przekaźnikowych sterownika połącz z przewodami obwodów elektrycznych, którymi ma sterować sterownik (rys. 88).
5. Podłącz przyciski / przełączniki do wejść sterownika (rys. 88).
6. Umieść sterownik w puszcze. Przewody elektryczne powinny znaleźć się za obudową sterownika.



7. Włącz zasilanie w obwodzie, do którego podłączony jest sterownik.
8. Uruchom aplikację Be Wave i dodaj sterownik do systemu. Kiedy wyświetlone zostanie polecenie włączenia urządzenia, naciśnij przycisk na obudowie oznaczony symbolem + (rys. 87).
9. Zamknij puszkę.

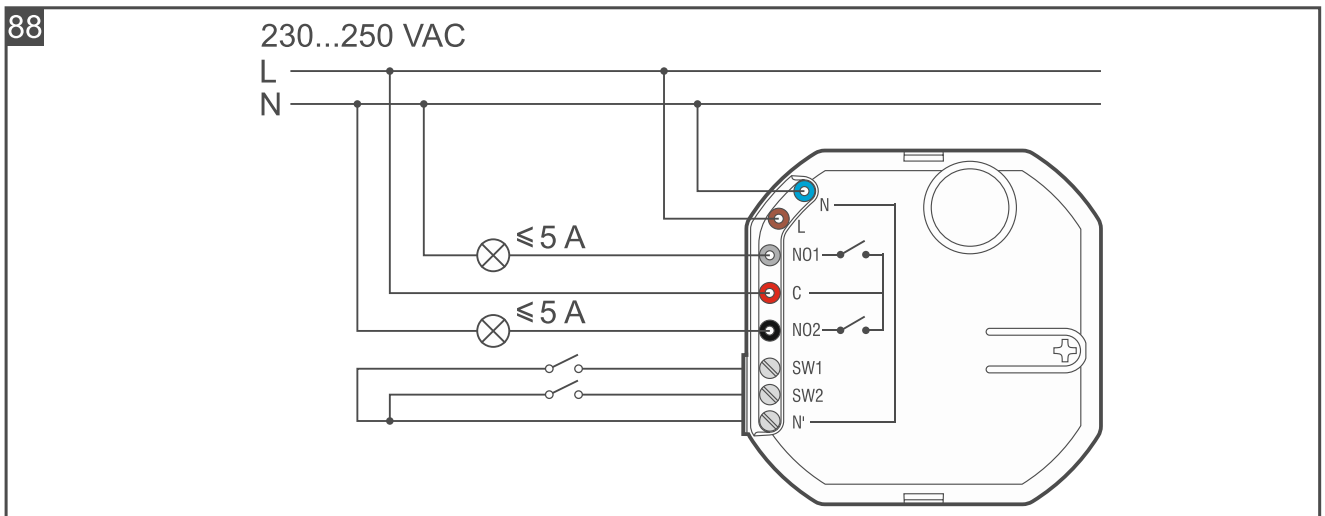

#### 4.4.18 Instalacja Smart Button

##### Wskazówki instalacyjne dla Smart Button

- Przycisk powinien być instalowany w pomieszczeniach zamkniętych o normalnej wilgotności powietrza.
- Nie instaluj przycisku na zewnątrz.

##### Montaż Smart Button

1. Otwórz obudowę przycisku (rys. 89).

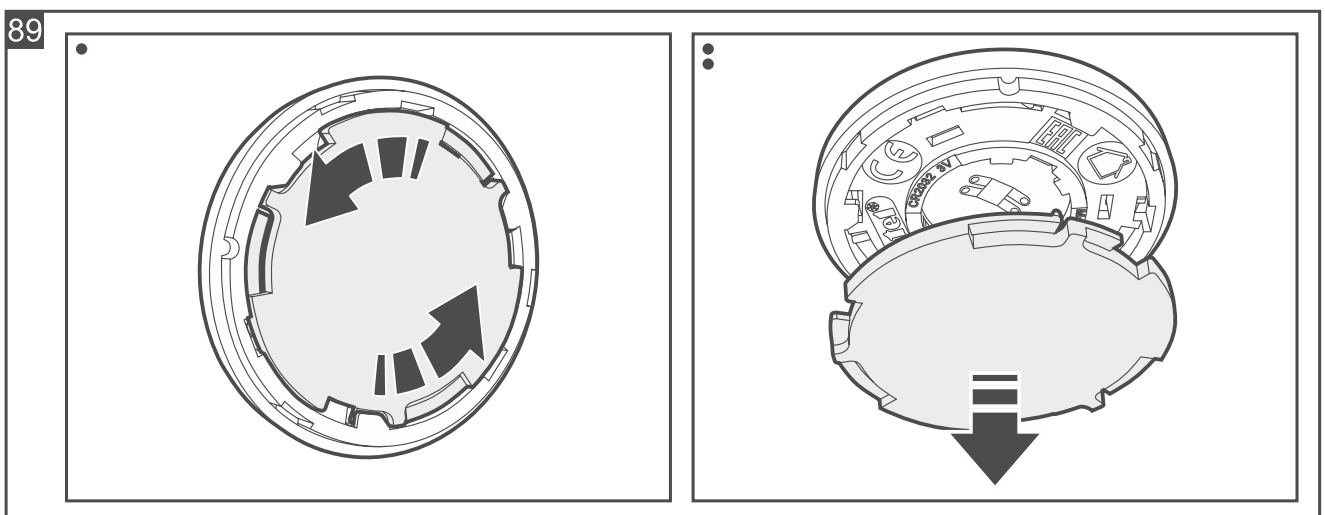

2. Przyklej taśmę dwustronną do podstawy obudowy.
3. Przyklej podstawę obudowy do podłoża.
4. Uruchom aplikację Be Wave i dodaj przycisk do systemu. Kiedy wyświetlone zostanie polecenie włączenia urządzenia, zamontuj baterię w przycisku.
5. Zamknij obudowę przycisku.

## 4.5 Dodanie do systemu Smart Keyfob

---

Uruchom aplikację Be Wave i dodaj Smart Keyfob do systemu. Kiedy wyświetlone zostanie polecenie włączenia urządzenia, naciśnij dowolny przycisk pilota.

## 5. Testowanie

---

Zaleca się przetestowanie działania urządzeń po ich dodaniu do systemu i okresowe sprawdzanie, czy urządzenia działają poprawnie. W aplikacji BE WAVE dostępny jest tryb diagnostyczny na potrzeby testowania urządzeń i ich serwisowania (wymiana baterii w urządzeniu, czyszczenie komory dymu czujki Fire Detector Plus / Fire Detector Pro itp.). Gdy włączony jest tryb diagnostyczny:

- działają wskaźniki LED w czujkach (wskaźniki te są wyłączone w czasie normalnej pracy) – możesz sprawdzić np. czy czujki ruchu wykrywają ruch,
- czujki Outdoor Motion Detector i Outdoor Dusk Detector szybciej reagują na zmianę natężenia światła – możesz zasłonić czujkę np. tekturowym pudełkiem lub grubą, ciemną tkaniną i już po 3 sekundach czujka powinna wykryć zmierzch,
- czujka Glass Break Detector reaguje na sam dźwięk tłuczonego szkła (dźwięk wysokiej częstotliwości),
- zablokowana jest sygnalizacja sabotażu w syrenach – możesz otworzyć obudowę syreny bez obaw o uruchomienie sygnalizacji.



*Po włączeniu trybu diagnostycznego odbywa się automatyczna kalibracja czujnika mikrofalowego w czujkach Motion Detector Plus, Outdoor Motion Detector i Outdoor Curtain Detector. Przez 10 sekund od włączenia trybu diagnostycznego w obszarze detekcji czujnika mikrofalowego nie powinno być żadnego poruszającego się obiektu, ponieważ uniemożliwi to prawidłowe skalibrowanie czujnika.*

### 5.1 Włączenie trybu diagnostycznego

---

1. Dotknij ikonę .
2. Dotknij kolejno *Diagnostyka > Włącz tryb diagnostyczny*.



*Wszystkie urządzenia zostaną przełączone w tryb diagnostyczny dopiero po pewnym czasie (do 24 sekund).*

*Zgodnie z wymaganiami normy EN 50131 poziom sygnału radiowego wysyłanego przez urządzenia bezprzewodowe jest obniżany, gdy włączony jest tryb diagnostyczny.*

*Pamiętaj, żeby wyłączyć tryb diagnostyczny po zakończeniu testowania lub serwisowania urządzeń BE WAVE.*

## 6. Konserwacja

---

### 6.1 Aktualizacja oprogramowania

---

1. Dotknij ikonę .
2. Dotknij kolejno *Konfiguracja Smart HUB > Aktualizuj system*.
3. Dotknij *Tak*, aby zaktualizować oprogramowanie kontrolera i urządzeń BE WAVE.



Przycisk Aktualizuj system jest dostępny, gdy dostępna jest nowa wersja oprogramowania.

Po zaktualizowaniu oprogramowania kontroler zostanie zrestartowany.

Rozesłanie plików aktualizacyjnych do urządzeń BE WAVE może zająć trochę czasu. Sama aktualizacja urządzenia trwa kilka sekund. Urządzenie nie realizuje wówczas swoich normalnych funkcji.

## 6.2 Wymiana akumulatora / baterii



Zachowaj szczególną ostrożność w trakcie wymiany akumulatora / baterii. Producent nie ponosi odpowiedzialności za konsekwencje nieprawidłowego montażu akumulatora / baterii.

Zużytych akumulatorów / baterii nie wolno wyrzucać, lecz należy się ich pozbywać zgodnie z obowiązującymi przepisami dotyczącymi ochrony środowiska.

Akumulator kontrolera Smart HUB Plus / Smart HUB nie jest ładowany, gdy temperatura spadnie poniżej 0°C.

### 6.2.1 Wymiana akumulatora w kontrolerze Smart HUB Plus / Smart HUB



Akumulator w kontrolerze powinien wymienić wykwalifikowany personel.

Aplikacja Be Wave powiadomi cię o słabym akumulatorze w kontrolerze. Baterię należy wówczas jak najszybciej wymienić.

1. Włącz tryb diagnostyczny w aplikacji Be Wave.
2. Otwórz obudowę kontrolera.
3. Wyjmij stary akumulator (rys. 90).
4. Zmontuj nowy akumulator (rys. 91).
5. Zamknij obudowę kontrolera i zablokuj ją wkrętami.
6. Wyłącz tryb diagnostyczny w aplikacji Be Wave.

90

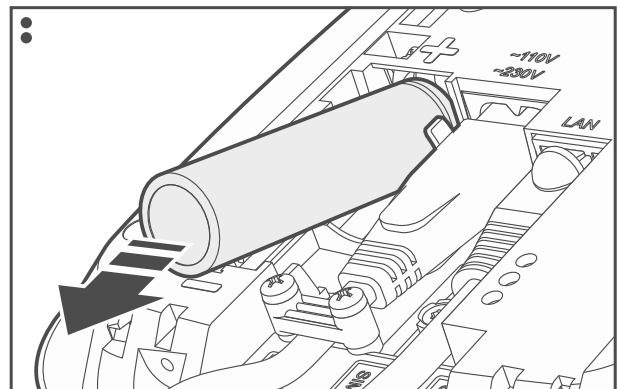
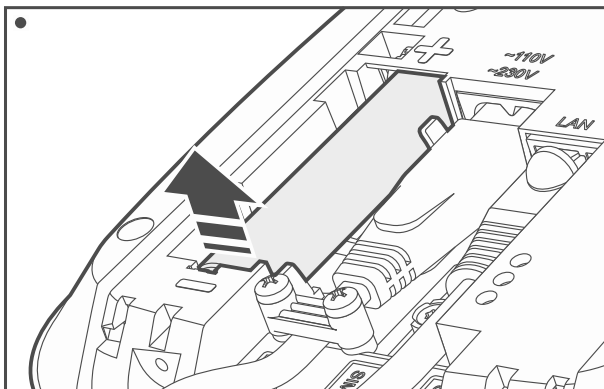

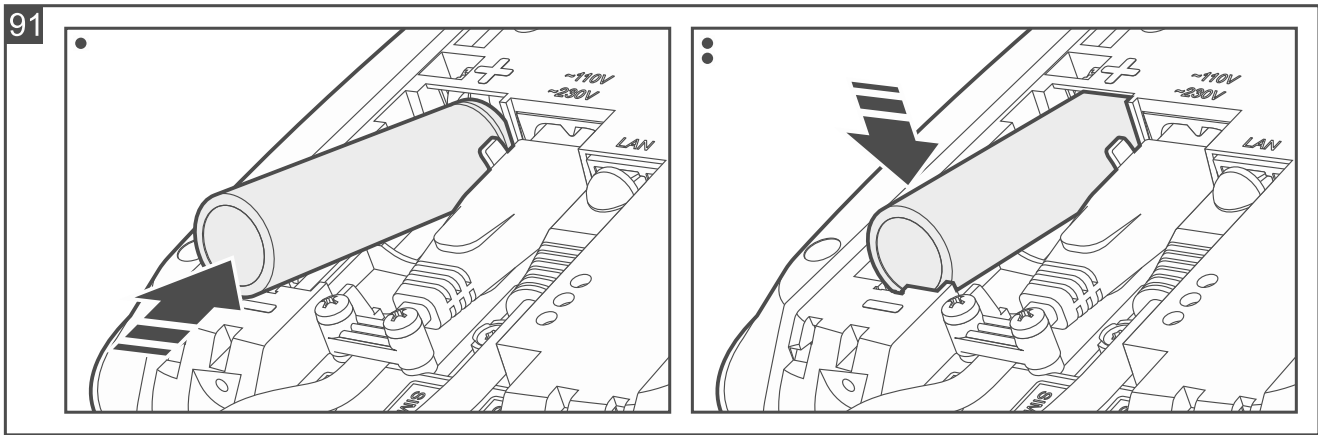

### 6.2.2 Wymiana baterii w urządzeniu BE WAVE

Aplikacja Be Wave powiadomi cię o słabej baterii w urządzeniu BE WAVE. Baterię należy wówczas jak najszybciej wymienić.

Fire Detector Plus, Fire Detector Pro i Carbon Monoxide Detector dodatkowo informują o słabej baterii 3 krótkimi błyskami wskaźnika LED i 3 krótkimi dźwiękami co 30 sekund.

1. Na karcie głównej aplikacji Be Wave dotknij pomieszczenie, w którym zainstalowane jest urządzenie ze słabą baterią.
2. Dotknij nazwę urządzenia, w którym jest słaba bateria.
3. Dotknij *Wymiana baterii*.
4. Otwórz obudowę urządzenia.
5. Wyjmij rozładowaną baterię.
6. Zmontuj nową baterię.
7. Zamknij obudowę urządzenia.
8. W aplikacji Be Wave dotknij *Odblokuj urządzenie*.

### Wymiana baterii w Outdoor Siren



**Nowa bateria musi zostać zainstalowana w sposób opisany niżej, aby uruchomić procedurę inicjowania baterii. Tylko odpowiednio zainicjowana bateria zapewni wymagane parametry zasilania.**

1. Na karcie głównej aplikacji Be Wave dotknij pomieszczenie, w którym zainstalowana jest syrena ze słabą baterią.
2. Dotknij nazwę syreny, w której jest słaba bateria.
3. Dotknij *Wymiana baterii*.
4. Gdy skrajna lewa dioda w syrenie zacznie migać co 3 sekundy, możesz otworzyć obudowę syreny.
5. Wyjmij słabą baterię.
6. Naciśnij i przytrzymaj styk sabotażowy.
7. Zamontuj nową baterię.
8. Gdy skrajna lewa dioda w syrenie zacznie migać co sekundę, puść styk sabotażowy. Miganie diody sygnalizuje inicjowanie baterii. Dopiero, gdy dioda przestanie migać, syrena jest gotowa do normalnej pracy.
9. W aplikacji Be Wave uruchom funkcję „Odblokuj urządzenie”.

## Otwarcie obudowy Smart Keyfob

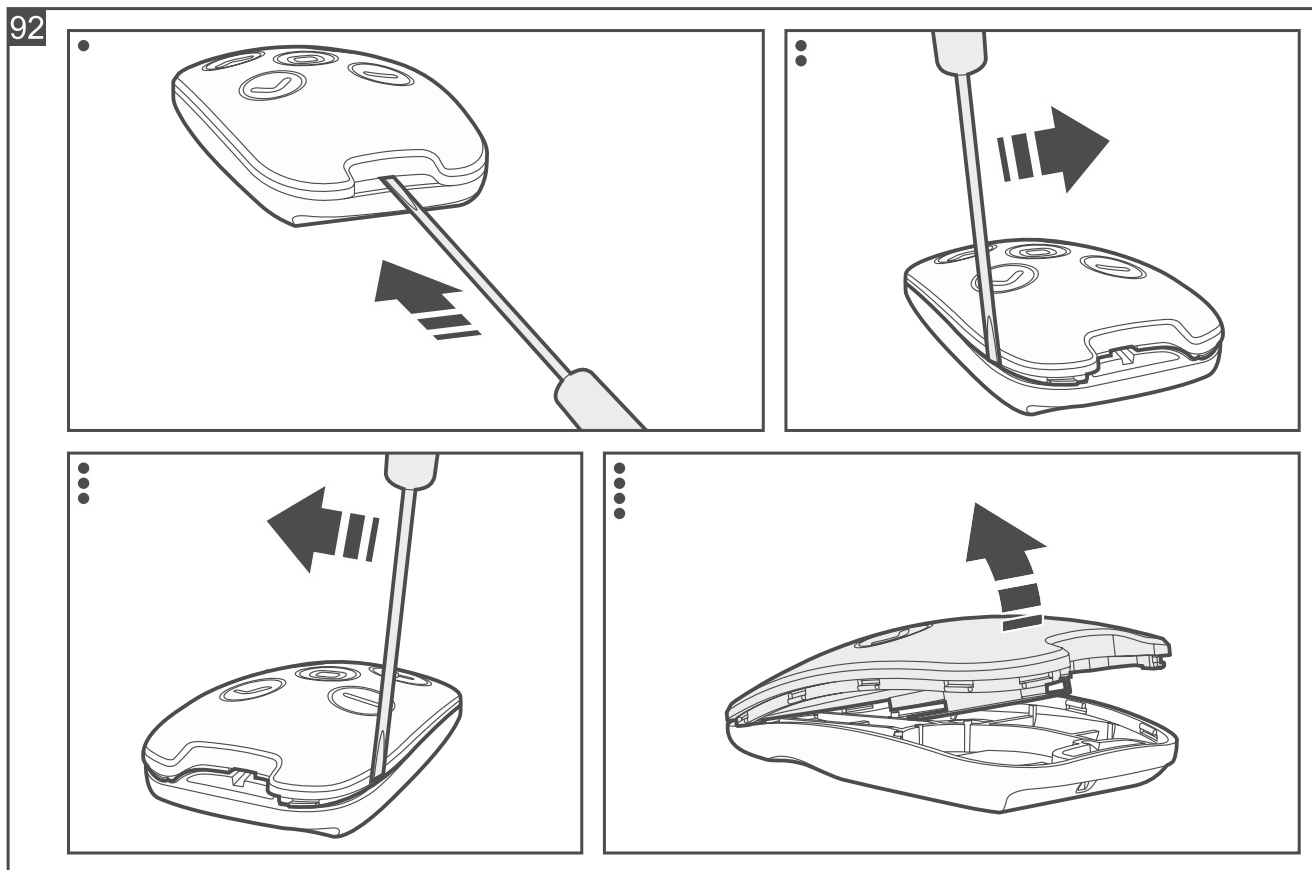

## 6.3 Czyszczenie komory dymu czujki Fire Detector Plus / Fire Detector Pro



Aplikacja Be Wave powiadomi cię o potrzebie wyczyszczenia komory dymu.

Rysunki pokazują czujkę Fire Detector Plus.

1. Włącz tryb diagnostyczny w aplikacji Be Wave.
2. Wykręć wkręt blokujący pokrywę czujki i otwórz obudowę czujki.
3. Wyjmij baterię.
4. Odchyl blokadę (rys. 93) i przekręć moduł elektroniki w kierunku przeciwnym do ruchu wskazówek zegara (rys. 94).
5. Wyjmij moduł elektroniki z komorą dymu (rys. 95).
6. W przypadku czujki Fire Detector Plus, zdejmij element z termistorem z pokrywy komory dymu (rys. 96).
7. Odchyl zaczep (rys. 97) i zdejmij pokrywę komory dymu (rys. 98).
8. Delikatnym pędzelkiem lub sprężonym powietrzem wyczyść labirynt w pokrywie i podstawę komory dymu, zwracając uwagę na zagłębienia, w których znajdują się diody.
9. Załóż pokrywę komory dymu.
10. W przypadku czujki Fire Detector Plus, załóż element z termistorem na komorę dymu.
11. Włóż moduł elektroniki z komorą dymu do pokrywy i przykręć ją w kierunku zgodnym z ruchem wskazówek zegara.
12. Zamontuj baterię.
13. Załóż pokrywę czujki i zablokuj ją wkrętem.

14. Naciśnij przycisk testu / kasowania. Po chwili powinien zostać wywołany alarm pożarowy. Zasygnalizuje go czujka (dźwięk ciągły i świecenie diody) i powiadomi o nim aplikacja Be Wave.
15. Naciśnij ponownie przycisk testu / kasowania, aby skasować alarm.
16. Wyłącz tryb diagnostyczny w aplikacji Be Wave.

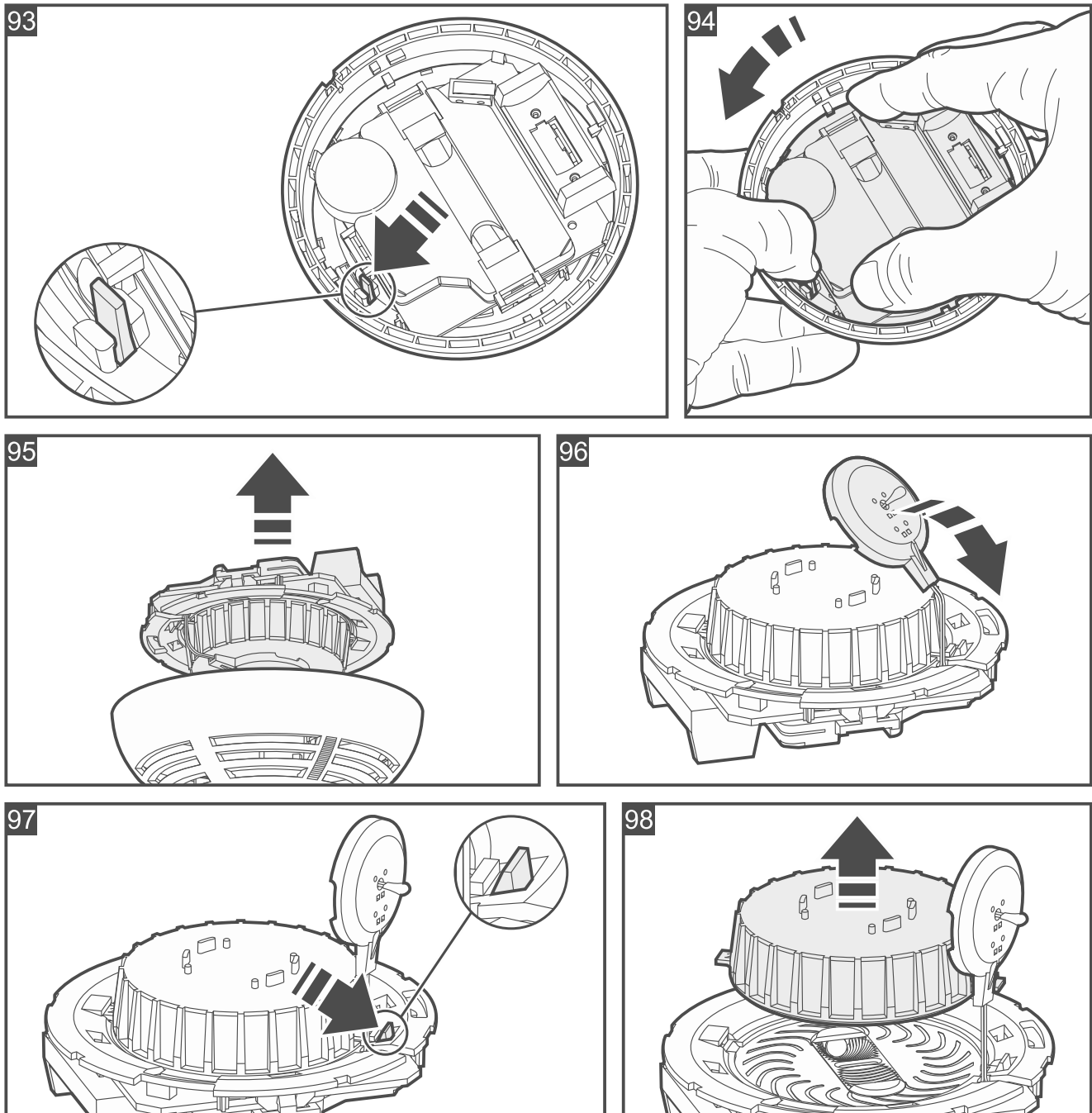

## 6.4 Przywrócenie ustawień fabrycznych kontrolera

### 6.4.1 Przywrócenie ustawień fabrycznych z aplikacji Be Wave

1. Dotknij ikonę .
2. Dotknij kolejno *Konfiguracja Smart HUB > Przywróć ustawienia fabryczne*.
3. Dotknij *Tak*, aby przywrócić ustawienia fabryczne.



### 6.4.2 Sprzętowe przywrócenie ustawień fabrycznych

1. Włącz tryb diagnostyczny w aplikacji Be Wave.
2. Otwórz obudowę kontrolera.
3. Włóż szpilkę w otwór oznaczony ⑥ na rysunku 2 i przytrzymaj przez 5 sekund.

## 6.5 Wyłączenie kontrolera Smart HUB Plus / Smart HUB

1. Odłącz kabel zasilania od gniazda sieci elektrycznej.
2. Wykręć wkręty blokujące otwarcie obudowy kontrolera.
3. Otwórz obudowę kontrolera.
4. Wyjmij akumulator.

## 7. Ręczna obsługa urządzeń

### 7.1 Ręczna obsługa Smart Thermostat

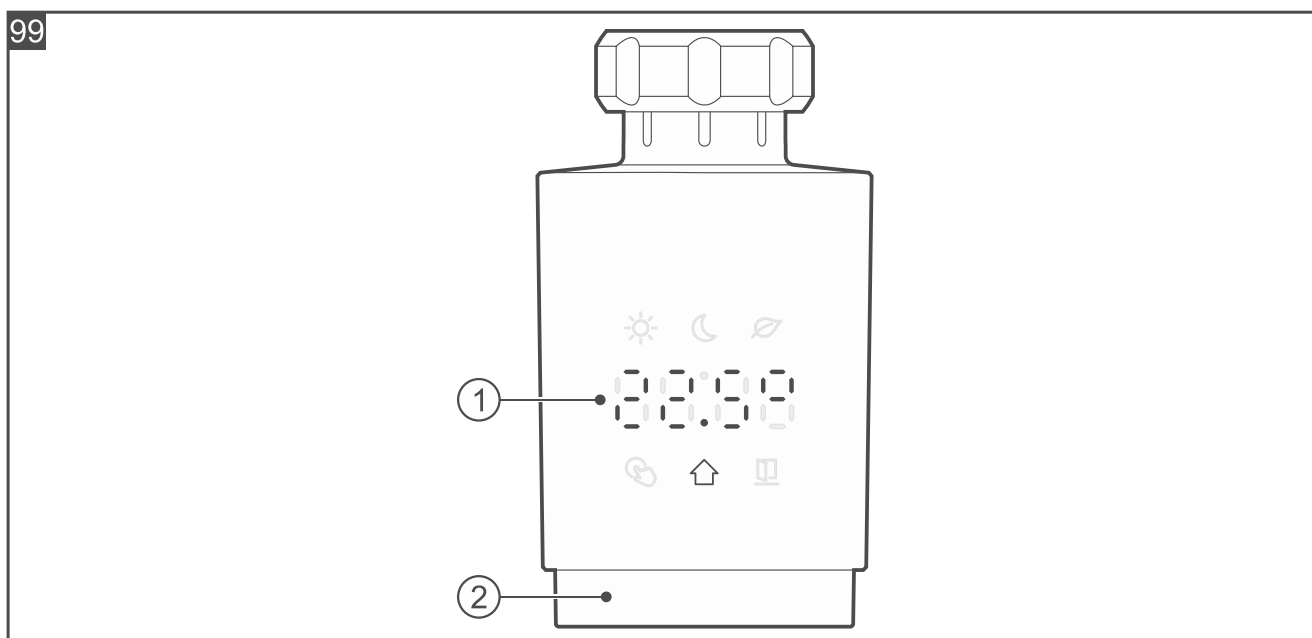

① wyświetlacz LED.

② pokrętło.



#### 7.1.1 Wyświetlacz LED



Normalnie wyświetlacz jest wyłączony. Dotknij pokrętło (rys. 69), aby włączyć wyświetlacz.

Po włączeniu wyświetlacz pokazuje temperaturę z wybranego czujnika w stopniach Celsjusza (rys 99). Na wyświetlaczu wyświetlane są symbole i komunikaty.











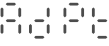

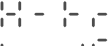
Wyświetlacz zostanie wyłączony po 20 sekundach od wykonania ostatniej operacji przy użyciu pokrętła.

#### Symbole na wyświetlaczu

-  wyświetlana jest temperatura ustawiona dla dnia.
-  wyświetlana jest temperatura ustawiona dla nocy.
-  wyświetlana jest temperatura ustawiona dla trybu pracy *ECO*.

-  wyświetlana jest temperatura ustawiona ręcznie.
-  wyświetlana jest temperatura z czujnika.
-  wykryto otwarte okno i zawór jest zamknięty.

### Komunikaty na wyświetlaczu

-  głowica oczekuje na uruchomienie kalibracji. Naciśnij pokrętło, aby uruchomić kalibrację.
-  trwa adaptacja głowicy.
-  pokrętło głowicy jest zablokowane. Naciśnij i przytrzymaj pokrętło przez 3 sekundy, aby je odblokować. Pokrętło można odblokować, jeżeli zostało zablokowane ręcznie. Jeżeli w aplikacji Be Wave włączona jest opcja *Kontrola rodzicielska*, pokrętła nie można odblokować ręcznie.
-  słabe baterie (napięcie baterii spadło poniżej 2,3 V). Wymień baterie.
-  uruchomiona jest ochrona przed zamarzaniem.
-  uruchomiona jest funkcja szybkiego ogrzewania (liczba na końcu to czas pozostały do zakończenia funkcji). Jeżeli chcesz zakończyć funkcję szybkiego ogrzewania, naciśnij i przytrzymaj pokrętło przez 3 sekundy.
-  zawór jest zamknięty. Naciśnij lub przekręć pokrętło, aby otworzyć zawór.
-  problem ze zmianą pozycji zaworu. Sprawdź zamocowanie głowicy na zaworze i działanie zaworu lub zrestartuj głowicę (wyjmij i włóż baterie).
-  nieprawidłowy zakres pracy głowicy (błąd kalibracji). Sprawdź zamocowanie głowicy na zaworze lub zrestartuj głowicę (wyjmij i włóż baterie).
-  blokada sterowania zaworem w celu ochrony baterii przed całkowitym rozładowaniem (napięcie baterii spadło poniżej 2,2 V). Wymień baterie.
-  problem z pokrętłem.
-  błąd silnika.
-  błąd wewnętrzny.
-  problem z całkowitym zamknięciem zaworu (błąd kalibracji). Sprawdź zamocowanie głowicy na zaworze lub zrestartuj głowicę (wyjmij i włóż baterie).

### Odwrócenie temperatury / komunikatów na wyświetlaczu o 180°

1. Zdejmij osłonę głowicy (rys. 67).
2. Wyjmij baterie.
3. Zainstaluj ponownie baterie. Na wyświetlaczu pojawi się komunikat .
4. Naciśnij i przytrzymaj przez 5 sekund pokrętło (rys. 69). Komunikat na wyświetlaczu zostanie obrócony o 180°.
5. Załóż osłonę głowicy (rys. 68).

#### 7.1.2 Pokrętło

**Naciśnięcie** (rys. 69) – włączenie wyświetlacza / zmiana trybu pracy / zatwierdzenie nowych ustawień temperatury.

**Naciśnięcie i przytrzymanie przez 3 sekundy** – zablokowanie pokrętła / odblokowanie pokrętła / wejście w edycję temperatury wybranego trybu pracy / zakończenie funkcji szybkiego ogrzewania.

**Przekręcenie w prawo** – zwiększenie temperatury.

**Przekręcenie w lewo** – zmniejszenie temperatury.



**Naciśnięcie i przekręcenie w prawo** – uruchomienie funkcji szybkiego ogrzewania (BOOST).

**Naciśnięcie i przekręcenie w lewo** – całkowite zamknięcie zaworu.

### 7.1.3 Ręczna zmiana trybu pracy głowicy

1. Naciśnij pokrętkę, aby włączyć wyświetlacz.
2. Naciskaj pokrętkę, aż wyświetlona zostanie temperatura dla trybu pracy, który chcesz włączyć.
3. Zaczekaj 10 sekund. Wyświetlona zostanie temperatura z wybranego czujnika.

### 7.1.4 Tymczasowe ustawienie innej temperatury



*Ustawiona w ten sposób temperatura będzie używana do czasu zmiany trybu pracy.*

*W ten sposób nie można zmienić temperatury dla trybu pracy ECO. Zmień najpierw tryb pracy, a potem ustaw inną temperaturę.*

1. Naciśnij pokrętkę, aby włączyć wyświetlacz.
2. Naciśnij pokrętkę, aby wyświetlić aktualnie ustawioną temperaturę.
3. Przy użyciu pokrętki ustaw nową temperaturę.
4. Naciśnij pokrętkę, aby zatwierdzić zmianę.

### 7.1.5 Zmiana ustawień temperatury dla wybranego trybu pracy

1. Naciśnij pokrętkę, aby włączyć wyświetlacz.
2. Naciskaj pokrętkę, aż wyświetlona zostanie temperatura dla trybu pracy, który chcesz edytować.
3. Naciśnij pokrętkę i przytrzymaj przez 3 sekundy. Wyświetlana temperatura zacznie migać.
4. Przy użyciu pokrętki ustaw nową temperaturę.
5. Naciśnij pokrętkę, aby zatwierdzić zmianę.
6. Naciskaj pokrętkę, aż wyświetlona zostanie temperatura dla trybu pracy, który chcesz włączyć.

## 7.2 Ręczna obsługa Smart Plug

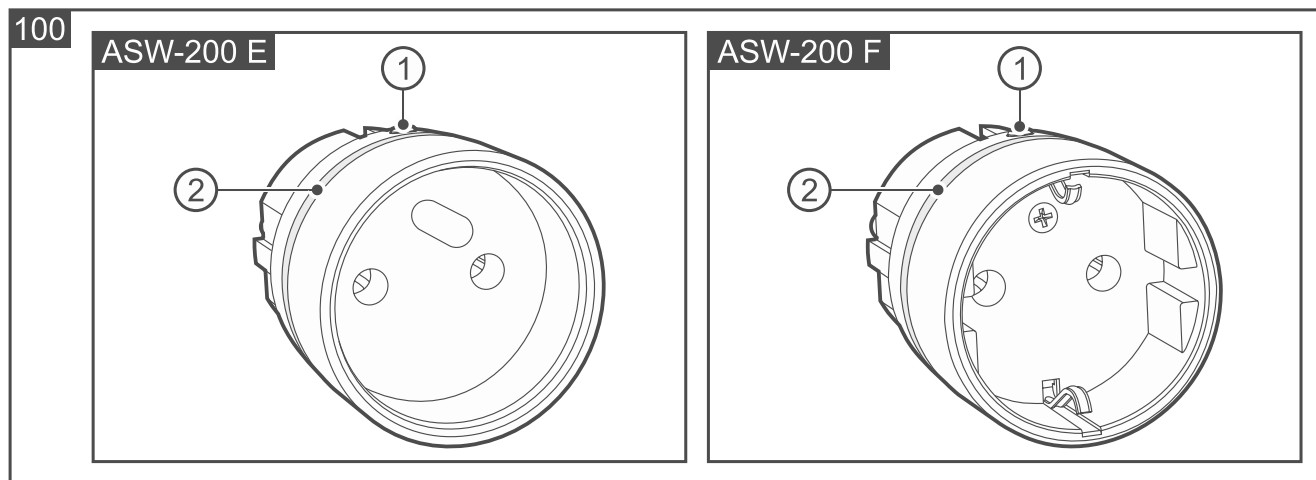

① wskaźnik LED.

② przycisk – naciśnij, aby włączyć / wyłączyć wtyczkę (urządzenie podłączone do wtyczki).

### 7.2.1 Wskaźnik LED

Sposób działania wskaźnika LED ustawisz w aplikacji Be Wave. Jeżeli nie wyłączysz wskaźnika LED, sygnalizuje on:

**świeci** – wtyczka jest włączona. W aplikacji możesz wybrać, czy kolor świecenia ma zależeć od zużycia energii, czy ma to być jeden kolor.

**miga na żółto** – wtyczka jest wyłączona z powodu przeciążenia. Urządzenie podłączone do wtyczki pobiera więcej mocy niż 2300 W i wtyczka nie może nim sterować.

**miga na czerwono** – wtyczka jest wyłączona z powodu przegrzania. Po schłodzeniu wtyczka wróci do pracy.

## 8. Dane techniczne

### 8.1 Smart HUB Plus / Smart HUB

Pasma częstotliwości pracy .....	868,0 MHz ÷ 868,6 MHz
Zasięg komunikacji radiowej (w terenie otwartym).....	do 1100 m
Napięcie zasilania .....	230 V AC, 50-60 Hz
Akumulator .....	3,6 V / 3200 mAh
Pobór mocy w stanie gotowości	
Smart HUB Plus .....	1,85 W
Smart HUB .....	1,82 W
Maksymalny pobór mocy	
Smart HUB Plus .....	2,8 W
Smart HUB .....	2,65 W
Pobór prądu w stanie gotowości z akumulatora	
Smart HUB Plus .....	272 mA
Smart HUB .....	252 mA
Prąd ładowania akumulatora.....	250 mA
Napięcie zgłoszenia słabego akumulatora .....	3,2 V
Napięcie odcięcia akumulatora .....	2,8 V
Temperatura pracy akumulatora	
rozładowanie .....	-10°C...+60°C
ładowanie .....	0°C...+45°C
Obsługiwane karty pamięci .....	microSD, micro SDHC
Spełniane normy .....	EN 50130-4, EN 50130-5, EN 50131-1, EN 50131-3, EN 50131-5-3
Klasa środowiskowa wg EN 50130-5.....	II
Zakres temperatur pracy .....	-10°C...+55°C
Maksymalna wilgotność .....	93±3%
Wymiary .....	158 x 158 x 30 mm
Masa	
Smart HUB Plus .....	411 g
Smart HUB .....	406 g

### 8.2 Motion Detector (APD-200)

Pasma częstotliwości pracy .....	868,0 MHz ÷ 868,6 MHz
----------------------------------	-----------------------

Zasięg komunikacji radiowej (w terenie otwartym).....	do 2000 m
Bateria .....	CR123A 3 V
Oczekiwany czas pracy baterii.....	do 2 lat
Pobór prądu w stanie gotowości .....	70 $\mu$ A
Napięcie zgłoszenia słabej baterii.....	2,75 V
Pomiar temperatur w zakresie .....	-10°C...+55°C
Dokładność pomiaru temperatury .....	$\pm$ 1°C
Wykrywalna prędkość ruchu .....	0,3...3 m/s
Czas rozruchu.....	35 s
Zalecana wysokość montażu.....	2 m...2,4 m
Obszar detekcji .....	15 m x 24 m, 90°
Spełniane normy .....	EN50131-1, EN50130-4, EN50130-5
Stopień zabezpieczenia wg EN50131-2-2 (montaż bezpośrednio do ściany).....	Grade 2
Klasa środowiskowa wg EN50130-5.....	II
Zakres temperatur pracy.....	-10°C...+55°C
Maksymalna wilgotność .....	93 $\pm$ 3%
Wymiary.....	62 x 137 x 42 mm
Masa .....	132 g

**SATEL sp. z o.o. niniejszym oświadcza, że typ urządzenia radiowego APD-200 jest zgodny z dyrektywą 2014/53/UE. Pełny tekst deklaracji zgodności UE jest dostępny pod następującym adresem internetowym: [www.satel.pl/ce](http://www.satel.pl/ce)**

### 8.3 Motion Detector Pet (APD-200 Pet)

Pasma częstotliwości pracy .....	868,0 MHz $\div$ 868,6 MHz
Zasięg komunikacji radiowej (w terenie otwartym).....	do 2000 m
Bateria .....	CR123A 3 V
Oczekiwany czas pracy baterii.....	do 2 lat
Pobór prądu w stanie gotowości .....	70 $\mu$ A
Napięcie zgłoszenia słabej baterii.....	2,75 V
Pomiar temperatur w zakresie .....	-10°C...+55°C
Dokładność pomiaru temperatury .....	$\pm$ 1°C
Wykrywalna prędkość ruchu .....	0,3...3 m/s
Czas rozruchu.....	35 s
Zalecana wysokość montażu.....	2,4 m
Obszar detekcji .....	14 m x 16 m, 83°
Spełniane normy .....	EN50131-1, EN50130-4, EN50130-5
Stopień zabezpieczenia EN50131-2-2.....	Grade 2
Klasa środowiskowa wg EN50130-5.....	II
Zakres temperatur pracy.....	-10°C...+55°C
Maksymalna wilgotność .....	93 $\pm$ 3%
Wymiary.....	62 x 137 x 42 mm
Masa .....	107 g

**SATEL sp. z o.o. niniejszym oświadcza, że typ urządzenia radiowego APD-200 Pet jest zgodny z dyrektywą 2014/53/UE. Pełny tekst deklaracji zgodności UE jest dostępny pod następującym adresem internetowym: [www.satel.pl/ce](http://www.satel.pl/ce)**

#### **8.4 Motion Detector Cam (APCAM-200)**

Pasma częstotliwości pracy .....	868,0 MHz ÷ 868,6 MHz
Zasięg komunikacji radiowej (w terenie otwartym).....	do 1100 m
Bateria.....	CR123A 3 V
Oczekiwany czas pracy baterii.....	do 2 lat
Pobór prądu w stanie gotowości .....	90 µA
Napięcie zgłoszenia słabej baterii .....	2,75 V
Pomiar temperatur w zakresie .....	-10°C...+55°C
Dokładność pomiaru temperatury .....	±1°C
Wykrywalna prędkość ruchu .....	0,3...3 m/s
Czas rozruchu.....	35 s
Kamera	
Kąt widzenia .....	65°
Rozdzielczość zdjęć .....	640 x 480 pikseli
Format zdjęć.....	JPG
Liczba zdjęć po alarmie .....	3
Zalecana wysokość montażu .....	2 m...2,4 m
Obszar detekcji .....	15 m x 24 m, 90°
Spełniane normy .....	EN50131-1, EN50130-4, EN50130-5
Klasa środowiskowa wg EN50130-5.....	II
Zakres temperatur pracy .....	-10°C...+55°C
Maksymalna wilgotność .....	93±3%
Wymiary .....	62 x 137 x 43 mm
Masa .....	159 g

**SATEL sp. z o.o. niniejszym oświadcza, że typ urządzenia radiowego APCAM-200 jest zgodny z dyrektywą 2014/53/UE. Pełny tekst deklaracji zgodności UE jest dostępny pod następującym adresem internetowym: [www.satel.pl/ce](http://www.satel.pl/ce)**

#### **8.5 Motion Detector Plus (APMD-250)**

Pasma częstotliwości pracy .....	868,0 MHz ÷ 868,6 MHz
Zasięg komunikacji radiowej (w terenie otwartym).....	do 2000 m
Bateria.....	CR123A 3 V
Oczekiwany czas pracy baterii.....	do 2 lat
Pobór prądu w stanie gotowości .....	75 µA
Napięcie zgłoszenia słabej baterii .....	2,75 V
Pomiar temperatur w zakresie .....	-10°C...+55°C

Dokładność pomiaru temperatury .....	±1°C
Częstotliwość mikrofalii.....	24,125 GHz
Wykrywalna prędkość ruchu .....	0,3...3 m/s
Czas rozruchu.....	40 s
Zalecana wysokość montażu.....	2 m...2,4 m
Obszar detekcji .....	15 m x 24 m, 90°
Spełniane normy .....	EN 50131-1, EN 50130-4, EN 50130-5
Stopień zabezpieczenia wg EN 50131-2-4 (montaż bezpośrednio do ściany).....	Grade 2
Klasa środowiskowa wg EN 50130-5.....	II
Zakres temperatur pracy.....	-10°C...+55°C
Maksymalna wilgotność .....	93±3%
Wymiary.....	62 x 137 x 42 mm
Masa .....	152 g

**SATEL sp. z o.o. niniejszym oświadcza, że typ urządzenia radiowego APMD-250 jest zgodny z dyrektywą 2014/53/UE. Pełny tekst deklaracji zgodności UE jest dostępny pod następującym adresem internetowym: [www.satel.pl/ce](http://www.satel.pl/ce)**

## 8.6 Outdoor Motion Detector (AOD-210)

Pasma częstotliwości pracy .....	868,0 MHz ÷ 868,6 MHz
Zasięg komunikacji radiowej (w terenie otwartym).....	do 2000 m
Bateria .....	CR123A 3 V
Oczekiwany czas pracy baterii.....	do 2 lat
Pobór prądu w stanie gotowości .....	75 µA
Napięcie zgłoszenia słabej baterii.....	2,75 V
Pomiar temperatur w zakresie .....	-40°C...+55°C
Dokładność pomiaru temperatury .....	±1°C
Częstotliwość mikrofalii.....	24,125 GHz
Wykrywalna prędkość ruchu .....	0,3...3 m/s
Czas rozruchu.....	40 s
Zalecana wysokość montażu.....	2,4 m
Obszar detekcji .....	16 m x 16 m, 90°
Spełniane normy .....	EN 50131-1, EN 50130-4, EN 50130-5
Stopień zabezpieczenia wg EN 50131-2-4 .....	Grade 2
Klasa środowiskowa wg EN 50130-5.....	IIIa
Zakres temperatur pracy.....	-40°C...+55°C
Maksymalna wilgotność .....	93±3%
Stopień ochrony IP .....	IP54
Wymiary.....	65 x 138 x 58 mm
Masa .....	182 g

**SATEL sp. z o.o. niniejszym oświadcza, że typ urządzenia radiowego APMD-250 jest zgodny z dyrektywą 2014/53/UE. Pełny tekst deklaracji zgodności UE jest dostępny pod następującym adresem internetowym: [www.satel.pl/ce](http://www.satel.pl/ce)**

## 8.7 Curtain Detector (ACD-220)

Pasma częstotliwości pracy .....	868,0 MHz ÷ 868,6 MHz
Zasięg komunikacji radiowej (w terenie otwartym).....	do 2000 m
Bateria.....	CR123A 3 V
Oczekiwany czas pracy baterii.....	do 2 lat
Pobór prądu w stanie gotowości .....	70 µA
Napięcie zgłoszenia słabej baterii .....	2,75 V
Pomiar temperatur w zakresie .....	-10°C...+55°C
Dokładność pomiaru temperatury .....	±1°C
Wykrywalna prędkość ruchu .....	0,3...1 m/s
Czas rozruchu.....	5 s
Obszar detekcji .....	5 m x 1 m, 15°
Spełniane normy .....	EN 50130-4, EN 50130-5
Klasa środowiskowa wg EN 50130-5.....	II
Zakres temperatur pracy .....	-10°C...+55°C
Maksymalna wilgotność .....	93±3%
Wymiary .....	20 x 102 x 25 mm
Masa .....	43 g

**SATEL sp. z o.o. niniejszym oświadcza, że typ urządzenia radiowego ACD-220 jest zgodny z dyrektywą 2014/53/UE. Pełny tekst deklaracji zgodności UE jest dostępny pod następującym adresem internetowym: [www.satel.pl/ce](http://www.satel.pl/ce)**

## 8.8 Outdoor Curtain Detector (AOCD-260)

Pasma częstotliwości pracy .....	868,0 MHz ÷ 868,6 MHz
Zasięg komunikacji radiowej (w terenie otwartym).....	do 2000 m
Bateria.....	CR123A 3 V
Oczekiwany czas pracy baterii.....	do 2 lat
Pobór prądu w stanie gotowości .....	70 µA
Napięcie zgłoszenia słabej baterii .....	2,75 V
Pomiar temperatur w zakresie .....	-40°C...+55°C
Dokładność pomiaru temperatury .....	±1°C
Częstotliwość mikrofal.....	24,125 GHz
Wykrywalna prędkość ruchu .....	0,3...3 m/s
Czas rozruchu.....	45 s
Zalecana wysokość montażu .....	2,4 m
Obszar detekcji .....	10 m x 0,6 m, 6°
Spełniane normy .....	EN 50131-1, EN 50130-4, EN 50130-5

Stopień zabezpieczenia wg EN 50131-2-4 (montaż bezpośrednio do ściany).....	Grade 2
Klasa środowiskowa wg EN 50130-5.....	IIIa
Zakres temperatur pracy.....	-40°C...+55°C
Maksymalna wilgotność.....	93±3%
Stopień ochrony IP .....	IP54
Wymiary.....	44 x 105 x 40 mm
Masa.....	118 g

**SATEL sp. z o.o. niniejszym oświadcza, że typ urządzenia radiowego AOCD-260 jest zgodny z dyrektywą 2014/53/UE. Pełny tekst deklaracji zgodności UE jest dostępny pod następującym adresem internetowym: [www.satel.pl/ce](http://www.satel.pl/ce)**

## 8.9 Glass Break Detector (AGD-200)

Pasma częstotliwości pracy .....	868,0 MHz ÷ 868,6 MHz
Zasięg komunikacji radiowej (w terenie otwartym).....	do 2000 m
Bateria .....	CR123A 3 V
Oczekiwany czas pracy baterii.....	do 2 lat
Pobór prądu w stanie gotowości .....	90 µA
Napięcie zgłoszenia słabej baterii.....	2,75 V
Pomiar temperatur w zakresie .....	-10°C...+55°C
Dokładność pomiaru temperatury .....	±1°C
Zasięg detekcji czujki.....	do 6 m
Spełniane normy.....	EN 50130-4, EN 50130-5, EN 50131-5-3
Klasa środowiskowa wg EN50130-5.....	II
Zakres temperatur pracy.....	-10°C...+55°C
Maksymalna wilgotność.....	93±3%
Wymiary.....	20 x 102 x 23 mm
Masa.....	39 g

**SATEL sp. z o.o. niniejszym oświadcza, że typ urządzenia radiowego AGD-200 jest zgodny z dyrektywą 2014/53/UE. Pełny tekst deklaracji zgodności UE jest dostępny pod następującym adresem internetowym: [www.satel.pl/ce](http://www.satel.pl/ce)**

## 8.10 Multipurpose Detector (AXD-200)

Pasma częstotliwości pracy .....	868,0 MHz ÷ 868,6 MHz
Zasięg komunikacji radiowej (w terenie otwartym).....	do 2000 m
Bateria .....	CR123A 3 V
Oczekiwany czas pracy baterii.....	do 2 lat
Pobór prądu w stanie gotowości .....	20 µA
Napięcie zgłoszenia słabej baterii.....	2,75 V
Pomiar temperatur w zakresie .....	-10°C...+55°C
Dokładność pomiaru temperatury .....	±1°C

Spełniane normy .....	EN 50130-4, EN 50130-5, EN 50131-1, EN 50131-2-6, EN 50131-5-3
Stopień zabezpieczenia wg EN50131-2-6 .....	Grade 2
Klasa środowiskowa wg EN50130-5.....	II
Zakres temperatur pracy .....	-10°C...+55°C
Maksymalna wilgotność .....	93±3%
Wymiary obudowy urządzenia .....	20 x 102 x 23 mm
Wymiary obudowy magnesu do montażu powierzchniowego .....	15 x 52 x 6 mm
Wymiary podkładki pod magnes do montażu powierzchniowego .....	15 x 52 x 6 mm
Wymiary obudowy magnesu do montażu wpuszczanego.....	∅10 x 28 mm
Masa .....	59 g

### Opening detector / Shock and opening detector

Maksymalna szczelina

magnes powierzchniowy .....	20 mm
magnes wpuszczany .....	18 mm

### Shock detector / Shock and opening detector

Zasięg detekcji wstrząsów (w zależności od typu podłoża)..... do 3 m



*Podany zasięg należy traktować orientacyjnie. Rzeczywisty zasięg należy określić wykonując testy po przymocowaniu czujki.*

**SATEL sp. z o.o. niniejszym oświadcza, że typ urządzenia radiowego AXD-200 jest zgodny z dyrektywą 2014/53/UE. Pełny tekst deklaracji zgodności UE jest dostępny pod następującym adresem internetowym: [www.satel.pl/ce](http://www.satel.pl/ce)**

## 8.11 Flood Detector (AFD-200)

Pasma częstotliwości pracy .....	868,0 MHz ÷ 868,6 MHz
Zasięg komunikacji radiowej (w terenie otwartym).....	do 600 m
Bateria.....	CR123A 3 V
Oczekiwany czas pracy baterii.....	do 5 lat
Pobór prądu w stanie gotowości .....	45 µA
Napięcie zgłoszenia słabej baterii .....	2,75 V
Pomiar temperatur w zakresie .....	-10°C...+55°C
Dokładność pomiaru temperatury .....	±1°C
Klasa środowiskowa wg EN 50130-5.....	II
Zakres temperatur pracy .....	-10°C...+55°C
Maksymalna wilgotność .....	93±3%
Wymiary .....	65 x 65 x 24 mm
Masa .....	47 g

**SATEL sp. z o.o. niniejszym oświadcza, że typ urządzenia radiowego AFD-200 jest zgodny z dyrektywą 2014/53/UE. Pełny tekst deklaracji zgodności UE jest dostępny pod następującym adresem internetowym: [www.satel.pl/ce](http://www.satel.pl/ce)**



## 8.12 Fire Detector Plus (ASD-200)

Pasma częstotliwości pracy .....	868,0 MHz ÷ 868,6 MHz
Zasięg komunikacji radiowej (w terenie otwartym).....	do 2000 m
Bateria .....	CR123A 3 V
Oczekiwany czas pracy baterii.....	do 2 lat
Pobór prądu w stanie gotowości .....	30 µA
Napięcie zgłoszenia słabej baterii.....	2,75 V
Statyczna temperatura zgłoszenia alarmu .....	54°C
Zakres temperatur pracy.....	0°C...55°C
Maksymalna wilgotność.....	93±3%
Wymiary obudowy .....	∅108 x 61 mm
Masa.....	172 g

**SATEL sp. z o.o. niniejszym oświadcza, że typ urządzenia radiowego ASD-200 jest zgodny z dyrektywą 2014/53/UE. Pełny tekst deklaracji zgodności UE jest dostępny pod następującym adresem internetowym: [www.satel.pl/ce](http://www.satel.pl/ce)**

## 8.13 Fire Detector Pro (ASD-250)

Pasma częstotliwości pracy .....	868,0 MHz ÷ 868,6 MHz
Zasięg komunikacji radiowej (w terenie otwartym).....	do 2000 m
Bateria .....	CR123A 3 V
Oczekiwany czas pracy baterii.....	do 2 lat
Pobór prądu w stanie gotowości .....	90 µA
Napięcie zgłoszenia słabej baterii.....	2,75 V
Zakres temperatur pracy.....	0°C...55°C
Maksymalna wilgotność.....	93±3%
Wymiary.....	∅108 x 54 mm
Masa.....	172 g

**SATEL sp. z o.o. niniejszym oświadcza, że typ urządzenia radiowego ASD-250 jest zgodny z dyrektywą 2014/53/UE. Pełny tekst deklaracji zgodności UE jest dostępny pod następującym adresem internetowym: [www.satel.pl/ce](http://www.satel.pl/ce)**

Bezprzewodowa czujka dymu ASD-250 spełnia zasadnicze wymagania Rozporządzeń i Dyrektyw Unii Europejskiej:

**CPR 305/2011** Rozporządzenie Parlamentu Europejskiego i Rady (UE) z dnia 9 marca 2011 r. ustanawiające zharmonizowane warunki wprowadzania do obrotu wyrobów budowlanych i uchylające dyrektywę Rady 89/106/EWG dotyczącą wyrobów budowlanych;

**RED** Dyrektywę 2014/53/EU Parlamentu Europejskiego i Rady z dnia 16 kwietnia 2014 r. w sprawie harmonizacji ustawodawstw państw członkowskich dotyczących udostępniania na rynku urządzeń radiowych i uchylająca dyrektywę 1999/5/WE.

Jednostka Certyfikująca CNBOP-PIB w Józefowie wydała dla bezprzewodowej czujki dymu typu ASD-250 Certyfikat Stałości Właściwości Użytkowych wyrobu budowlanego 1438-CPR-0645, potwierdzający zgodność z wymaganiami normy PN-EN 14604:2006.

Jednostka Certyfikująca CNBOP-PIB w Józefowie przebadła bezprzewodową czujkę dymu typu ASD-250 potwierdzając zgodność z normą EN 14604 w zakresie załącznika L „Czujki przystosowane do montażu w rekreacyjnych pojazdach mieszkalnych”.

Certyfikat oraz Deklarację Właściwości Użytkowych można pobrać ze strony internetowej [www.satel.pl](http://www.satel.pl).

SATEL Sp. z o.o. • ul. Budowlanych 66 • 80-298 Gdańsk • POLSKA 1438 1438-CPR-0645
DOP/CPR/0645 EN 14604 <b>Bezpieczeństwo pożarowe. Bezprzewodowa czujka dymu ASD-250, autonomiczna, z możliwością współpracy radiowej z systemem sygnalizacji włamania i napadu, działająca z wykorzystaniem światła rozproszonego do stosowania w budynkach.</b> Deklaracja Właściwości Użytkowych DOP/CPR/0645 Zastosowanie – bezpieczeństwo pożarowe. Dane techniczne – patrz niniejsza instrukcja.

#### 8.14 Carbon Monoxide Detector (ACMD-200)

Pasma częstotliwości pracy .....	868,0 MHz ÷ 868,6 MHz
Zasięg komunikacji radiowej (w terenie otwartym).....	do 2000 m
Bateria.....	CR123A 3 V
Oczekiwany czas pracy baterii.....	do 2 lat
Pobór prądu w stanie gotowości .....	62 µA
Napięcie zgłoszenia słabej baterii .....	2,75 V
Pomiar temperatur w zakresie .....	-10°C...+55°C
Dokładność pomiaru temperatury .....	±1°C
Zakres temperatur pracy .....	0°C...55°C
Maksymalna wilgotność .....	93±3%
Wymiary .....	ø108 x 54 mm
Masa .....	153 g

**SATEL sp. z o.o. niniejszym oświadcza, że typ urządzenia radiowego ACMD-200 jest zgodny z dyrektywą 2014/53/UE. Pełny tekst deklaracji zgodności UE jest dostępny pod następującym adresem internetowym: [www.satel.pl/ce](http://www.satel.pl/ce)**

#### 8.15 Outdoor Dusk Detector (ADD-200)

Pasma częstotliwości pracy .....	868,0 MHz ÷ 868,6 MHz
Zasięg komunikacji radiowej (w terenie otwartym).....	do 2000 m
Bateria.....	CR123A 3 V

Oczekiwany czas pracy baterii.....	do 2 lat
Pobór prądu w stanie gotowości .....	20 $\mu$ A
Napięcie zgłoszenia słabej baterii.....	2,75 V
Pomiar natężenia światła w zakresie .....	2 lx...250 lx
Pomiar temperatur w zakresie .....	-30°C...+70°C
Dokładność pomiaru temperatury .....	$\pm$ 1°C
Czas rozruchu.....	5 s
Klasa środowiskowa wg EN 50130-5.....	III
Zakres temperatur pracy.....	-20°C...+55°C
Maksymalna wilgotność.....	93 $\pm$ 3%
Stopień ochrony IP .....	IP65
Wymiary.....	58 x 115 x 34 mm
Masa.....	95 g

**SATEL sp. z o.o. niniejszym oświadcza, że typ urządzenia radiowego ADD-200 jest zgodny z dyrektywą 2014/53/UE. Pełny tekst deklaracji zgodności UE jest dostępny pod następującym adresem internetowym: [www.satel.pl/ce](http://www.satel.pl/ce)**

## 8.16 Multi Sensor (ATPH-200)

Pasma częstotliwości pracy .....	868,0 MHz ÷ 868,6 MHz
Zasięg komunikacji radiowej (w terenie otwartym).....	do 600 m
Bateria .....	CR123A 3 V
Oczekiwany czas pracy baterii.....	do 5 lat
Pobór prądu w stanie gotowości .....	48 $\mu$ A
Napięcie zgłoszenia słabej baterii.....	2,75 V
Pomiar temperatur w zakresie .....	-10°C...+55°C
Dokładność pomiaru temperatury .....	$\pm$ 0,2°C
Rozdzielczość pomiaru temperatury .....	0,1°C
Pomiar ciśnienia w zakresie.....	260...1260 hPa
Dokładność pomiaru ciśnienia .....	$\pm$ 0,1 hPa
Rozdzielczość pomiaru ciśnienia .....	0,1 hPa
Pomiar wilgotności w zakresie .....	0%RH...100%RH
Dokładność pomiaru wilgotności.....	$\pm$ 1,5%RH
Rozdzielczość pomiaru wilgotności .....	0,1%RH
Klasa środowiskowa wg EN 50130-5.....	II
Zakres temperatur pracy.....	-10°C...+55°C
Maksymalna wilgotność.....	93 $\pm$ 3%
Wymiary.....	20 x 102 x 23 mm
Masa.....	43 g

**SATEL sp. z o.o. niniejszym oświadcza, że typ urządzenia radiowego ATPH-200 jest zgodny z dyrektywą 2014/53/UE. Pełny tekst deklaracji zgodności UE jest dostępny pod następującym adresem internetowym: [www.satel.pl/ce](http://www.satel.pl/ce)**

## 8.17 Outdoor Siren (ASP-200)

Pasma częstotliwości pracy .....	868,0 MHz ÷ 868,6 MHz
Zasięg komunikacji radiowej (w terenie otwartym).....	do 2000 m
Bateria.....	ER34615 3,6 V
Oczekiwany czas pracy baterii.....	do 2,5 roku
Pobór prądu w stanie gotowości .....	650 µA
Poziom natężenia dźwięku (z odległości 1 m).....	do 105 dB
Spełniane normy .....	EN 50130-4, EN 50130-5, EN 50131-1, EN 50131-4, EN 50131-5-3
Stopień zabezpieczenia wg EN 50131-1.....	Grade 2
Klasa środowiskowa wg EN50130-5.....	IIIA
Zakres temperatur pracy .....	-40°C ...+55°C
Maksymalna wilgotność .....	93±3%
Wymiary .....	148 x 254 x 64 mm
Masa .....	762 g

**SATEL sp. z o.o. niniejszym oświadcza, że typ urządzenia radiowego ASP-200 jest zgodny z dyrektywą 2014/53/UE. Pełny tekst deklaracji zgodności UE jest dostępny pod następującym adresem internetowym: [www.satel.pl/ce](http://www.satel.pl/ce)**

## 8.18 Indoor Siren (ASP-215)

Pasma częstotliwości pracy .....	868,0 MHz ÷ 868,6 MHz
Zasięg komunikacji radiowej (w terenie otwartym).....	do 2000 m
Bateria.....	CR123A 3 V
Oczekiwany czas pracy baterii.....	do 2 lat
Pobór prądu w stanie gotowości .....	70 µA
Napięcie zgłoszenia słabej baterii .....	2,75 V
Pomiar temperatur w zakresie .....	-10°C...+55°C
Dokładność pomiaru temperatury .....	±1°C
Poziom natężenia dźwięku (z odległości 1 m).....	do 105 dB
Spełniane normy .....	EN 50130-4, EN 50130-5, EN 50131-1, EN 50131-4, EN 50131-5-3
Stopień zabezpieczenia wg EN 50131-1.....	Grade 2
Klasa środowiskowa wg EN50130-5.....	II
Zakres temperatur pracy .....	-10°C...+55°C
Maksymalna wilgotność .....	93±3%
Wymiary .....	87 x 133 x 37 mm
Masa .....	180 g

**SATEL sp. z o.o. niniejszym oświadcza, że typ urządzenia radiowego ASP-215 jest zgodny z dyrektywą 2014/53/UE. Pełny tekst deklaracji zgodności UE jest dostępny pod następującym adresem internetowym: [www.satel.pl/ce](http://www.satel.pl/ce)**

## 8.19 Smart Blinds (ARSC-200)

Pasma częstotliwości pracy .....	868,0 MHz ÷ 868,6 MHz
Zasięg komunikacji radiowej (w terenie otwartym).....	do 1000 m
Napięcie zasilania .....	230 V AC, 50-60 Hz
Pobór mocy w stanie gotowości.....	0,45 W
Maksymalny pobór mocy .....	1 W
Maksymalne obciążenie.....	1,7 A / 350 W / 230 V AC
Spełniane normy .....	EN 50130-4, EN 50130-5,
Klasa środowiskowa wg EN50130-5.....	II
Zakres temperatur pracy.....	-10°C...+55°C
Maksymalna wilgotność .....	93±3%
Wymiary .....	47 x 47 x 22 mm`
Masa .....	41 g

**SATEL sp. z o.o. niniejszym oświadcza, że typ urządzenia radiowego ARSC-200 jest zgodny z dyrektywą 2014/53/UE. Pełny tekst deklaracji zgodności UE jest dostępny pod następującym adresem internetowym: [www.satel.pl/ce](http://www.satel.pl/ce)**

## 8.20 Smart Termostat (ART-210)

Pasma częstotliwości pracy .....	868,0 MHz ÷ 868,6 MHz
Zasięg komunikacji radiowej (w terenie otwartym).....	do 500 m
Baterie .....	2 x 1,5 V LR6 AA
Oczekiwany czas pracy baterii.....	do 2 lat
Pobór prądu w stanie gotowości .....	74 µA
Napięcie zgłoszenia słabej baterii.....	2,3 V
Pomiar temperatur w zakresie .....	-10°C...+50°C
Dokładność pomiaru temperatury .....	±0,1°C
Regulacja temperatury w zakresie.....	5°C...30°C
Dokładność regulacji temperatury.....	±0,5°C
Zakres temperatur pracy.....	-10°C...+50°C
Maksymalna wilgotność .....	93±3%
Wymiary obudowy urządzenia .....	ø56 x 97 mm
Masa .....	166 g

**SATEL sp. z o.o. niniejszym oświadcza, że typ urządzenia radiowego ART-210 jest zgodny z dyrektywą 2014/53/UE. Pełny tekst deklaracji zgodności UE jest dostępny pod następującym adresem internetowym: [www.satel.pl/ce](http://www.satel.pl/ce)**

## 8.21 Smart Plug (ASW-200)

Pasma częstotliwości pracy .....	868,0 MHz ÷ 868,6 MHz
Zasięg komunikacji radiowej (w terenie otwartym).....	do 1000 m
Napięcie zasilania .....	230 V AC, 50-60 Hz

Pobór mocy w stanie gotowości.....	0,73 W
Maksymalny pobór mocy .....	1,37 W
Prąd znamionowy (obciążenie rezystancyjne) .....	10 A
Spełniane normy .....	EN 50130-4, EN 50130-5
Klasa środowiskowa wg EN50130-5.....	II
Zakres temperatur pracy .....	-10°C...+55°C
Maksymalna wilgotność .....	93±3%
Wymiary:	
ASW-200 E .....	∅45 x 67 mm
ASW-200 F .....	∅45 x 70 mm
Masa:	
ASW-200 E .....	60 g
ASW-200 F .....	61 g

**SATEL sp. z o.o. niniejszym oświadcza, że typ urządzenia radiowego ASW-200 jest zgodny z dyrektywą 2014/53/UE. Pełny tekst deklaracji zgodności UE jest dostępny pod następującym adresem internetowym: [www.satel.pl/ce](http://www.satel.pl/ce)**

## 8.22 Smart 2-CH Relay (ASW-210)

Pasma częstotliwości pracy .....	868,0 MHz ÷ 868,6 MHz
Zasięg komunikacji radiowej (w terenie otwartym).....	do 1000 m
Napięcie zasilania .....	230 V AC, 50-60 Hz
Pobór mocy w stanie gotowości.....	0,47 W
Maksymalny pobór mocy .....	1 W
Znamionowe napięcie zestyków .....	250 V AC
Obciążalność wyjść przekaźnikowych w kategorii AC1 .....	5 A / 250 V AC
Minimalny prąd zestyków .....	10 mA
Obciążalność prądowa trwała zestyku .....	5 A
Maksymalna moc łączeniowa w kategorii AC1 .....	1250 VA
Minimalna moc łączeniowa .....	50 mW
Rezystancja zestyków.....	≤ 100 mΩ
Trwałość łączeniowa (liczba łączy) w kategorii AC1 (360 cykli/h).....	> 10 <sup>5</sup>
Spełniane normy .....	EN 50130-4, EN 50130-5
Klasa środowiskowa wg EN50130-5.....	II
Zakres temperatur pracy .....	-10°C...+55°C
Maksymalna wilgotność .....	93±3%
Wymiary .....	47 x 47.4 x 22 mm
Masa .....	40 g

**SATEL sp. z o.o. niniejszym oświadcza, że typ urządzenia radiowego ASW-210 jest zgodny z dyrektywą 2014/53/UE. Pełny tekst deklaracji zgodności UE jest dostępny pod następującym adresem internetowym: [www.satel.pl/ce](http://www.satel.pl/ce)**

### 8.23 Smart Keyfob (APT-210)

Pasma częstotliwości pracy .....	868,0 MHz ÷ 868,6 MHz
Zasięg komunikacji radiowej (w terenie otwartym).....	do 500 m
Bateria .....	CR 2032 3 V
Napięcie zgłoszenia słabej baterii.....	2,6 V
Klasa środowiskowa wg EN50130-5.....	II
Zakres temperatur pracy.....	-10°C...+55°C
Maksymalna wilgotność.....	93±3%
Wymiary.....	37 x 66 x 14 mm
Masa.....	25 g

**SATEL sp. z o.o. niniejszym oświadcza, że typ urządzenia radiowego APT-210 jest zgodny z dyrektywą 2014/53/UE. Pełny tekst deklaracji zgodności UE jest dostępny pod następującym adresem internetowym: [www.satel.pl/ce](http://www.satel.pl/ce)**

### 8.24 Smart Button (APB-210)

Pasma częstotliwości pracy .....	868,0 MHz ÷ 868,6 MHz
Zasięg komunikacji radiowej (w terenie otwartym).....	do 500 m
Bateria .....	CR2032 3 V
Oczekiwany czas pracy baterii.....	do 3 lat
Pobór prądu w stanie gotowości .....	5 µA
Napięcie zgłoszenia słabej baterii.....	2,6 V
Klasa środowiskowa wg EN 50130-5.....	II
Zakres temperatur pracy.....	-10°C...+55°C
Maksymalna wilgotność.....	93±3%
Wymiary.....	ø50 x 13 mm
Masa.....	17 g

**SATEL sp. z o.o. niniejszym oświadcza, że typ urządzenia radiowego APB-210 jest zgodny z dyrektywą 2014/53/UE. Pełny tekst deklaracji zgodności UE jest dostępny pod następującym adresem internetowym: [www.satel.pl/ce](http://www.satel.pl/ce)**